

Virginija Stumbrienė

Aurelija Kaškelevičienė

# Nė dienos be lietuvių kalbos

Antroji knyga

Lietuvių kalbos vadovėlis pažengusiems

Vilnius, 2014

UDK 811.172(075)  
St398

Apsvarstė ir rekomendavo išleisti  
Vilniaus universiteto Filologijos fakulteto taryba  
(2014 m. vasario 28 d., protokolas Nr. 3)

Recenzavo:

dr. Vilma Zubaitienė (VU),  
Joana Pribušauskaitė (VU).

Knygos rengimas ir leidyba finansuota ES projekto  
Lietuva čia ir ten: kalba, mokslas, kultūra, visuomenė  
(VP1-2.2-ŠMM-08-V-02-005).



© Virginija Stumbrienė, 2014  
© Aurelija Kaškelevičienė, 2014  
© Vilniaus universitetas, 2014

ISBN 978-609-437-276-6

---

# Pratarmė

Lietuvių kalbos vadovėlio „Nė dienos be lietuvių kalbos“ antroji knyga skiriama tiems mokiniams, kurie jau geba lietuviškai bendrauti įprastose kasdienio gyvenimo situacijose ir nori mokytis lietuvių kalbos aukštesniu lygiu.

Mokydamiesi pagal šį vadovėlį mokiniai pasieks „Slenksčio“ (B1) ir „Aukštumos“ (B2) kalbos mokėjimo lygius, t. y. taps savarankiškais kalbos vartotojais. Mokiniai gebės įvairiomis kalbos priemonėmis reikšti skirtingas komunikacines intencijas: gauti ir suteikti informaciją; pasakyti ir sužinoti požiūrį, nuomonę, pagrįsti savo nuomonę, argumentuoti; siūlyti, raginti ir įkalbinėti, atsakyti ir kt.

Vadovėlį sudaro 10 skyrių. Kiekvienas skyrius susideda iš septynių dalių:

- *Skaitymo ir klausymo užduotys;*
- *Žodynas;*
- *Gramatika;*
- *Žodyno ir gramatikos užduotys;*
- *Rašymo užduotys;*
- *Kalbėjimo užduotys;*
- *Laisvalaikiui.*

Kiekviename vadovėlio skyriuje yra daug skaitomų ir klausomų tekstų, didelis dėmesys skiriamas žodynui turtinti, kartojami svarbiausi gramatikos dalykai ir mokoma naujų. Daug įvairių užduočių padės lengviau ir greičiau pasiekti aukštesnį kalbos mokėjimo lygį, o kūrybinės užduotys mokymosi procesą darys įdomų ir patrauklų. Paprastai ir aiškiai pateikti gramatikos pagrindai bus nesunkiai suprantami ir savarankiškai besimokantiems mokiniams.

Pirmiausiai rekomenduojame susipažinti su kiekvieno skyriaus žodžiais, išsiaiškinti gramatikos dalykus, atlikti žodyno ir gramatikos užduotis. Tada siūlome skaityti bei klausyti tekstų, atlikti rašymo ir kalbėjimo užduotis. Kiekvienos pamokos pabaigoje yra tekstų su užduotimis, skirtų savarankiškam mokymuisi.

Šis vadovėlis skiriamas tiek Lietuvoje gyvenantiems užsieniečiams, tiek užsienyje besimokantiems lietuvių kalbos. Vadovėlis tiks baltistikos centrų studentams, lituanistinių mokyklėlių mokiniams. Iš užsienio šalių į Lietuvą grįžtantys ir ketinantys lankyti bendrojo lavinimo mokyklas mokiniai, pasimokę iš šio vadovėlio, greičiau ir lengviau pritaps mokyklose ir gebės dalyvauti pamokose.

Nuoširdžiai dėkojame Vilniaus universiteto Lituanistinių studijų katedros lektorei Joanei Pribušauskaitei ir Vilniaus universiteto Lietuvių kalbos katedros lektorei dr. Vilmai Zubaitienei už vadovėlio recenzijas.

*Linkime sėkmės!*  
*Autorės*

Skryrius	Komunikacinės intencijos	Gramatika	Žodynas
1 Jūs būtinai atvažiuokite čia	Papasakoti apie Lietuvos ir savo šalies geografinę padėtį, kraštovaizdį, lankytinas vietas, kalbą, kalbos aktualijas ir pasiteirauti apie tai; tiksliai nusakyti, kas kur yra; papasakoti apie kalbas ir diskutuoti aktualiomis kalbos temomis: tarmių vartoseną, naujų žodžių kūrimąsi, dabartinę kalbų situaciją; kaip nurodyti, kada ar kaip kas įvyko, atsitiko, kai du skirtingus veiksmus atlieka tas pats veikėjas.	Daiktavardžių priesaga <i>-umas (gražumas)</i> . Daiktavardžių priešdėlis <i>pa-</i> ( <i>pakrantė</i> ). Būdvardžių priesagos <i>-uotas, -otas, -ėtas, -ingas, -inis (kalnuotas, kalvotas, duobėtas, miškingas, šiaurinis)</i> . Pusdalyviai ( <i>Keliaudamas sužinai</i> ). Veikiamosios rūšies būtojo kartinio laiko dalyviai ( <i>Nuvykę pamatysite. Jau esame buvę Nidoje</i> ). Prielinksniai ir polinksniai: <i>ties, palei, pagal, link, dėka (ties upės vingiu; palei mišką; trečias pagal didumą ežeras; eikite pagal rodykles; važiuokite Kauno link; tėvų dėka)</i> .	Kraštovaizdis. Pasaulio šalys. Lietuvos etnografiniai regionai. Kalbos ir tarmės.
2 Labai smagu čia gyventi	Papasakoti apie miesto ar miestelio įkūrimo istoriją, pasikalbėti apie tai; diskutuoti apie miestų aktualijas: pasakyti savo nuomonę, pasiteirauti kito nuomonės, įsiterpti į pokalbį, patvirtinti kito nuomonę ir pan.	Neveikiamosios rūšies esamojo, būtojo laiko dalyviai ( <i>pilis atstatoma, miestas įkurtas</i> ). Įvardžiuotiniai būdvardžiai ( <i>Senieji Trakai, senieji rūmai</i> ). Įvardžiuotiniai kelintiniai skaitvardžiai ( <i>du tūkstančiai tryliktieji metai; septynioliktasis amžius; septintasis dešimtmetis; pirmoji diena</i> ). Daiktavardžių priesagos <i>-ietis, -iškis (vilnietis, uteniškis)</i> . Veikiamosios rūšies būtojo kartinio laiko dalyviai ( <i>Jis sako parašęs laišką</i> ). Neveikiamosios rūšies esamojo laiko dalyvių laipsniai ( <i>žinomas, žinomesnis, žinomiausias</i> ).	Miestų ir miestelių istorija, pastatai.
3 Tegul meilė Lietuvos dega mūsų širdyse	Papasakoti apie svarbiausius istorinius įvykius, visuomenės raidą; išsakyti nuomonę apie visuomenėje vykstančius procesus ir įvykius; pasikalbėti ir diskutuoti apie tai, kas labiausiai garsina šalį pasaulyje.	Daiktavardžių priesagos <i>-ybė, -uomenė (vienybė, visuomenė)</i> . Esamojo ir būtojo kartinio laiko padalyviai ( <i>Esant sudėtingai padėčiai, vyriausybė turi greitai priimti įstatymą. Išrinkus seimą buvo patvirtinta nauja vyriausybė</i> ). Prielinksniai <i>iš, nuo, dėl, per, už (iš laimės; nuo priešų; dėl politinės situacijos; per klaidą; už nuopelnus)</i> . Trupmeniniai skaitvardžiai ( <i>viena dešimtoji</i> ).	Valstybės atributika, valdymas, institucijos. Šalies ūkis.
4 Mokslo šaknys karčios, bet vaisiai saldūs	Papasakoti apie mokyklą ir universitetą, mėgstamus dalykus, studijų programas; diskutuoti apie profesijos pasirinkimą; kalbėtis apie kalbų mokymą ir mokymąsi; patarti, kaip mokytis.	Daiktavardžių priesaga <i>-imas (mokėjimas, domėjimasis)</i> . <i>Užuot</i> su veikiamosios rūšies būtojo kartinio laiko dalyviu ( <i>Užuot naktį mokiusis, pailsėk</i> ). Kuopiniai skaitvardžiai ( <i>septynetas</i> ). Prielinksniai <i>apie, pagal (apie mokslą; pagal naują tvarkaraštį)</i> .	Švietimo sistema ir įstaigos, mokomieji dalykai, programos ir egzaminai. Kalbų mokymas(is).
5 Knygų pasaulis yra stebuklingas	Papasakoti apie skaitomas knygas, biblioteką, periodinius leidinius, mėgstamas interneto svetaines, televizijos laidas, pasikalbėti apie tai; pasikalbėti apie skaitymo svarbą, pasiteirauti kito nuomonės; papasakoti apie literatūros kūrinį (temas, problemas, veikėjus, struktūrą ir pan.).	Nežymimieji įvardžiai ( <i>kažkas, kas nors, bet kas, kai kas, kažkoks, kai kurie, ...</i> ). Įvardiniai prieveiksmiai ( <i>kažkur; kada nors, bet kaip, ...</i> ). Sąlygos raiška ( <i>Jeigu vakar būčiau turėjęs laiko, būčiau ėjęs į biblioteką</i> ). Veikiamosios rūšies esamojo laiko dalyvių linksniai ( <i>Televizorių žiūrintys žmonės mažiau skaito</i> ). Veikiamosios rūšies esamojo laiko dalyvių vartojimas ( <i>Jis sako rašantis romaną</i> ). Dalelytės <i>vis, gi (Jis vis perka knygas. Argi neturi tos knygos?)</i> . Šnekamosios kalbos formos ( <i>einam, bibliotekoje, šiem mažiem vaikam</i> ).	Knygos, grožinė literatūra, bibliotekos. Žiniasklaida.

Skryrius	Komunikacinės intencijos	Gramatika	Žodynas
6 Pasodintas medis – gražiausias paminklas	Papasakoti ir pasikalbėti apie tradicijas ir šventes; nudžiugti, apgailestauti, suabejoti, pasiremti kito nuomone, pabrėžti, išvardyti, apibendrinti, nurodyti šaltinį ir pan.; atpasakoti skaitytą tekstą, papasakoti apie renginį bei jį aprašyti.	Apibendrinamieji įvardžiai ( <i>joks, nė vienas</i> ). Nuolaidos raiška ( <i>Kur bebūtume, per šventes visada grįžtame namo</i> ). Jungtukai <i>kol..., tol...; tiek..., kiek...; tiek..., tiek...</i> Įterpiniai ( <i>aišku, tarkim, deja...</i> ). Veikiamosios rūšies būsimąjo laiko dalyviai ( <i>Visi laukia rytoj vyksiančios šventės. Jis sakė vyksiantis į šventę</i> ).	Tradicijos ir šventės.
7 Laimingas žmogus – tai aš	Papasakoti ir pasiteirauti apie charakterį; pasvarstyti apie tautinio charakterio bruožus; pakalbėti apie tai, kas džiugina, o kas liūdina; pasišnekėti apie prietarus, auklėjimo problemas.	Bendroji daiktavardžių giminė ( <i>Jis (ji) yra naktibalda</i> ). Kokybės kilmininkas ( <i>Ji yra linksmo būdo</i> ). Veikiamosios rūšies būtojo kartinio laiko dalyviai ( <i>Ji yra pasipūtusi</i> ). Dvejetainiai linksniai ( <i>Noriu matyti tave linksmesnį</i> ). Sangražinis įvardis <i>savęs</i> ( <i>Sau jie nieko negaili</i> ). Daiktavardžių priesagos <i>-uolis, -uolė</i> ( <i>šaunuolis, šaunuolė</i> ). Jaustukai ( <i>ai, oi, vaje</i> ). Būdvardžių priesagos <i>-utis, -utė</i> ( <i>mažutis, mažutė</i> ).	Charakteris ir jausmai.
8 Darbas darba veja	Papasakoti apie nesklandumus butyje, gedimus, remonto darbus, automobilio gedimus; pa(si)skusti, pa(si)guosti ištikus bėdai; pamokyti, patarti, kaip atlikti įvairius remonto, namų ruošos darbus.	Būdvardžių priesaga <i>-inis</i> ( <i>medinis, stiklinis</i> ). Veiksmazodžių priesaga <i>-inti</i> ( <i>trumpinti</i> ). Reikiamybės dalyviai ( <i>butas remontuotinas</i> ). Būdiniai ( <i>bėgte bėgo</i> ). Dalelytės ( <i>tik, vos</i> ).	Namų ruoša. Namų remonto darbai. Automobilis ir jo priežiūra.
9 Saldu gardu kaip devyni medūs	Papasakoti apie tradicinius patiekalus ir jų ruošimą; pakalbėti apie valgymo ir vaišinimo tradicijas įvairiose šalyse; papasakoti, kaip gaminti mėgstamus patiekalus.	Būdvardžių priesaga <i>-okas</i> ( <i>saldokas, sūrokas</i> ). Paskirties naudininkas ( <i>peilis daržovėms pjaustyti</i> ). Pusdalyviai ( <i>Prieš valgydami nuplaukite vaisius</i> ). Esamojo laiko padalyviai ( <i>Prieš valgant reikia nuplauti vaisius</i> ).	Maisto produktai. Patiekalai. Maisto ruošimas. Indai, stalo ir maisto gaminių įrankiai.
10 Tai upės ir medžio, ir paukščio – ir tavo namai!	Apibūdinti gyvūnus ir augalus; papasakoti apie savo šalies gamtos savitumą; diskutuoti apie gamtosaugos problemas, gamtoje girdimus garsus išreikšti žodžiais.	Daiktavardžių priesaga <i>-ynas</i> ( <i>beržynas, pušynas</i> ). Sudurtiniai žodžiai ( <i>ilgakojis gandras, greitakojė stirna</i> ). Ištiktukai ( <i>trakšt, murkt, strikt...</i> ). Deminutyvai: Jauniklių pavadinimai ( <i>ežiukas, balandžiukas</i> ). Besitęsiantis veiksmas ( <i>Paukštis lesė kaip lesęs</i> ).	Augalai ir gyvūnai. Gamtosauga.

---

# Turinys

Pratarmė .....	3
1 skyrius	
Jūs būtinai atvažiuokite čia .....	8
2 skyrius	
Labai smagu čia gyventi .....	36
3 skyrius	
Tegul meilė Lietuvos dega mūsų širdyse .....	67
4 skyrius	
Mokslo šaknys karčios, bet vaisiai saldūs .....	94
5 skyrius	
Knygų pasaulis yra stebuklingas.....	120

---

6 skyrius	
Pasodintas medis – gražiausias paminklas .....	151
7 skyrius	
Laimingas žmogus – tai aš .....	180
8 skyrius	
Darbas darbą veja .....	207
9 skyrius	
Saldu gardu kaip devyni medūs .....	232
10 skyrius	
Tai upės ir medžio, ir paukščio – ir tavo namai! .....	256
Priedai .....	297

# 1 skyrius

## Jūs būtinai atvažiuokite čia



### **Mokysimės:**

- papasakoti apie Lietuvos ir savo šalies geografinę padėtį, kraštovaizdį, lankytinas vietas, kalbą, kalbos aktualijas ir pasiteirauti apie tai;
- tiksliai nusakyti, kas kur yra;
- papasakoti apie kalbas ir diskutuoti aktualiomis kalbos temomis: tarmių vartoseną, naujų žodžių kūrimąsi, dabartinę kalbų situaciją;
- kaip nurodyti, kada ar kaip kas įvyko, atsitiko, kai du skirtingus veiksmus atlieka tas pats veikėjas.



**1. Atsakykite į klausimus.**

1. Ar žinote, iš kur atsirado Lietuvos vardas?
2. Kaip Lietuvos pavadinimas skamba jūsų kalba?

**Perskaitykite tekstą apie Lietuvos vardo kilmę ir pabaikite sakinius.****Lietuvos vardo kilmė**

Pagal vyraujančią teoriją Lietuvos vardas kildinamas iš hidronimo, kuris susijęs su žodžiu *lieti*. Šios teorijos autorius – kalbininkas Kazimieras Kuzavinis.

Anot jo, pradžią Lietuvos vardui davė *Lieta-va* – dešinysis Neries intakas, kuris išteka iš to paties pavadinimo pelkės. Tai nedidelė, apie 11 km upelė, esanti 30 km nuo Kernavės – vieno svarbiausių senosios valstybės politinių centrų. Yra ir suslavinta vardo forma – *Lietauka*.

Baltistas Simas Karaliūnas pasiūlė originalią hipotezę, pagal kurią Lietuvos vardas siejamas su vokiečių kalbos žodžiu *leiten*, kuris reiškia *vesti, vadovauti*. Šis žodis laikomas indoeuropiečių prokalbės vediniu, kuris anksčiau galėjęs būti ir lietuvių kalboje. Lietuvos vardas iš pradžių reiškė kariauną ir tai patvirtina istoriniai šaltiniai.

Istorikas Artūras Dubonis istoriniais duomenimis pagrindė teiginį, kad lietuvių etnonimo forma buvo *leitis*.

Kad šaknis *liet-* kilusi iš *leit-*, kalbininkams buvo žinoma ir anksčiau. A. Dubonis įrodė, kad

*leičiais* lietuvius vadino XIV–XV a. šaltiniuose, o XV–XVI a. taip vadintas ir Lietuvos didžiojo kunigaikščio tarnybinių žmonių sluoksnis.

Iki šiol nėra visų pripažintos etnonimo *Lietuva* etimologijos. Į rašytinius šaltinius Lietuvos vardas pateko per slavų, greičiausiai – lenkų kalbas. Forma, kuria pirmą kartą buvo užrašytas, – *Lituae*. Tai kilmininko linksnis, o vardininkas būtų *Litua*. Viduramžiais garsai *v* ir *u* buvo žymimi ta pačia raide, todėl šį užrašymą reikėtų skaityti *Litva*. Taip lenkai ir daugelis kitų slavų iki šiol vadiną Lietuvą.

XV–XVI amžių lietuvių kilmės iš romėnų šalininkai žodį *Lietuva* kildino iš *L'Italia*. Vėliau Lietuvos vardą imta sieti su lotynų kalbos žodžiu *litus*, kuris reiškia *jūros krantą*. Vardas *Lietuva* sietas ir su keltų vietovardžiu *Letha*.

Nusivylę šiomis etimologijomis, Lietuvos vardą žmonės ėmė sieti su kitais lietuviškais žodžiais, bandė jį kildinti iš žodžio *lietus*, aiškindami, kad Lietuva – lietingas kraštas.

\* Etimologija – žodžio kilmės aiškinimas. Taip pat mokslas apie žodžių kilmę ir raidą.

\* Hidronimas arba vandenvardis – tikrinis bet kokio vandens telkinio pavadinimas.

\* Etnonimas – žodis, kuriuo vadinama tam tikra etninė grupė (nacija, tauta ir kt.).

1. Kalbininko K. Kuzavinio nuomone, .....
2. Lietava yra .....
3. Lietuvos vardą su vokiečių kalbos žodžiu *leiten* sieja kalbininkas .....
4. Istorikas A. Dubonis teigia, kad lietuvius vadino .....
5. Slavai vadina Lietuvą .....
6. Žmonės dažnai sieja Lietuvos vardą su orais ir sako, kad Lietuvos pavadinimas .....

## 2. Atsakykite į klausimus.

1. Kuo ypatingas jūsų šalies kraštovaizdis?
2. Kokia yra gražiausia jūsų šalies vietovė? Papasakokite apie ją.

**Paklausykite teksto apie Lietuvos gamtos stebuklus. Pažymėkite, kurie teiginiai teisingi, kurie – neteisingi.**

	Teiginys	Teisingas	Neteisingas
1	Lyginant su kitomis šalimis, Lietuvoje yra daug įdomių gamtos ir kultūros objektų.	✓	
2	Daugėja į Lietuvą atvykstančių užsieniečių.		
3	Lietuviai labai domisi savo šalies kultūros paveldu ir gamta.		
4	Lietuvoje vyksta gražiausių gamtos objektų rinkimai.		
5	Dažnai vietas sunku palyginti, nes jos labai skirtingos.		
6	Žurnalistai mano, kad yra apie 20 labai įdomių ir gražių Lietuvos vietų.		
7	Pasaulyje yra daug vietų, panašių į Kuršių neriją.		
8	Mingės kaimas yra prie Minijos upės.		
9	Šatrijos kalnas yra aukščiausias Lietuvoje.		
10	Tauragno ežeras yra Aukštaitijos nacionaliniame parke.		
11	Žuvinte gyvena daug paukščių rūšių.		

**Pažiūrėkite į nuotraukas. Dar kartą klausydami teksto pažymėkite, kuria eilės tvarka minimos vietovės.**

A	B	C	D	E
Aukštaitijos nacionalinis parkas	Žuvintas	Kuršių nerija	Žemaitijos kalvos	Nemuno delta
		1		

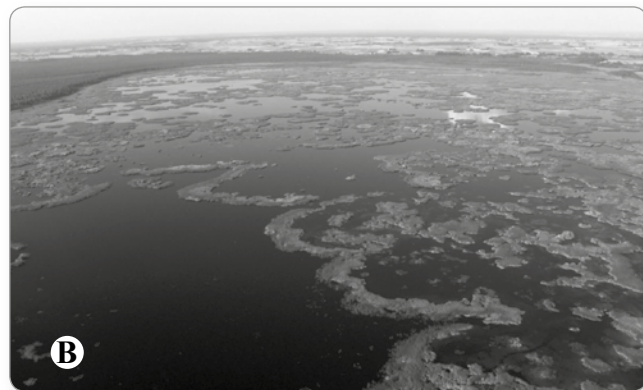

### 3. Paklausykite dainos ir įrašykite praleistus žodžius.



Dainą atlieka Vytautas Kernagis (1951–2008) – dainuojamosios poezijos atlikėjas ir autorius, pramoginių renginių režisierius, televizijos laidų vedėjas. Jis yra dainuojamosios poezijos pradininkas Lietuvoje.

#### Mūsų dienos kaip šventė

Mano *gimtinė* esi, mėlynas Nemuno .....,  
 Tau aš dėkingas esu už savo skausmą ir viltį.  
 Baltijos ..... lengvai supa svajonių laivelį,  
 O tarp žalių ....., stovi malūnas prie .....

Mūsų dienos kaip šventė, kaip žydėjimas vyšnios,  
 Tad skubėkim gyventi, nes prabėgs nebegriš.  
 Tad skubėkime džiaugtis, vai prabėgs nebegriš jos,  
 Mūsų dienos kaip šventė, kaip žydėjimas vyšnios.

Čia aš gimiau ir jaučiau metų prasmingą lėkimą,  
 Čia su visais dainavau – koks aš gražus ir laimingas.  
 Skamba, oi skamba ..... nuo mūsų laimės ir juoko,  
 Jeigu jums liūdna labai, jūs būtinai atvažiuokite čia – pas mus, nes

Mūsų dienos kaip šventė...

***Palyginkite su tekstu 297-298 p.***

#### 4. Perskaitykite tekstą apie lietuvių kalbą ir atsakykite į klausimus.

##### Trumpai apie lietuvių kalbą

- Lietuvių kalba priklauso indoeuropiečių kalbų baltų kalbų grupei. Iki mūsų dienų išliko 2 baltų kalbos: lietuvių ir latvių. Rašytinių paminklų paliko mirusi prūsų kalba.
- Lietuvių kalba kaip atskira rytų baltų šakos kalba pietinėje rytinių baltų dalyje ėmė vystytis nuo VII amžiaus. VI–VII a. latvių ir lietuvių kalbos atsiskyrė viena nuo kitos; vėliau ėmė skilti į tarmes. Manoma, kad apie XIII–XIV a. lietuvių kalboje ėmė išsiskirti pagrindinės aukštaičių ir žemaičių tarmės, kurios paskui dar smulkiau skaidėsi į patarmes, o šios – į šnektas bei pašnektas.
- Aukštaičiai dabar turi tris pagrindines patarmes: rytų, vakarų ir pietų (arba dzūkų), o žemaičiai – taip pat tris: vakarų (arba klaipėdiškių; donininkų), šiaurės vakarų (arba telšiškių; dounininkų) ir pietų (arba raseiniškių; dūnininkų). Dabartinės bendrinės kalbos pagrindas – vakarų aukštaičių pietiečių (suvalkiečių) tarmė, kuri yra išlaikiusi senesnes fonetikos ir morfologijos formas.
- Lietuvių kalba – archajiškiausia iš gyvųjų indoeuropiečių kalbų, artima senajai indų kalbai – sanskritui (*vyras – vīras, motė – mātār, dievas – devas, dūmas – dhūmas*).
- Lietuvių kalbą kaip pagrindinę vartoja maždaug 4 milijonai žmonių: didžioji dalis Lietuvos gyventojų, tautinės mažumos Lenkijoje, Baltarusijoje, Latvijoje. Gausios emigrantų bendruomenės JAV, Kanadoje, Jungtinėje Karalystėje, Airijoje, Australijoje, Ispanijoje, Pietų Amerikos valstybėse ir kitur.

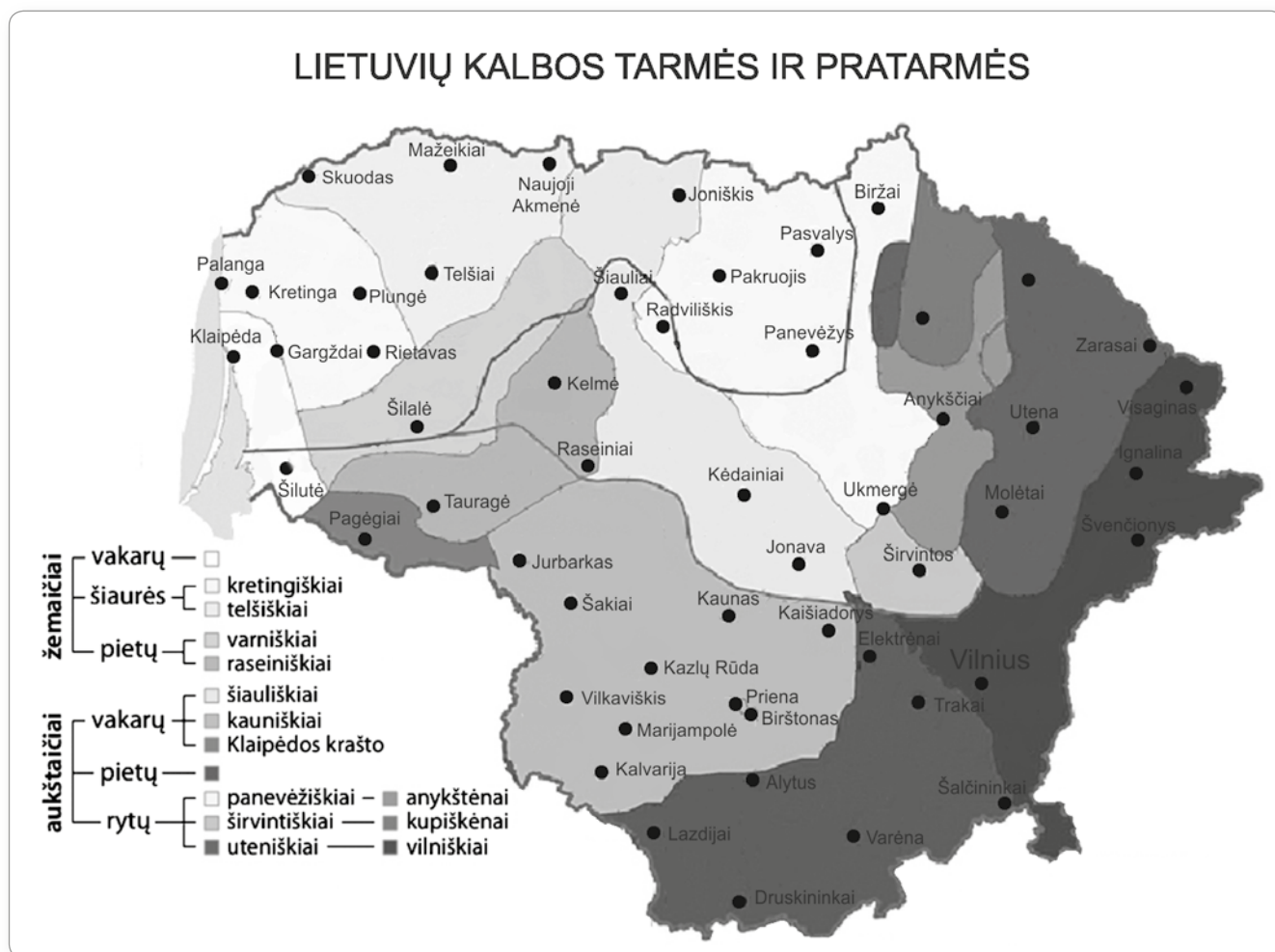

- Ką naujo sužinojote apie lietuvių kalbą?
- Kuo įdomi lietuvių kalba?

**Papasakokite apie savo gimtąją kalbą. Palyginkite ją su lietuvių kalba.**

## 5. Perskaitykite pokalbį su kalbininku Antanu Smetona ir pabaikite sakinius.

### Ar lietuvių kalbos dienos – suskaičiuotos?

Kai kurie kalbininkai jau kurį laiką nerimauja, kad lietuvių kalba keičiasi į blogąją pusę. Jie pyksta dėl kiekvieno ne taip pavartoto žodžio. Tačiau Vilniaus universiteto Filologijos fakulteto dekanas kalbininkas dr. Antanas Smetona tikina, kad kalbos modernėjimas – natūralus procesas, tai kaina, kurią mokame už globalizaciją.

### Kaip jūs, lietuvių kalbos puoselėtojas, vertinate dabartinę lietuvių kalbos situaciją?

Dvejopai. Per pastaruosius 500 metų lietuvių kalba nėra buvusi geresnėje padėtyje nei dabar. Ji atsidūrė visose gyvenimo srityse. Tai – valdymas, kariuomenė, politika, švietimas, kasdienis bendravimas. Lietuvių kalba paskelbta valstybine.

Bet kiekviena lazda turi du galus. Jau ne vieną amžių baltai gyvena slavų ir germanų apsuptyje. Visi kontaktai su jais baigdavosi daugiau ar mažiau liūdnei. Baltų plotas traukėsi, mažėjo. Kai tik Lietuvoje susikurdavo elitas, atsirasdavo žmonių, kurie pakeldavo galvas nuo žemės ir pažvelgdavo plačiau į pasaulį, jie anksčiau ar vėliau nutautėdavo, juos tauta prarasdavo. Lietuvių kalba išliko paprasto valstiečio gryčiose ir pirkiose.

Dabar gyvendami globaliame pasaulyje, vis dėlto turime prisiminti ir istorinę raidą, kad nenuitektų taip, kaip nutiko mūsų bajorijai. Šiuo požiūriu lietuvių tautai iškyla dar nebuvo užduotis. Mokomės užsienio kalbų, keliaujame, pamatome kitas šalis. Atsivėrę pasauliui mes turime patys stengtis, kad neišnyktume.

### Kas galėtų padėti neištirpti?

Reikia nebijoti atvirumo. Pernelyg susirūpinę mūsų kalba ir tauta asmenys bando užtvirti kelius. Jie siūlo užsiimti aktyvią gynybinę poziciją. Toks požiūris kelia didžiulį pavojų. Reikia duoti atkirtį visiems, kurie mano, kad koks nors *United Colors of Benetton* ar *CocaCola* mūsų gatvėse yra tragedija. Juk tai – viena globalizacijos išraiškų, kaina, kurią mes mokame už globalizaciją. Ir tai neišvengiama. Problema yra kita – kaip pasiekti, kad šalia užsieniškų užrašų būtų ir lietuviškas žodis.

### Ar archajiška lietuvių kalba yra pajėgi keistis, modernėti?

Taip, lietuvių kalba yra archajiška, ji – valstiečio kalba. Kita vertus, lietuvių kalba jau yra šiek tiek sukurta filosofijos. Ja prabyla kompiuteriai, telefonai. Kalba modernėja, keičiasi. Tik mes

tam nesame pasiruošę. Nesame pasirengę savo gražiausias leksines ar gramatines formas vienaip ar kitaip keisti ir adaptuoti. Tarkim, šiandienėje bendrinėje kalboje jau nėra dviskaitos. Nors dar prieš karą ant litų buvo užrašyta *Du litu*. Bet dėl to jau niekas nesuka galvos ir nekelia tragedijų.

Kuo mes, kalbininkai, žmones labiau taisytime, varžysime ir bausime, jiems priekaištausime, tuo pagarbiau jie žiūrės į lietuvių kalbą, bet nuo jos šalinsis. Negalima sudaryti tokių sąlygų, kad vieną ar kitą kalbinę problemą būtų paprasčiau spręsti ne gimtąja, o, tarkim, anglų kalba.

### Kaip vertinate apokaliptines kalbininkų prognozes, kad mažų kalbų gyvavimo metai yra suskaičiuoti?

Tos prognozės nėra apokaliptinės. Pasaulyje turime kelis tūkstančius kalbų. Kas savaitę ar mėnesį iš tiesų numiršta po kalbą. Tai baisus procesas. Žmonijai kalbos mirtis – didžiulis praradimas. Mirė kalba – mirė ištisas žmogaus sukurtas pasaulis.

Tačiau lietuvių kalba nėra tokia maža. Kodėl mes visada lyginamės su anglų, ispanų ar rusų kalbomis? Lietuviai, kaip ir latviai, estai ar norvegai, yra vidutinio dydžio bendruomenė, laimingai egzistuojanti ne vieną šimtmetį.

Jeigu mes tampame ne savo kaimo ar miestelio, bet pasaulio piliečiais, jeigu norime atostogauti Maljorkoje, dirbti Londone, o tėvus lankyti Pliumpiškėse, neišvengiamai atsidiuriame keliaikalbiame pasaulyje, pradedame vartoti daugiau užsienio kalbų. Atvirai pripažinkime – mūsų gimtoji kalba yra įrankis, kuriuo žmogus tiksliausiai gali išreikšti savo mintis. Jokia svetima kalba neįmanoma išreikšti minčių taip, kaip gimtąja.

### Kokią įtaką kalbos vartosenai daro tokie išradimai, kaip mobilusis telefonas ar kompiuteris?

Papratimas – antras prigimimas. Kartą parašęs kelis elektroninius laiškus sėdau rašyti normalaus teksto ir pastebėjau, kad ir jį rašau be š ir ž raidžių. Kita vertus, norvegai turi, rodos, šešis rašto variantus. Tad tą elektroninių laiškų ir mobiliųjų žinučių raštą galime vertinti kaip vieną rašto variantų. Vienoje aplinkoje vartojame vieną, kitoje – kitą variantą. Jei nesupainiojame aplinkų, viskas gerai. Tas pats ir dėl šnekamosios kalbos. Tarkim, studentas auditorijoje ir tarp draugų kalba

visai kitaip. Žinoma, raštą, kaip kultūros vertybę, kaip daug amžių kurtą dalyką, turime saugoti. Negalima į jį žiūrėti lengvabūdiškai.

**Kokia didžiausia grėsmė lietuvių kalbai?**

Ateityje siūlyčiau į vieno ar kito žodžio vartojimą ar nevartojimą nežiūrėti kaip į grėsmę.

Blogiausias dalykas vis dėlto yra savivokos praradimas. Didžiausia grėsmė ateina iš mokyklos, kuri rūpinasi išugdyti vartotoją – žmogų, kuriam būtų patogų gyventi, nesvarbu, kokioje aplinkoje, bet ne žmogų, kuris suvoktų, kas yra lietuvis, Lietuva, Lietuvos pilietis.

\* gryčiose, pirkiose – namuose

\* bajorija – aukštos kilmės žmonės

***Pabaikite sakinius.***

1. Lietuvių kalbininkai yra susirūpinę dėl .....
2. Pasak A. Smetonos, kalbos pokyčiai yra .....
3. Lietuvių kalbos situacija, A. Smetonos nuomone, .....
4. Iš istorijos reikėtų pasimokyti .....
5. A. Smetona teigia, kad nereikia bijoti .....
6. Kalbininkams nereikėtų .....
7. Lietuvių kalbai pavojus išnykti .....
8. Naujų technologijų įtaka kalbai .....
9. A. Smetona kritikuoja mokyklą, nes .....

apylinkė  
 rajonas  
 regionas  
 šalis, -ies (-ių)  
 vietovė

aukštuma  
 lyguma  
 sausuma  
 žemuma

vandens telkiniai  
 ežeras  
 įlanka  
 jūra  
 marios  
 pelkė  
 šaltinis, -io  
 tvenkinys  
 upė  
 užtvanka  
 vandenynas

baseinas  
 intakas  
 santaka

bangą  
 srovė  
 tėkmė

dugnas  
 duobė

tyvuliuoti, tyvuliuoja, tyvuliavo  
 tekėti, teka, tekėjo  
 (į)tekėti, teka, tekėjo į ką?  
 (iš)tekėti, teka, tekėjo iš ko?

(nu)driektis, driekiasi, driekėsi  
 (nu)tęstis, tęsiasi, tęsėsi  
 atsiverti, atsiveria, atsivėrė  
 stūksoti, stūkso, stūksojo

(į)(už)kopti, kopia, kopė į ką?  
 (nu)leisti, leidžiasi, leidosi nuo ko?  
 (pa)kilti, kyla, kilo į ką?

gamtovaizdis, -io  
 kraštovaizdis, -io  
 vaizdas

kalnas  
 kalva  
 kopa

krantas  
 kraštas  
 pakrantė  
 pusiasalis, -io  
 sala  
 vingis, -io

atodanga  
 laukas  
 pieva  
 skardis, -io  
 slėnis, -io  
 šlaitas

giria  
 miškas  
 šilas

erdvus, -i  
 gėlas, -a  
 gilus, -i  
 plokščias, -ia  
 seklus, -i  
 skaidrus, -i  
 sraunus, -i  
 status, -i  
 tankus, -i  
 vešlus, -i

ilgis, -io  
 plotas  
 plotis, -io

aras  
 hektaras  
 kilometras  
 kvadratinis  
 kilometras  
 metras

išilgai  
 skersai

jūros lygis, -io

dirvožemis, -io  
 durpės  
 juodžemis, -io  
 molis, -io  
 smėlis, -io  
 žemė  
 žvyras

(ap)(pa)dairyti, dairosi, dairėsi po ką?  
 (ap)žvalgyti, žvalgosi, žvalgėsi po ką?

(ap)lankyti, lanko, lankė ką?  
 (ap)lankytis, lankosi, lankėsi  
 (pa)viešėti, vieši, viešėjo

(pa)gėrėtis, gėrėsi, gėrėjosi kuo?  
 (pa)grožėtis, grožėsi, grožėjosi kuo?  
 (nu)stebėtis, stebėsi, stebėjosi kuo?  
 stebėti, stebi, stebėjo ką?  
 (su)žavėtis, žavėsi, žavėjosi kuo?

Lietuvos etnografiniai regionai

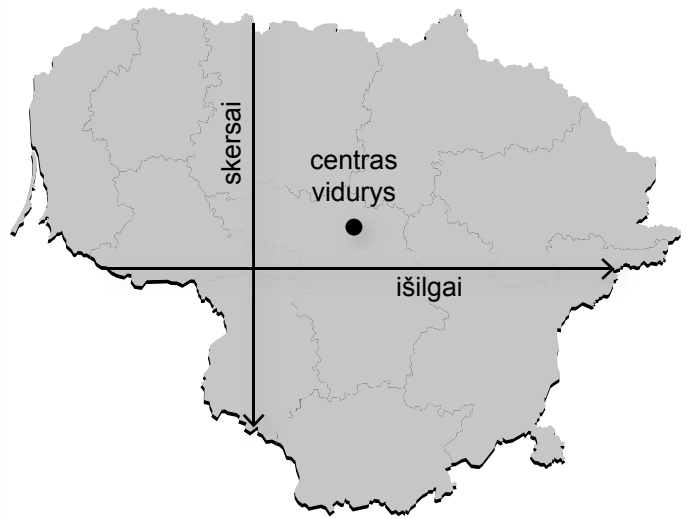

draustinis, -io  
 nacionalinis parkas  
 regioninis parkas  
 rezervatas

apžvalgos aikštelė  
 pažintinis takas

atstumas  
 kryptis, -ies (-ių)  
 maršrutas  
 mastas  
 mastelis, -io  
 rodyklė





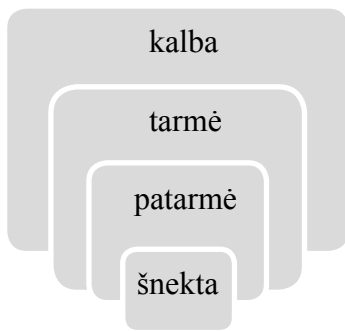

kalba  
tarmė  
patarmė  
šnekta

garsas [a:]  
raidė A, a, B, b, ...  
skiemuo *Lie-tu-va*  
žodis, -io *Lietuva*  
sakinyš *Aš esu čia.*

reikšti, reiškia, reiškė ką?

reikšmė  
prasmė

naujadaras  
skolinys  
svetimybė  
tarmybė  
tarptautinis žodis, -io

gimtoji kalba  
svetimoji kalba

balsis a, e, ...  
dvibalsis ai, ei, ...  
dvigarsis al, am, ...  
priebalsis b, d, ...

ilgoji ū *ilgoji*  
nosinė ū *nosinė*

(su)kirčiuoti, kirčiuoja, kirčiavo ką?  
kirtis, -io  
priegaidė  
asmuo  
giminė  
linksnis, -io  
skaičius

(iš)(pa)taisyti, taiso, taisė ką?  
(su)norminti, normina, normino ką?

bendrinė  
oficialioji  
rašytinė  
sakytinė  
šnekamoji

(iš)tarti, taria, tarė ką?  
tarimas  
tartis, -ies

rašyba  
skiryba

norma  
vartoseną

### 1. Daiktavardžių priesaga *-umas*.

ilg-as + -umas → ilgumas  
 plat-us + -umas → platumas  
 aukšt-as + -umas → aukštumas

! did-elis + -umas → didumas

Nemunas ir Neris – ilgiausios Lietuvos upės.  
 Nemunas yra ilgesnis už Nerį.

Neris – antra pagal ilgumą Lietuvos upė.

### 2. Daiktavardžių priešdėlis *pa-*.

krantas **pakrantė**  
 kraštas **pakraštys**  
 jūra **pajūris**  
 upė **paupys**

Atostogavome prie jūros. Atostogavome **pajūryje**.

### 3. Būdvardžių priesagos: *-ingas, -inga; -ingi, -ingos; -uotas, -uota; -uoti, -uotos; -inis, -inė; -iniai, -inės*.

mišk-as + -ingas, -inga; -ingi, -ingos → miškingas, miškinga; miškingi, miškingos  
 žuv-is + -ingas, -inga; -ingi, -ingos → žuvingas, žuvinga; žuvingi, žuvingos

Lietuvoje yra daug miškų. Lietuva yra **miškinga** šalis.

kaln-as + -uotas, -uota; -uoti, -uotos → kalnuotas, kalnuota; kalnuoti, kalnuotos  
 kalv- a + -otas, -ota; -oti, -otos → kalvotas, kalvota; kalvoti, kalvotos  
 duob-ė + -ėtas, -ėta; -ėti, -ėtos → duobėtas, duobėta; duobėti, duobėtos

Rytų Aukštaitijoje yra daug kalvų. Rytų Aukštaitija yra **kalvotas** kraštas.

šiaur-ė + -inis, -inė; -iniai, -inės → šiaurinis, šiaurinė; šiauriniai, šiaurinės  
 piet-ūs + -inis, -inė; -iniai, -inės → pietinis, pietinė; pietiniai, pietinės

Šalies rytuose yra daug ežerų. **Rytinėje** šalies dalyje yra daug ežerų.

### 4. Pusdalyvis.

keliauti, keliauja, keliavo

keliav-ti + -damas, -dama; -dami, -damos → keliaudamas, keliaudama;  
 keliaudami, keliaudamos

lankyti, lankosi, lankėsi

lanky-tis + -damasis, -damasi; -damiesi, -damosi → lankydamasis, lankydamasi;  
 lankydamiesi, lankydamosi

Kai keliaujame, daug sužinome. **Keliaudami** daug sužinome.

Kai keliavome, daug pamatėme. **Keliaudami** daug pamatėme.

Kai keliausime, sužinosime. **Keliaudami** sužinosime.

## 5. Veikiamosios rūšies būtojo kartinio laiko dalyviai.

važiuoti, važiuoja, važiavo

važiav-o + -ęs, -usi; -ę, -usios → važiavęs, važiavusi; važiavę, važiavusios

! matyti, mato, matė

• mat-ė + -iusi, -iusios → mačiusi, mačiusios

Kai nuvažiuojame į Palangą, einame prie jūros.

**Nuvažiavę** į Palangą, einame prie jūros.

Kai nuvažiavome į Palangą,ėjome prie jūros.

**Nuvažiavę** į Palangą,ėjome prie jūros.

Kai nuvažiuosime į Palangą, eisime prie jūros.

**Nuvažiavę** į Palangą, eisime prie jūros.

Pernai buvau Nidoje ir Pervalkoje. Niekada **nebuvo buvęs** Juodkrantėje – šiemet nuvažiavau ir ten. Kitamet nuvažiuosiu į Preilą. Ir **būsiu buvęs** visoje Kuršių nerijoje. Ar tu **esi buvęs** Kuršių nerijoje?

Ar žinote, kad seniai seniai čia graži pilis buvo, joje gyveno kunigaikštis. Vieną dieną jis išjojo medžioti...

Ar žinote, kad seniai seniai čia graži pilis **buvo buvusi**, joje **gyveno** kunigaikštis. Vieną dieną jis **išjojęs** medžioti...

## 6. Prielinksniai *pagal, palei, ties*.

**pagal** ką?

Neris – antra **pagal** ilgumą Lietuvos upė.

Ėjome **pagal** rodykles.

**palei** ką?

Malonu pasivaikščioti **palei** upę.

**ties** kuo?

Plačiausias Nemunas **ties** Rusne.

## 7. Polinksniai *dėka, link*.

ko? **dėka**

Tėvų **dėka** gerai pažįstu Lietuvą.

ko? **link**

Važiuojame Kauno **link**.

## 1. Sudarykite žodžių junginių. Su jais parašykite sakinių apie savo kraštą.

akmenuotas, -a; duobėtas, -a; gėlas, -a; gilus, -i; klaidus, -i;  
seklus, -i; smėlėtas, -a; vaizdingas, -a; vingiuotas, -a

dugnas, krantas, kelias, miškas,  
šalis, takas, upė, vaizdas, vanduo

Akmenuotas dugnas. Vilnios upės dugnas akmenuotas.

.....

.....

.....

.....

## 2. Sujunkite su tinkamu žodžiu.

1	upė	A	trykšta
2	ežeras	B	driekiasi
3	šaltinis	C	banguoja
4	takas	D	stūkso
5	jūra	E	teka
6	kalnas	F	tyvuliuoja
7	laukai	G	vingiuoja

1	E, ...
2	
3	
4	
5	
6	
7	

## 3. Pažiūrėkite į nuotraukas. Žodžius sugrupuokite pagal nuotraukas.

akmenuotas, aukštas, dugnas, dunkso, gilus, išpūdingas, laukai, pakrantė, pieva, piliakalnis,  
slėnis, smėlėtas, takas, tankus, teka, vaizdingas, vingiuoja



A



B

A .....

B .....

.....

4. Sujunkite priešingos reikšmės žodžius. Yra ne vienas variantas.

1	gėlas	A	lygus	1	E, ...
2	gilus	B	tiesus	2	
3	sraunus	C	lėtas	3	
4	banguotas	D	retas	4	
5	tankus	E	sūrus	5	
6	sausas	F	šlapias	6	
7	kalvotas	G	seklus	7	
8	vingiuotas	H	ramus	8	

5. Paaiškinkite, ką reiškia šie žodžiai.

krantas ir kraštas	duobė ir dugnas
vieta ir vietovė	kraštovaizdis ir gamtovaizdis
ežeras ir tvenkinys	nacionalinis parkas ir draustinis
intakas ir santaka	

6. Įrašykite tinkamą žodį.

aplankyti, atsiverti, kopti, lankytis, leistis, pasigrožėti, pasižvalgyti, vingiuoti

1. Nuo kalno turėtų *atsiverti* nuostabus vaizdas.
2. Griežtai draudžiama ..... nuo kopų.
3. Už posūkio kelias pradės ..... miškingomis vietomis.
4. Nuostabiais vaizdais galite ..... iš apžvalgos bokšto.
5. Į kalną buvo sunku .....
6. Neskubėk, dar noriu ....., čia tokios gražios vietos.
7. .... pelkėje galite tik gavę leidimą.
8. Ar norėsite ..... muziejų?

7. Parašykite tinkamą formą.

1. Lietuviai didžiuojasi *gražia šalies gamta* (graži šalies gamta). 2. Norime parodyti savo kraštą ..... (mieli svečiai). 3. Iš kelionės po Lietuvą grįžome pilni ..... (malonūs įspūdžiai). 4. Ar teko būti ..... (Aukštaitijos nacionalinis parkas)?
5. Draugai patarė važiuoti ne į ..... (triukšmingi pajūrio kurortai), o pailsėti ..... (rami poilsiavietė) prie Platelių ežero – ..... (didžiausias ir švariausias Žemaitijos ežeras). 6. Dzūkija garsėja reto grožio gamta – ..... (didingi miškai), ..... (šaltiniuotos upės), ..... (skaidrūs ežerai) ir ..... (pelkingos vietovės). 7. Dzūkijos upė Merkys turi daugybę ..... (vaizdingi intakai). 8. Pasigrožėkite ..... (ežerai ežerėliai) ir ..... (upių

vingiai). 9. Nuo apžvalgos aikštelės pamatysite ..... (didingas vaizdas),  
 ..... (nuostabi panorama). 10. Suvalkija – regionas .....  
 (pietinė–pietvakarinė Lietuvos dalis).

### 8. *Irašykite tinkamą žodį.*

dalis, ~~dydžio~~, dugno, ilgis, krantuose, maudosi, nuplaukti, sraunus, pakilo, sudaro,  
 suplaukia, svarbūs, tekėjo, tekėdamas

### Lietuvių upė Nemunas



Kiekviena tauta turi savo upę – nesvarbu, kokio (1) *dydžio*, kaip atrodo. Tačiau apie ją dainas dainuoja, pasakas seka, pasakoja legendas. Jie tiki savo upe ir ją myli.

Mūsų upė – Nemunas, į kurią (2) ..... daugelis Lietuvos upių ir upelių. Šios upės kartu su didžiąja upe – Nemunu – (3) ..... Nemuno baseiną.

Nemunas – ne pati didžiausia upė, jo (4) ..... 937 km. Didelė upės (5) ..... Baltarusijoje, į pietus nuo Minsko yra mūsų upės ištakos. Pradžioje mažutis upeliukas (6) ..... tampa vis platesnis ir sraunesnis.

Nemunas Lietuvoje jau platus ir (7) ..... – žiemą užšąla tik mėnesiui kitam. Šiandieninis upės kelias per Lietuvą atsirado visai neseniai – po paskutinio ledynmečio (ne seniau kaip prieš 15 000 metų), o seniau (8) ..... kitur, per Lenkiją į Vakarus. Į Nemuną savo vandenį, surinktus iš ežerų, miškų ir pelkių plukdo didžiosios Lietuvos upės: Merkys ir Ūla, Verknė, Neris, Nevėžis, Dubysa, Jūra. Smulkesnių intakų yra ir daugiau.

1956 m. prie Kauno pradėta statyti elektrinės užtvanka, iš būsimų marių (9) ..... išskelti 33 kaimai. Po trejų metų užtvanka buvo baigta, vanduo (10) ..... net 19,5 metro. Ir dabar Nemunas suka elektros turbinas, o Kauno mariose plaukioja jachtos, (11) ..... žmonės, žvejai žvejoja. Prie Nemuno glaudžiasi dideli ir (12) ..... Lietuvos miestai: Druskininkai, Alytus, Prienai, Kaunas, Jurbarkas.

Iš Kauno galima (13) ..... Nemunu iki pat Kuršių marių. Tik keliaudamas šiuo keliu gali pamatyti aukštai (14) ..... stūksančius piliakalnius, stovinčias pilis. Daugelio jų praeityje yra garbinga krašto gynimo nuo priešų istorija.

Pagal Selemoną Paltanavičių

**9. Skaičius parašykite žodžiais. Parašykite tinkamą jų formą.**

**Lietuvos ežerai**

Lietuvoje yra apie *tris tūkstančius ežerų* (3 000 ežerų). Jie užima pusantrą procento šalies teritorijos. Didžiausias Lietuvos ežeras yra Drūkšiai (Zarasų r.). Jo plotas – ..... (4 500 ha), o giliausia vieta – ..... (32 m). Tai trečias pagal dydį gėlo vandens telkinys Lietuvoje po Kuršių ir Kauno marių.

Ilgiausias Lietuvos ežeras yra Asveja (Molėtų r.): jo ilgis apie ..... (30 km), o vidutinis plotis – tik .....

(340 m). Giliausia vieta – apie ..... (50 m). Asvejos ežerą dar dažnai vadina Dubingių ežeru. Antroje vietoje pagal ilgį – Sartai.

Pats giliausias Lietuvos ežeras – Tauragnas (Utenos r.), jo giliausia vieta – apie 60,5 m. Kuršių marių giliausia vieta – tik apie ..... (6 m). Kauno marių – ..... (25 m).

Daugiausia salų yra Antalieptės mariose (Zarasų r.) – net ..... (90). Galvės ežere (Trakų r.) – ..... (21), Avilyje (Zarasų r.) – ..... (18).

Didžiausia sala yra Dviragio ežere Rokiškio rajone. Salos plotas – apie ..... (73 ha), o joje įsikūrusi gyvenvietė vadinasi Salos.

Įdomus yra Baluošo ežeras Ignalinos rajone. Vienoje jo salų – Ilgasalėje – yra atskiras ežerėlis, kuris su Baluošu jungiasi sąsiauriu.

- Trumpiniai: r. – rajonas, m – metras, km – kilometras, ha – hektaras.



**10. Perskaitykite balsu.**

Lietuva – nedidelė Vidurio Europos šalis prie Baltijos jūros. Teritorijos dydžiu (65 300 km<sup>2</sup>) ji panaši į Airiją. Iš rytų į vakarus Lietuvos teritorija siekia 373 km, iš šiaurės į pietus – 276 km. Nuo Lietuvos geografinio vidurio iki Žemės pusiaujo yra 6 129 km, iki Šiaurės ašigalio – 3 873 km.

Mūsų šalis ribojasi su penkiomis kaimyninėmis valstybėmis. Šiaurėje Lietuva turi 588 km ilgio sieną su Latvija, rytuose ir pietuose – 660 km sieną su Baltarusija. Pietvakariuose Lietuva ribojasi su Lenkija (sienos ilgis – 103 km) ir Rusijos federacija (273 km). Daugiau kaip trys ketvirtadaliai Lietuvos sienų driekiasi upėmis ir ežerais. Bal-

tijos jūroje Lietuvos ekonominė zona (apie 6 400 km<sup>2</sup>) pasiekia Švedijos vandenį. Didžiuojamės savo gražiu pajūriu, kurio ilgis – beveik 100 km.

Lietuva – tikras lygumų kraštas. Labiausiai tai pajusite iš rytinės šalies dalies važiuodami į vakarinę – prie Baltijos jūros. Aukščiausia mūsų kalva – 293,8 m virš jūros lygio pakilęs Aukštōjo kalnas.

Lietuva dažnai vadinama ežerų ir upių kraštu, nes 4 proc. jos teritorijos sudaro vandenys. Vien upių ir upelių Lietuvoje yra 22 200 (ilgiausia upė – Nemunas), ežerų – 2 830.

**11. Parašykite pagal pavyzdį būtojo kartinio laiko dalyvio ir pusdalyvio formas.**

būti, yra, buvo	jis <i>buvęs</i>	ji
(pa)rodyti, rodo, rodė	ji	jos
(nu)keliauti, keliauja, keliavo	jis	jie
žvalgytis, žvalgosi, žvalgėsi	ji	jos
(pa)grožėtis, grožisi, grožėjosi	jis	jie
(ap)lankytis, lankosi, lankėsi	ji	jos

būti, yra, buvo	jis <i>būdamas</i>	jie
(pa)rodyti, rodo, rodė	ji	jos
(nu)keliauti, keliauja, keliavo	jis	jie
žvalgytis, žvalgosi, žvalgėsi	ji	jos
(pa)grožėtis, grožisi, grožėjosi	jis	jie
(ap)lankytis, lankosi, lankėsi	ji	jos

**12. Pakeiskite pagal pavyzdį.**

1. Geriausiai gamtą pajuntame, kai keliaujame pėsčiomis.

*Geriausiai gamtą pajuntame keliaudami pėsčiomis.*

2. Važiavome į Jurbarką ir pakeliui aplankėme Panemunės miestelius.

3. Kai lankosi tėviškėje, jis mėgsta klaidžioti po miškus.

4. Kol laukiate draugų, apžiūrėkite informacinius standus.



5. Jos važiavo dviračiais ir grožėjosi pajūrio vaizdais.  
.....
6. Kai būsime Aukštaitijos nacionaliniame parke, aplankykite Ginučių malūną.  
.....
7. Kai ruošmės kelionei, nemanėme, kad tiek daug pamatysime.  
.....
8. Plaukiau Ūlos upe ir žavėjausi nuostabaus grožio pakrantėmis.  
.....
9. Ji vaikščiojo po apylinkes ir klausėsi įdomių pasakojimų.  
.....
10. Jie grožėjosi vaizdais ir net nepastebėjo, kaip visą salą apėjo.  
.....

**13. Pakeiskite pagal pavyzdį.**

1. Kai kitą kartą atvyksiu į Lietuvą, būtinai aplankysiu pajūrį.  
*Kitą kartą atvykęs į Lietuvą, būtinai aplankysiu pajūrį.*
2. Pasigėrėjome žiemos vaizdais, norėsime čia vėl atvykti ir vasarą.  
.....
3. Jie užkopė ant kalno ir pamatė nepaprastą vaizdą.  
.....
4. Kai pasigrožėjome vaizdinga panorama, pažintiniu taku apėjome visą pusiasalį.  
.....
5. Kai atvyksite į Žuvintą, būtinai aplankykite muziejų „Ežero evoliucija“.  
.....
6. Turistų grupė trumpam užsuko į Raudondvarį, aplankė Kauną ir pasiekė Birštoną.  
.....
7. Pasižvalgėme aplink, nusifotografavome ir išvykome toliau.  
.....
8. Kai paplaukiosite baidarėmis, pamatysite kitokią Lietuvą.  
.....
9. Kai daugiau pakeliavau, įsitikinau, kad Lietuvos gamta labai įvairi.  
.....
10. Kai jie pamatė rodyklę „Ažuolynas“, išsuko iš kelio pasižvalgyti.  
.....
11. Kai grįši į Druskininkus, aplankyk miško muziejų „Girios aidas“.  
.....
12. Kai pravažiuosite ežerą ir pakilsite į aukštą kalną, pasukite dešinėn.  
.....

**14. Parašykite tinkamą dalyvio arba pusdalyvio formą.**

1. Draugai džiaugiasi *keliaudami* (keliauti, keliauja, keliavo) dviračiais po Lietuvą. 2. Ėjau aplink salą, ..... (sustoti, sustoja, sustojo) prie informacinių stendų. 3. Jie plaukė ramiai ..... (neskubėti, neskuba, neskubėjo), ..... (dairytis, dairosi, dairėsi). 4. .... (Pradėti, pradeda, pradėjo) plaukti nuo Buivydyžių Vilniaus link nesigailėsite – Neries pakrantės miškingos, vaizdingos. 5. Draugės ..... (pasukti, pasuka, pasuko) keliu palei upę privažiavo malūną. 6. Važiukite tiesiai niekur ..... (nesukti, nesuka, nesuko). 7. Draugas sakė, kad neišvažiuos iš Lietuvos ..... (nepamatyti, nepamato, nepamatė) pajūrio. 8. .... (Nuspręsti, nusprendžia, nusprendė) įveikti ilgąjį maršrutą, nesigailėjome. 9. .... (Užkopti, užkopia, užkopė) ant piliakalnio, pamatysite visus tris Metelių regioninio parko ežerus: Metelį, Dusią ir Obeliją. 10. Mokiniai pasižvalgė po Čepkelių pelkę ..... (eiti, eina, ėjo) pusantrų kilometro ilgio mokomuoju taku.

**15. Parašykite tinkamą formą pagal pavyzdį.**

1. Ar jūs *esate buvę* (būti) Europos centre? 2. Rūta ..... (būti) Nidoje ir vasarą, ir žiemą. Jai ten visada patinka! 3. Kai grįšite iš Rumšiškių, užsukite pas mus. Mes jau tikrai ..... (pareiti) namo. 4. Jie ..... (plaukioti) ir Lietuvos upėmis, ir ežerais. 5. Draugai iš Ispanijos pasakojo, kad dar niekur ..... (matyti) tokių miškų kaip Dzūkijoje. 6. Kai atvykome, mūsų draugai jau ..... (apžiūrėti) bitininkystės muziejų. 7. Ar tu ..... (gerti) šio šaltinio vandens? Paragauk, jis nuostabus. 8. Ieva ..... (sakyti), kad dar daug įdomaus galima pažiūrėti čia. Ar prisimeni? 9. Nustebau sužinojusi, kad Dalius niekada ..... (lankytis) Kernavėje. Pasiūliau savaitgalį nuvykti kartu. 10. Ar ..... (matyti) tikrą pelkę? Jeigu ne, tai jums bus labai įdomu.

**16. Sugalvokite ir parašykite sakinių.**

esu matęs, mačiusi .....  
 esu girdėjęs, girdėjusi .....  
 buvau skaitęs, skaičiusi .....  
 nesu buvęs, buvusi .....

**17. Perskaitykite legendą. Pabrauktus veiksmažodžius pakeiskite dalyviais. Kaip pasikeičia pasakojimas?**

Tauragnų miestelis, kurį skalauja ežeras, – labai sena gyvenvietė. Lankydamiesi prie Tauragno ežero, nuvažiuokite pažiūrėti Moko akmenis, apie kurį daug legendų pasakoja. Akmuo stūksa prie Tauragnų–Kazitiškio kelio, Šeimaties kaime. Pasak legendos, tai iš liūdesio dėl nuskenusios žmonos suakmenėjęs vyras. Šalia jo guli kitas, mažesnis – Mokiukas.



Moko akmuo

Senų senovėje gyveno žmogus, vardu Moka. Turėjo jis žmoną ir sūnų. Darbšti buvo Moko šeima, dirbo už visą giminę. Tačiau nusivylė Moka žmonių tingumu, nusiminė ir pats nustojo dirbti. Žmonės pradėjo ant jo pykti, tad teko Mokui keltis kitur. Kartu su žmona ir sūnumi jis iškeliavo šiaurės link. Tačiau pakeliui reikėjo perplaukti Tauragno ežerą. Moka pamokė žmoną ir sūnų, kad plaukdami nesigręžiotų ir nežiūrėtų atgal. Sūnus paklausė, o Mokiene nepaklausė ir nuskendo. Moka išlipo ant kranto, stovėjo ir verkė tol, kol suakmenėjo. Ir dabar jis toje vietoje tebestovi. O Tauragno dugne liko Mokiene – didelis akmuo, į kurį žvejai dažnai tinklus suplėšo.

Senų senovėje *gyvenęs* žmogus, vardu Moka. .... jis žmoną ir sūnų. Darbšti ..... Moko šeima, ..... už visą giminę. Tačiau ..... Moka žmonių tingumu, ..... ir pats ..... dirbti. Žmonės ..... ant jo pykti, tad ..... Mokui keltis kitur. Kartu su žmona ir sūnumi jis ..... šiaurės link. Tačiau pakeliui ..... perplaukti Tauragno ežerą. Moka ..... žmoną ir sūnų, kad plaukdami nesigręžiotų ir nežiūrėtų atgal. Sūnus ..... , o Mokiene ..... ir ..... Moka ..... ant kranto, ..... ir ..... tol, kol ..... Ir dabar jis toje vietoje tebestovi. O Tauragno dugne ..... Mokiene – didelis akmuo, į kurį žvejai dažnai tinklus suplėšo.

**18. Pakeiskite pagal pavyzdį. Pavartokite polinksnius dėka ir link.**

1. Draugai man parodė ir aš pamačiau gražiausias vietas.

*Draugų dėka pamačiau gražiausias vietas.*

2. Važiuokite į tą vietą, kur matote bokštą.

3. Kai važiuosite arčiau jūros, pamatysite, kokie medžiai ten auga.

4. Kalbininkas J. Jablonskis sugalvojo žodžius *degtukas, atvirukas* ir visi juos vartoja.

5. Jis man padėjo, ir aš greitai baigiau darbą.

6. Pasukome ten, kur Nemuną pamatėme.

**19. Įrašykite tinkamą priešdėlį.**

1. Dūkštų ažuolyną rasite važiudami nuo Vilniaus Kernavės link, už Dūkštų miestelio *pavažiavę* apie 1 km. ....važiavę pro Dūkstas ir .....kilę į aukštą kalną, .....sukite pagal nuorodą į dešinę ir pamatysite automobilių stovėjimo aikštelę. Čia prasideda pažintinis takas po Dūkštų ažuolyną.

2. ....sukite į kairę ir .....važiuokite apie 2 km, kol .....važiuosite iki Nemuno. ....važiuokite per tiltą ir .....važiuokite tiesiai, tada .....sukite į dešinę. ....važiuokite ant kalno ir ten rasite mūsų namus.

## 20. Pažiūrėkite į paveikslėlį. Aprašykite jį, pavartodami įvairių prielinksnių.



prie  
šalia  
už + ko?  
virš  
ant

prieš  
per  
pro + ką?  
į  
po  
palei

po + kuo?  
ties

ko? link

## 21. Įrašykite tinkamą prielinksnių arba polinksnių.

1. Nuo Vilniaus ..... Trakų yra 30 km. 2. Jau seniai buvo žinoma, kad Lietuvos vidurys yra ..... Kėdainius. 3. Žygeiviai keliavo ..... Lietuvą ..... valstybės sieną. 4. .... pietus ..... Tytuvėnų ..... kalvų įsikūręs Šiluvos miestelis. 5. Toje vietoje, kur dviračių takas ..... Karvaičių įlanka priartėja ..... marių, dešinėje kelio pusėje iškyla Karvaičių kalnas. 6. .... muziejaus pamatysime Kuršių marių žvejų senąją burinę valtį – kurėną. 7. .... Juodkrantės Pervalkos ..... dviračių takas eina ..... Naglių rezervatą. 8. .... taką specialiai įrengtos trumpalaikio sustojimo vietos. 9. Labai įdomu paskraidyti mažais lėktuvais ..... gražiausių Lietuvos vietų. 10. Kuktiškių miestelis yra 12 km ..... pietryčius ..... Utenos. .... Kuktiškes teka maža upė Vyžinta. Artimiausias ežeras yra ..... 2 km. 11. Pasukite ..... kairę ..... mažą parduotuvėlę. Toliau važiuokite ..... rodykles „Stovyklavietė“.

**1. Perskaitykite tekstus apie Europos centrą ir Europos parką. Parašykite draugui laišką, papasakokite, kaip jūs „ieškojote“ Europos centro, ką įdomaus matėte.**

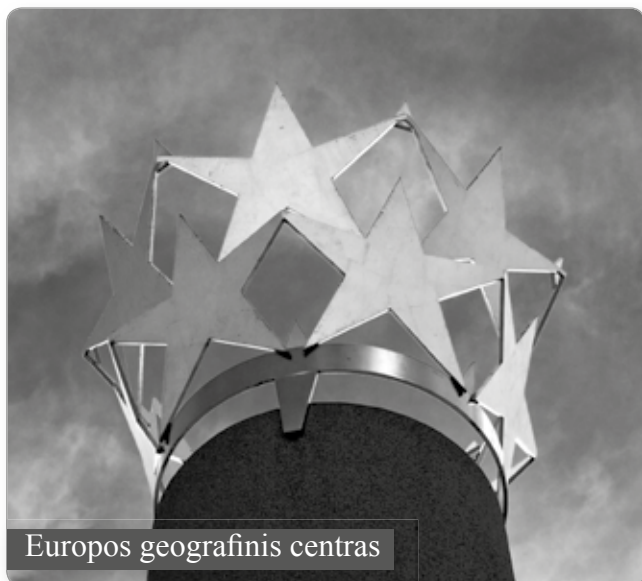

Europos geografinis centras



Europos parkas

### Europos geografinis centras

Europos geografiniu centru vadinama keletas vietovių. Tai yra dėl to, kad nustatant Europos geografinį centrą, naudojami skirtingi metodai, be to, nėra vienareikšmiškai nustatyta riba tarp Europos ir Azijos.

1989 m. Prancūzijos nacionalinio geografinio instituto mokslininkai nustatė Europos žemyno geografinio centro vietą pagal naujus nustatytus kontinento ribų taškus. Naudodami gravitacijos centrų metodą, jie nustatė, kad Europos geografinis centras yra 54 laipsniai 54 minutės šiaurės platumos ir 25 laipsniai 19 minučių rytų ilgumos. Šito taško tiksli vieta yra Lietuvoje, 26 km į šiaurę nuo

Vilniaus, prie Purnuškių kaimo. Už 25 km į šiaurę nuo Vilniaus, tarp Purnuškių ir Bernotų kaimų stovi paminklas, kuris žymi Europos geografinį centrą. Skulptoriaus Gedimino Jokūbonio sukurtas paminklas – balto granito kolona su žvaigždžių karūna viršūnėje. Teritorija aplinkui geografinį centrą 1992 m. buvo pažymėta kaip draustinis. Šiam draustiniui priklauso Girijos ežeras, Bernotų piliakalnis, gretimas miškas ir kitos vietovės. 2004 m. Prancūzijos nacionalinio geografinio instituto mokslininkai patikslino Europos geografinio centro koordinatas. Jis atsidūrė netoli Pašilių kaimo, šiauriau Vilniaus.

### Europos parkas

Europos parką įkūrė skulptorius Gintaras Karosas 1991 m. Tai – modernaus ir šiuolaikinio meno muziejus po atviru dangumi, kurio plotas yra 55 ha. Europos parką kasmet aplanko nuo 40 000 iki 65 000 žmonių.

Muziejaus tikslas – meno kalba įprasminti geografinį Europos žemyno centrą, 1989 m. nustatytą Prancūzijos nacionalinio geografinio instituto.

Muziejuje galima pamatyti geriausių Lietuvos ir pasaulio skulptūrų, daugiau kaip 100 meno kūrinių, kurių autoriai – 34 pasaulio šalių menininkai.

Parko reljefas su meno kūriniais sudaro

nedalomą visumą. Čia labai gražu pavasarį, kai geltonai žydi pievos, ir rudenį, kai virš parko kyla rūkas.

Muziejus dirba kasdien nuo 10.00 val. iki saulėlydžio. Žiemos mėnesiais paskutiniai lankytojai įleidžiami iki 16.00 val. Bilieto kaina suaugusiems – 25 litai, studentams ir pensininkams – 18 litų, moksleiviams – 11 litų. Taikomos nuolaidos šeimoms, grupėms (daugiau kaip 10 žmonių), socialiai remtiniams moksleiviams, neįgaliesiems.

Jei norėsite apžiūrėti visus meno kūrinius, eisite pieva, tad pasirinkite tam pritaikytą avalynę, jei oras lietingas.

**2. Perskaitykite tekstus apie Lietuvą ir parašykite apie savo šalį.**

Lietuva yra vidutinių platumų šalis Rytų Europos lygumos vakarinėje dalyje, mišriųjų miškų geografinėje zonoje, pereinamojo iš jūrinio į žemyninį klimato juostoje.

Atstumas nuo rytinio Lietuvos krašto iki vakarinio yra 373 km, nuo šiaurinio iki pietinio – 276 km.

32 proc. paviršiaus sudaro plokščios lygumos, 18 proc. – banguotas, 50 proc. – kalvotas reljefas.

Vidutinis aukštis – 99 m. Aukščiausias Lietuvos taškas – 293,8 m Aukštojo kalva.

Lietuvos plotas – 65 300 km<sup>2</sup>. Lietuva yra didžiausia iš Baltijos valstybių.

Lietuvai priklauso 90,66 km Baltijos jūros pakrantės. Bendras upių ilgis – 64 000 km, ežerai užima 1,4 proc. Lietuvos teritorijos. Miškai užima 33,3 proc. Lietuvos teritorijos.

Mūsų šalies geografinė padėtis nėra kuo nors ypatinga: neturim kalnų, dykumų, ledynų, to, kas sukuria didingus kraštovaizdžius ir verčia greičiau plakti širdį. Tačiau Lietuva turi nuostabų gamtos derinį, kuriame susipina ir dera tokios grožybės, kaip upės, ežerai, kalvos, girios, pievos, žmonių supilti piliakalniai.

Tirpstantis ledynas paliko mūsų šalyje savitą reljefą, suvertė riedulius, išgulėjo didelius ir mažus, seklius ir labai gilius ežerus, o tekančios upės ilgainiui išvagojo siaurus ir plačius slėnius. O kur mūsų pajūris, kurio nedaug teturime, bet sutartinai branginame, mūsų pušynai Dzūkijoje, miškai Aukštaitijoje ir kitur.

1. Ar žinote, kurioje Lietuvos vietoje yra miestai: *Panevėžys, Druskininkai, Juodkrantė, miesteliai: Užnemunė, Merkinė, Žemaičių Naumiestis, ežerai: Gilužis, Žuvintas, Ilgis, upės: Neris, Šalčia, Juodė.*

Raskite juos Lietuvos žemėlapyje. Draugui nupasakokite jų geografinę vietą.

Pavartokite žodžius: *šiaurė, pietūs, rytai, vakarai, pietryčiai, pietvakariai, šiaurės rytai, šiaurės vakarai, centras, vidurys.*

Ką apie įvairias vietas galite pasakyti iš pavadinimo?



2. Perskaitykite tekstą apie upių – *Nemuno, Neries ir Nevėžio* – vardus.

Tikslios **Nemuno** vardo kilmės nežinome. Profesorius Kazimieras Būga spėja, kad vardas reiškia šlapią vietą, raistą, pelkę. Nemuno vardas senas, greičiausiai nuo neolito laikotarpio. Nemuno vardažodis plačiai paplitęs baltų gyventose srityse, dažniausiai vandenvardžiuose. Giminingų žodžių yra nemažai: Nemunykštis, Nemunėlis, Nemunaitis, Nemunynas ir kiti. Yra nemažai gyvenviečių, kurių pavadinime yra panašus žodis – Panemunė, Užnemunė, Nemunaitis, Nemajūnai. Kęstučio Demerecko aiškinimu, vandenvardis Nemunas reiškia nebylią, ramią, bežadę upę. Tokią pat reikšmę turi ir vokiškuose šaltiniuose vartojamas pavadinimas *Memel* (Mėmėlė, Mėmelis).

Upėvardis **Neris** yra grynai baltiškas ir siejamas su lietuvišku žodžiu *nerti* – „staigiai liūsti ar leistis į vandenį; plaukti po vandeniu“. Slavų

kalbose vartojamas kitas Neries pavadinimas – *Vilija*. Buvo mėginimų upėvardį *Vilija* sieti su lietuviškais žodžiais *vilnis, vilnyti*, tačiau labiau tikėtina, kad jis yra slaviskas, perdarytas iš anksčiau vartoto *Velja* (rus. *Велья*) ‘didžioji’. Egzistuoja du pavadinimai, nes susiliejus dviem upėms – Neriai ir Vilijai – lietuvių ir baltarusių protėviai nesutarė, kuriuo vardu vadinti ištekančią upę.

**Nevėžio** upės pavadinimas pagal vieną iš liaudies etimologijos versijų kilęs nuo „ne-vėžys“, t. y. „upė be vėžių“. Tačiau vėžių upės baseine visada buvo daug. Manoma, kad pavadinimas galėjęs kilti nuo sanskrito žodžio *vaagh*, kuris reiškia „ošimą, tekėjimą“ bei neiginio *ne-*, kuris yra nuoroda į upės lėtumą, srovės nebuvimą. Dėl šių upės charakteristikų paplitusi ir kita liaudies etimologija, kuri kildina pavadinimą nuo žodžio „nevežti“.

**Kokios didžiausios ir svarbiausios upės jūsų šalyje? Gal žinote ir jų vardo kilmę?**

**3. Atsakykite į klausimus.**

1. Ar žino apie Lietuvą jūsų šalyje?
2. Ar jūsų šalies žmonės dažnai atvyksta į Lietuvą?
3. Ar atostogauja Lietuvoje?
4. Kuo jiems įdomi Lietuva? Kas Lietuvoje patinka labiausiai?

**Perskaitykite tekstą ir atsakykite į klausimus.****Kokie turistai atvažiuoja į Lietuvą?**

Iš Lietuvoje sutiktų 10 užsienio turistų pernai 2 būtų baltarusiai, 2 rusai, vienas lenkas, latvis ir vokietis. Likusią trijulę, tikėtina, sudarytų suomis su britu ir švedu arba su estu ir norvegu. 7 iš jų būtų vyrai, 3 – moterys. Taip būtų galima interpretuoti apibendrintus Statistikos departamento 2011 m. atvykstamojo turizmo duomenis.

Pagal juos pernai Lietuvą aplankė 1,775 mln. užsienio turistų (18 proc. daugiau kaip 2010 m.) – t. y. beveik tiek, kiek žmonių gyvena Estijoje ir Liuksemburge kartu sudėjus.

7 iš 10 keliautojų į Lietuvą atvyko asmeniniais tikslais: atostogauti, praleisti laisvalaikio, aplankyti draugų ar giminių, apsipirkti ar pasinaudoti sveikatos gerinimo paslaugomis. Verslo reikalais atvyko apie trečdalis visų turistų.

Dauguma – 44 proc. – atvyko lengvuoju automobiliu, 34 proc. – lėktuvu.

Užsieniečiai Lietuvoje vidutiniškai viešėjo 4 dienas. Kas antras jų nakvojo viešbučiuose, kiek daugiau nei trečdalis – pas giminaičius ar pažįstamus. Daugiau kaip pusė jų aplankė Vilnių, kas ketvirtas – Kauną, beveik kas penktas – Klaipėdą. Apie 12 turistų iš 100 pernai grožėjosi ir Trakais, Palanga.

Informaciją apie Lietuvą užsieniečiai prieš atvažiuodami rinko tiek pat klausinėdami giminių ir draugų, naršydami internetą, pasikliaudami savo žiniomis iš ankstesnės kelionės. Apie 70 proc. visų atvykusiųjų Lietuvoje viešėjo nebe pirmą kartą. Reklama, kelionės vadovas ar kelionių agentūra padėjo tik 7–8 turistams iš 100.



„Mūsų turistai – inteligentiškas, smalsus, tvarkingas. Džiugu, kad neprigijo Lietuvos, kaip vakarėlių, linksmybių šalies, įvaizdis. Smagiausias statistinis rodiklis – beveik kiekvienas svečias išsivežė tik labai gerus ar gerus įspūdžius iš Lietuvos. Tikėkimės, kad turistai sugrįš čia dar ir dar kartą“, – apibendrina Valstybinio turizmo departamento direktorė dr. Raimonda Balnienė.

1. Iš kokių šalių atvyksta daugiausia turistų į Lietuvą?
2. Dėl kokių priežasčių daugiausia turistų atvyksta į Lietuvą?
3. Kaip turistai sužino apie Lietuvą?
4. Kokiems žmonėms patinka atvažiuoti į Lietuvą?
5. Kodėl, jūsų nuomone, įdomu atvykti į Lietuvą?

**4. Atsakykite į klausimus.**

1. Koks požiūris į tarmes jūsų šalyje?
2. Ar mokate kalbėti tarmiškai?
3. Kada kalbate savo tarme?



***Perskaitykite, ką studentai ir kalbininkė Loreta Vaicekauskienė pasakoja apie tarmių vartojimą. Ką naujo sužinojote apie tarmių vartojimą ir požiūrį į jas?***

Neretai būna, kad du lietuviai nesusikalba dėl tarmių. Ar sunku žmogui, kuris nuo gimimo kalbėjo tarmiškai, prisitaikyti visuomenėje? Kaip į jį žvelgia aplinkiniai? Apie tai pasakoja studentai, kurie visa tai patyrė atvažiuavę studijuoti į Šiaulius.

**Studentė Dovilė:**

Savo gimtąja – žemaičių (šiaurės kretingiškių) – tarpe kalbu ne visada, nes kartais kiti nesupranta. Esu mačiusi per televiziją, kaip žmogus tarmiškai kalbėjo, o apačioje – subtitrus rodė. Keistai atrodė, geriau jau žmogus būtų visiems suprantamai kalbėjęs. Aš žemaitiškai kalbu tik su artimiausiais žmonėmis. Taip esu įpratusi. Prisimenu, kad mokykloje, savo klasėje, buvau vienintelė žemaitė, mokytoja drausdavo kalbėti žemaitiškai ir būdavo nepatenkinta, jei prašnekdavau tarmiškai.

**Studentė Daiva:**

Per paskaitas stengiuosi kalbėti bendrine kalba, o visur kitur – tarmiškai, aukštaičių (šiaurės panevėžiškių) tarpe. Būna, kad kalbant prieš auditoriją, išsprūsta ne toks žodis, kokį reikėtų pasakyti. Mūsų mokykloje Pakruojuje vaikai tyčiodavosi ir juokdavosi iš draugų, kurie per pertraukas stengdavosi kalbėti taisyklingai, tai būdavo suprantama kaip maivymasis. Akivaizdu, kad augant su žmonėmis, kurie kalba ta pačia tarpe, bendrinė kalba tampa nepriimtina. Jei su artimiausiais žmonėmis nekalbėčiau tarmiškai, negalėčiau atskleisti savęs, perteikti jausmų, emocijų.

**Studentas Tomas:**

Gyvenu netoli Kuršėnų, bet tarmiškai nekalbu, nebent šiek tiek šiaulietiška. Taip nutiko todėl, kad mano artimieji kalba taisyklingai. Bet būna, kad kartais bendramoksliai draugiškai pasijuokia iš tarmiškų negirdėtų žodžių, kuriuos pavartoju. Manau, jog ateityje tarmiškai kalbančių žmonių labai sumažės, gal tik kaimuose kai kas dar kalbės savo šnektą.

**Kalbininkė Loreta Vaicekauskienė:**

Žmonių deklaruojamos nuostatos apie tarmes skiriasi nuo tikrojo jų vertinimo. Kai paklausi apie tarmes, jų reikalingumą, dauguma pasisako teigiamai ir pabrėžia, kad tarmes būtinai reikia išsaugoti. Tačiau tyrimai atskleidė, kad iš tiesų žmonės galvoja kitaip. Viešai mes pasisakome už tarmes. Tačiau tai – idealizuotas tarmių vertinimas, labiau būdingas miestiečiams, o ne tiems, kurie iš tiesų jas vartoja ir kuriems tai kartais turi pasekmių.

Regionuose tarmiškai kalbantys žmonės prisipažįsta, kad mieste vengia prabilti tarmiškai, nes nenori sulaukti išskirtinio aplinkinių dėmesio. Išgirdę tarmišką šnektą, miestiečiai dažnai atsisuka, klausia, iš kokio krašto kalbėtojas, prašo pakartoti žodžius, kartais ir pataiso.

Taip pat dažnas regionų gyventojas yra įsitikinęs, kad savivaldybėje ar su meru tarmiškai kalbėti nevalia – nors ten visi tą tarmę supranta, ja kalba ir puikiai ją moka.

Taigi egzistuoja tam tikros ribos, kada ir kur tarmė gali būti vartojama: tarmiškai geriau kalbėti privačioje aplinkoje, ne mieste ir ne su aukštesnį socialinį statusą turinčiais žmonėmis. Regionuose tarmiškai kalbantys žmonės prisipažįsta, kad mieste vengia prabilti tarmiškai, nes nenori sulaukti išskirtinio aplinkinių dėmesio.

Socialines ir geografines tarmių vartojimo ribas nubrėžia įpročiai ir nusistovėję neigiami stereotipai. Tyrimai parodė, kad tarmiškai kalbantys žmonės laikomi kaimietiškais, senamadiškais, neišsilavinusiais, siaurų pažiūrų. Bet kartu išryškėjo tam tikras vietos prestižas – žmonės jų pačių tarpe kalbantį žmogų įvertino kaip įdomų, nuoširdų, šiltą, linksmą. Mes, mokslininkai, tai interpretuojame kaip paaiškinimą, kodėl tarmės išlieka ir yra gyvos savo aplinkoje – tose privačiose erdvėse su sau lygiais žmonėmis. Tačiau konkurencinėje kovoje su bendrine, miesto, viešąja kalba ir aukštesnio socialinio statuso pašnekovais tarmės pralaimi.

***5. Perskaitykite žinomų žmonių mintis apie kalbą. Ar pritariate jiems? Kodėl taip manote?***

- Maža garbė svetimom kalbom kalbėti, didi gėda savos gerai nemokėti. (*Jonas Jablonskis*)
- Ne žemės derlumu, ne drabužių skirtingumu, ne šalies gražumu, ne miestų ir pilių tvirtumu gyvuoja tautos, bet daugiausia išlaikydamos ir vartodamos savo kalbą. (*Mikalojus Daukša*)
- Kalbėdamas kiekvienas žmogus padaro ryškią savo asmenybę ir todėl jis yra nors mažas menininkas.

(*Vydūnas*)

**1. Paklauskite ir perskaitykite eilėraščių.**

Jonas Aistis (1904–1973) – vienas žymiausių lietuvių lyriku, eleginio, melodingo eilėraščio kūrėjas.

**Peizažas**

Laukas, kelias, pieva, kryžius,  
Šilo juosta mėlyna,  
Debesėlių tankus izas  
Ir graudi graudi daina.

O toliau – paskendęs kaimas,  
Tik žirgeliai tarp klevų –  
Šlama liepos tokia laime,  
Toku liūdesiu savu.

Bėga kelias, ir berželiai  
Linksta vėjo pučiami;  
Samanotas stogas žalias  
Ir šuns balsas prietemy.

Tik sukrykš, lyg gervė, svirtis,  
Sušlamės daina klevuos...  
Gera čia gyvent ir mirti!  
Gera vargt čia, Lietuvoj!..

*Kaunas, 1929 10 29*

**Kokiais žodžiais jūs apibūdintumėte Lietuvą ir savo šalį? Kodėl taip manote?**

**2. Perskaitykite tekstą apie lietuvių kalbos naujadarus ir atsakykite į klausimus.**

Naujažodžiai – tam tikru laikotarpiu lietuvių kalboje atsiradę nauji žodžiai. Jie į kalbą patenka keliais būdais. Geriausiai pastebimi skoliniai – žodžiai, kurie turi svetimą šaknį. Naujadarais laikome ir naujus žodžius, kurie padaryti iš lietuvių kalboje jau fiksuotų šaknų. Trečia naujažodžių rūšis – žodžiai, įgavę naujų reikšmių.

Kalbininkė Rita Miliūnaitė tyrinėja lietuvių kalbos naujadarus ir kuria internetinę duomenų bazę. R. Miliūnaitė sako, kad registruoja naujus žodžius, kuriuos mes vartojame. Žinoma, yra ir nenorminių dalykų, ir tokių, kurie galbūt visai atitinka mūsų kalbos sistemą, yra visai geri, bet jų kalbininkai dar nespėjo apsvarstyti ir sunorminti. Kol lietuvių kalba bus gyva, bus ir naujažodžių. Nors internetinė duomenų bazė kol kas mažytė, ji vis plečiasi, didėja, kasdien atėjęs žmogus ją ras vis šiek tiek kitokią.

Vienus naujadarus žmonės susikuria tik konkrečiai situacijai, kiti gyvuoja tam tikroje aplinkoje, dar kiti, jei įsitvirtins vartosenoje, gali ilgainiui patekti ir į žodynus. Be konteksto daugelis situacinių naujadarų nesuprantami, kiekvienas iš jų turi savo istoriją, pvz., *žvaigždukas* – televizijos projekto „Kelias į žvaigždes“ dalyvis.

R. Miliūnaitė patinka jau gerokai paplitęs žodis *delninukė* – nedidelei puošniai moteriškai rankinei pavadinti. Vietoj slavišką priesagą turinčio kadaise plačiai vartoto žodžio *dainorėlis* var-

tosenoje atsirado *dainuolis*. Tiesa, jis dar nėra paplitęs, bet kas žino... Kas galėtų būti bendra tarp sriubos ir bliuzo? Ogi... *bliuzasriubė*. Tai tokia sriuba, kuria tradiciškai vaišinasi festivalio „Bliuzo naktys“, kuris vyksta Varniuose, prie Lūksto ežero, dalyviai.

Viename Lietuvos *laipyinių* (irgi naujadaras!) parke sugalvojo tokią pramogą – šuolį, kuris vadinasi *drambliaskrydis*: žmonės krinta iš 16 metrų aukščio. Vilniaus dizaino kolegijoje yra kompiuterių salė, kurią visi vadina *obuoline*, nes joje vien „Apple“ kompiuteriai. Negražiems ar kuo nors neįtikusiems naujadarams žmonės sugalvojo atskirą pavadinimą: *bjauradarai*.

Kartais žmonės įsivaizduoja, kad naujus žodžius – ir gražius, ir tuos *bjauradarus*, kuria tik kalbininkai. Bet taip nėra. Visus naujadarus, kuriuos R. Miliūnaitė minėjo, žmonės sugalvojo. R. Miliūnaitė pamini ir gana netipišką pavyzdį – žodį *balsevičiai*. Paprasčiausiai Neringoje jau senokai atsirado nauja grybų rūšis ir niekas nežinojo, kaip ją pavadinti. Žmonės galų gale pradėjo juokais grybus vadinti pagal šeimos, kuri pirmoji juos atrado ir kitiems parodė, pavardę. Taip atsirado *balsevičiai*. Žiniasklaidoje tai užfiksavo, o kalbininkė įdėjo į duomenyną. Žmonės žodžius kuria labai įvairiai ir išradingai. Tik kalbininkų bėda, kad nespėja visko aprėpti, sudėti į vieną vietą ir parodyti mūsų tautos kūrybingumą ir lietuvių kalbos įvairovę.

1. Ar jūsų kalboje daug tarptautinių žodžių?
2. Kaip kuriami nauji žodžiai jūsų šalyje?
3. Koks jūsų kalbos naujadaras jums patinka labiausiai ir kodėl?
4. Kokius žinote lietuviškus naujadarus? Kaip manote, ar geriau kurti savo žodžius, ar skolintis iš kitų kalbų?

## 2 skyrius

### Labai smagu čia gyventi



#### **Mokymės:**

- papasakoti miesto ar miestelio įkūrimo istoriją, pasikalbėti apie tai;
- diskutuoti apie miestų aktualijas: pasakyti savo nuomonę, pasiteirauti kito nuomonės, įsiterpti į pokalbį, patvirtinti kito nuomonę ir pan.

**1. Perskaitykite, kaip atsirado kai kurios Lietuvos gyvenvietės, ir atsakykite į klausimus.****Neringa**

Seniai, labai seniai, kai dar Kuršių nerijos vietoje buvo tik salų grandinė, vienoje iš jų gimė mergina. Ją tėvai pavadino Neringa. Mergina išaugo į milžinę. Neringa gelbėdavo žvejus, jūros nuneštus toli nuo kranto, varydavo žuvis į tinklus.

Kartą jūrų dievas Bangpūtys taip įsisiautėjo, kad jūra nenurimo visus metus. Tada žmonės pradėjo prašyti Neringą, kad mergina apsaugotų juos nuo audringos jūros bangų. Neringa jų paklausė ir ėmė semti į prijuostę smėlį bei pilti jį tarp tų salų. Kur pylė, matyti iki šiol – ten aukštesnės kopos. Taip ji supylė didžiulį pylimą, kuris nuo jūros atskyrė ramų užtekį. Jame žvejai galėjo gaudyti žuvį nebijodami, kad bus nunešti toli į jūrą.

1. Kaip Neringa padėdavo žvejams?
2. Kas žvejams pridarė rūpesčių?
3. Kaip Neringa išgelbėjo pajūrio gyventojus?

**Ukmergė**

Ukmergė – viena iš anksčiausiai istoriniuose šaltiniuose minėtų Lietuvos gyvenviečių. Jos įkūrimo data laikomi 1225 metai. Miesto centre stovi paminklinis akmuo Ukmergės 750-mečiui.

Legenda primena senąjį miesto – Vilkmėgės – vardą.

Tamsiuose miškuose kadaise gyvenusį žynė. Žmonės ją vadindavo Vilkmėge. Kartą tuose miškuose medžiojęs kunigaikštis Dausprungas ir pritrūkęs strėlių, o tuo metu jį užpuolė vilkai. Jį išgelbėjusi žynė – graži mergelė. Vilkmėgė nuvijusi vilkus. Kunigaikštis prie Šventosios upės pastatęs pilį ir žynės garbei pavadinęs ją Vilkmėge.

1. Koks yra senasis Ukmergės miesto pavadinimas?
2. Kada įkurta Ukmergė?
3. Kodėl kunigaikštis pavadino pilį Vilkmėgės pilimi?

**Palanga**

Palangiškiai aiškina, kad Palanga nuo seniausiųjų laikų buvo Lietuvos langas į jūrą. Palangos kaimelis išaugęs, padidėjęs. Į jį vis dažniau atplaukdavę užsienio pirkliai ir atveždavę brangių audinių, metalo dirbinių, įrankių, papuošalų. Už tai iš lietuvių mainais imdavę brangiuosius kailius, raštuotus audinius, ypač Baltijos auksą – gintarą.

1. Kodėl Palanga laikoma Lietuvos langu?
2. Ką pirkliai veždavo iš Lietuvos?

**Kuris paveikslėlis vaizduoja Neringos, kuris – Vilkmėgės, o kuris – Palangos pavadinimų atsiradimo istoriją?**

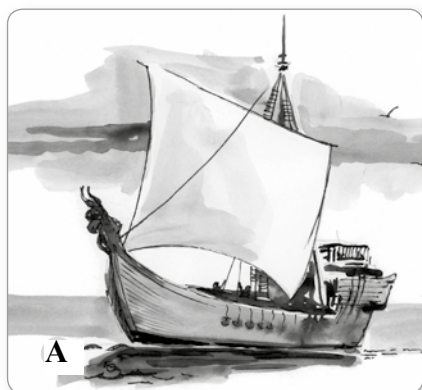

Neringa

Ukmergė

Palanga

**Pasirinkite vieną iš legendų ir papasakokite ją.**

**Jeigu žinote, papasakokite savojo miesto įkūrimo legendą.**

**Atsakykite į klausimus.**

1. Kuo įdomus jūsų gimtasis miestas?
2. Kuo įdomus Vilnius?

**2. Perskaitykite ir pagal pavyzdį pažymėkite, kieno tai mintys.**

### 690-asis Vilniaus gimtadienis



690-asis Vilniaus gimtadienis praėjo ramiai, be iškilnių ir viešų paminėjimų. 15min.lt žurnalistės Violetos Grigaliūnaitės kalbinti žinomi vilniečiai tvirtino, kad šis miestas jiems svarbus ir labai brangus.

A

Vilniaus meras **Artūras Zuokas**:

Vilnius yra labai geras miestas viskuo, savas, nors ir nesu šiame mieste gimęs. Manau, kad tai tikrai yra vienas iš geriausių miestų. Turime padaryti viską, kad Vilnius būtų regiono centras, lyderis.

Mes norėtume, kad Vilniuje būtų geriausia vieta šeimai auginti vaikus. Bus darželių, kurių taip trūksta dabar. Vilniaus vanduo yra vienas iš geriausių pasaulyje, pagal kokybę panašų turi tik Danija ir Naujoji Zelandija. Oras – geriausias iš visų sostinių. Vilnius yra žaliausias ir patogiausias savo dydžiu miestas.

B

Meno galerijos įkūrėja ir vadovė

**Nida Rutkienė:**

Tai jaukus, mažas, gražus miestas, kuriame norisi gyventi, dėl kurio imi jaudintis, kai eidamas Senamiesčiu matai, kad kažkas darosi ne taip. Džiaugiuosi, kad atsiranda naujų žalių zonų, Senamiestyje mažėja automobilių. Atsiranda daugiau dviračių. Norisi vaikščioti po Vilnių pėsčiomis arba važinėti tik ekologiška transporto priemone.

Kadangi labai dažnai einu pėsčiomis iš Marukučių, sustoju ant Subačiaus kalno ir pagalvoju: kas gali būti gražiau? Jau apsibranti ir su tais, kaip vienas fotografas sakė, kaip senio dantys išlindusiais dangoraižiais, pradedi jų nebepastebėti.

## C

Architektas **Mindaugas Pakalnis**:

Mano galva, Vilnius yra vienas gražiausių Rytų Europos miestų. Mažai yra tokių miestų, kuriuose vaikščiodamas gali skaityti miesto istoriją, matyti, kiek tautų gyveno, kaip jos kartu gyvendamos kūrė. Tik šiame regione ir gali rasti ortodoksų bažnyčią, pastatytą gotišku stiliumi. Viduramžiais, renesanso laikais šitas miestas atliko labai didelį vaidmenį Rytų Europoje.

Man pačiam gražiausias yra žaliųjų erdvių ir senamiesčio pastatų santykis. Šis santykis, mano galva, yra unikalus ir labai įdomus. Tai viena iš pagrindinių miesto vertybių.

Taip pat žavi Senamiesčio jaukumas. Kitur sostinėje truputį iškilmingesnis stilius, o čia jauku.

## D

Vilniaus miesto motinos ir vaiko pensiono direktorė **Nijolė Dirsienė**:

Tai gražiausias, mieliausias, geriausias miestas. Vilnius yra margaspalvis. Čia gyvenant reikia mokėti įvairių kalbų, pažinti daug kultūrų. Jis tikrai nenuobodus, čia daug renginių, neliūdna gyventi.

Vilnius labai gražus, labai žalias miestas, jame gausu labai įdomių diskusijų. Tai nemiegantis miestas. Tik apsidairai ir pamatai, kad vėl kažkas vyksta. Tikrai labai smagu čia gyventi.

## E

Paveldosaugininkė **Gražina Drėmaitė**:

Man atrodo, kad tai pats gražiausias miestas Europoje. Aš galiu pasakyti tik pačius geriausius žodžius apie Vilnių. Man mieliausias yra Senamiestis, nes čia gimiau ir daug metų gyvenau, tik dabar gyvenu Žvėryne, kur irgi labai gražu.

Žinoma, nepaprastas Vilniaus grožis pasimato, kai atsistoji Subačiaus kalno viršuje. Tas bažnyčių ažiūras... Išskirtinis grožis traukia užsieniečius, bet mes patys dažnai nevertiname to, ką turime. Kam reikia dangoraižių? Yra daugybė miestų Europoje, kuriuose jų nėra, tad ar tikrai taip jau būtina tuos *stiklainius* statyti.

## F

Vilniaus rotušės ceremonmeisteris

**Saulius Pilinkus**:

Su pasauliu tik per šį miestą ir susipažinau. Dabar vaikai su tėvais keliauja, o aš iš Vilniaus nosį iškišau jau būdamas brandaus amžiaus.

Man šis miestas yra ir tikras didžiojo pasaulio simbolis. Čia yra viskas, kuo ne kiekvienas miestas galėtų pasigirti: Vilnius yra kosmopolitiškas gerąja prasme, viena žaliausių Europos sostinių. Vieta, kurioje jis įsikūrė, yra stebuklinga. Tikras stebuklas, kad šitiek tautų: rusai, baltarusiai, lenkai, totoriai, Europos žydai, jau nekalbant apie lietuvius, laiko Vilnių sakraliu ir svarbiu miestu.

1. Parkai labai tinka prie Senamiesčio pastatų.
2. Žaviuosi Vilniaus bažnyčių bokštais.
3. Vilniuje įdomu gyventi.
4. Šeimoms su vaikais bus lengviau gyventi Vilniuje.
5. Vilnius yra ypatingas miestas daugelio kultūrų žmonėms.
6. Norėtuši, kad Vilniaus senamiesčio oras būtų švaresnis.
7. Dangoraižiai Vilniaus nepuošia.
8. Man Vilnius – visas pasaulis.
9. Vilnius turėtų būti patogus šeimoms gyventi.
10. Gimiau Vilniaus senamiestyje ir gyvenau čia.
11. Vilniaus gatvės kaip istorijos knyga.
12. Iš sostinių Vilnius išsiskiria švari oru.
13. Vilniaus senamiestyje labai jauku.
14. Vilnius nėra mano gimtasis miestas, tačiau čia labai gerai jaučiuosi.
15. Jaudinuosi, kai pastebiu netvarką Vilniuje.

**Atsakykite į klausimus.**

1. Ką sužinojote nauja apie Vilnių?
2. Kuo jūsų gimtasis miestas skiriasi nuo Vilniaus, kuo panašus?

A	
B	
C	1,
D	
E	
F	

**3. Paklausykite dainos ir įrašykite praleistus žodžius.****Senieji Vilniaus stogai**

Senieji Vilniaus stogai,  
Pražilę samana žalia,  
Einu lyg paukštis lengvai  
Sena ..... gatvele.

Stogai ....., kai jus tik pamatau,  
Aš pajaunėju ir tyliai pasakau:  
„Aš jaunas, aš jaunas, aš jaunas!“

..... Vilniaus stogai,  
Nušviesti ryto spindulių,  
Aušra nušvinta rausvai  
Ir aš miegoti negaliu.

Nešiosi mintį, Vilniau, tais rytais  
Tave dabinti vis naujais stogais,  
Dabinti, dabinti, dabinti.

..... Vilniaus stogai,  
Užgimę vidury dienos,  
Balkonai, šviesūs langai  
Nerimsta prašosi dainos.

Ir aš dainuoju pilna krūtine,  
..... Vilniau, tu suprask mane,  
Aš jaunas, tu jaunas, aš jaunas.  
Tu, mano Vilniau, jaunas.

**Palyginkite su tekstu 298 p.****Atsakykite į klausimus.**

1. Apie ką ši daina?
2. Ar yra dainų apie jūsų miestą? Apie ką jose dainuojama?

**4. Perskaitykite Vilniaus, Kauno, Klaipėdos, Šiaulių ir Panevėžio miestų herbų aprašymus.****Vilniaus miesto herbas**

Vilniaus miesto herbe vaizduojamas sidabrinis šv. Kristoforas. Jis brenda sidabrine upe. Abiejuose upės krantuose auga po medį. Šv. Kristoforas abiem rankomis laiko auksinį medį su dvigubu kryžiumi viršūnėje. Ant kairiojo peties – sidabrinis kūdikėlis Jėzus.

**Kauno herbas**

Raudoname skyde stovi sidabrinis tauras su auksiniu kryžiumi tarp ragų. Tauras – vienas iš labiausiai garbintų laukinių gyvūnų Lietuvoje. Juos paprastai galėjo medžioti tik kunigaikščiai. Lietuvoje tauras tapo jėgos, garbės ir taurumo simboliu.

**Klaipėdos herbas**

Raudoname skyde – trys auksiniai bokštai ant auksinio laivo. Centrinis bokštas aukštesnis, trijų aukštų, durys atidarytos. Kiti du bokštai žemesni. Virš žemesnių bokštų ir šalia jų yra žvaigždės.



**Šiaulių herbas**

Skydo kairėje – juodas lokys su sidabrinio liežuvio, nagais ir tokios pat spalvos grandine ant kaklo, dešinėje – auksinė apvaizdos akis, apačioje – raudonas veršis.

Virš skydo – kunigaikščio kepurė. Šalia skydo – žalios lauro šakelės su auksiniais vaisiais. Tos šakelės apačioje surištos raudonu kaspinu.

**Panevėžio herbas**

Pilkame skyde – raudonų plytų pastatas, simbolizuojantis miesto vartus.

**Sujunkite herbus su jų aprašymais.**



Vilniaus herbas	Kauno herbas	Klaipėdos herbas	Šiaulių herbas	Panevėžio herbas
		1		

**5. Paklausykite dainos pagal Sigito Gedos eilėraštį ir pažymėkite, kuri iliustracija kuriam posmiui tinka.**

**Lietuva**

Ten, kur žmonės kaunas,  
Aišku, stovi Kaunas,  
Ten, kur kerpa vilnas,  
Turi būti Vilnius.

Rasos iš Raseinių,  
Kėdės iš Kėdainių,  
Eisim į Alytų,  
Pirksim šimtą plytų.

Žmogus galbūt tas,  
Kuris renka žemuoges,  
Kas iš kur atėjęs,  
Žino tiktai vėjas.

Ten, kur laukas – Laukuva,  
Ten, kur šilas – Šiluva,  
Ten, kur dainos – Dainava,  
Ten, kur lietūs – Lietuva.

Ten, kur žmonės kaunas,  
Aišku, stovi Kaunas,  
Ten, kur kerpa vilnas,  
Turi būti Vilnius.

Šimtas batų – Batniava,  
Šimtas jonų – Jonava,  
Sako mažas vaikas,  
Kur drugelius vaiko.

**Išmokite padainuoti.**

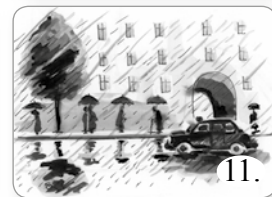
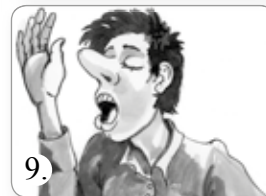
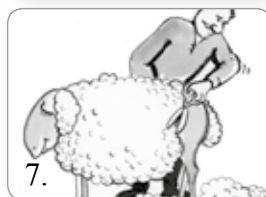
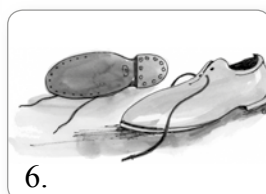

bažnytkaimis, -io  
gyvenvietė  
kaimas  
miestas  
miestelis, -io  
sostinė

herbas  
vėliava  
žemėlapis, -io  
istorija  
legenda  
pasakojimas

amžius / šimtmetis, -io  
dešimtmetis, -io  
ateitis, -ies  
dabartis, -ies  
praėjusis, -ies

didikas, didikė  
didysis kunigaikštis, -io  
karalius, karalienė  
kunigaikštis, kunigaikštienė  
valdovas, valdovė

įkūrėjas, įkūrėja  
savininkas, savininkė

bokštas  
dvaras  
griuvėsiai  
paminklas  
pastatas  
rotušė  
rūmai  
siena  
vartai  
vienuolynas

architektas, architektė  
architektūra  
barokas  
gotika  
klasicizmas  
stilius

gaisras  
kariuomenė  
karys  
mūšis, -io  
nelaimė  
priešas

garsus, -i  
didingas, -a  
įžymus, -i  
jaukus, -i  
menkas, -a  
prabangus, -i  
šiuolaikiškas, -a  
turtingas, -a

kadaise

apsigyventi, apsigyvena, apsigyveno  
apleisti, apleidžia, apleido ką?

(iš)augti, auga, augo

(su)deginti, degina, degino ką?

(su)degti, dega, degė

(ap)ginti, gina, gynė ką? nuo ko?

(su)griauti, griaua, griovė ką?

(su)griūti, griūva, griuvo

(iš)grobti, grobia, grobė ką?

įkurti, kuria, kūrė ką?

išlikti, išlieka, išliko

(už)kariauti, kariauja, kariavo ką?

(su)klestėti, klesti, klestėjo

kovoti, kovoja, kovojo su kuo?

(pa)laikyti, laiko, laikė ką? kuo?

(pa)minėti, mini, minėjo ką?

(iš)(su)nykti, nyksta, nyko

priimti, priima, priėmė ką?

(už)pulti, puola, puolė ką?

(pa)rengti, rengia, rengė ką?

(ap)saugoti, saugo, saugojo ką? nuo ko?

(pa)(at)statyti, stato, statė ką?

(į)steigti, steigia, steigė ką?

stūksoti, stūkso, stūksojo

tapti, tampa, tapo kuo?

(ap)tverti, tveria, tvėrė ką?

(pa)vadinti, vadina, vadino ką? kuo?

valdyti, valdo, valdė ką?

**1. Neveikiamosios rūšies esamojo laiko dalyviai.**statyti, stato, statė

stato + -mas → statomas

stato + -ma → statoma

stato + -mi → statomi

stato + -mos → statomos

stato + -ma → statoma

Pilimi, kurią statė XIV amžiaus pradžioje, labai rūpinosi pats kunigaikštis.

XIV amžiaus pradžioje **statoma** (kokia?) pilimi labai rūpinosi pats kunigaikštis.

Vilniuje stato šiuolaikišką biblioteką.

Vilniuje (**yra statoma** (kas yra daroma?)) šiuolaikiška biblioteka.

Pilis statė sunkiai prieinamose vietose.

Pilis **buvo statomos** (kas buvo daroma?) sunkiai prieinamose vietose.

Muziejų statys ant upės kranto.

Muziejus **bus statomas** (kas bus daroma?) ant upės kranto.

Daugiausia nuosavų namų stato / statė / statys sostinės priemiesčiuose.

Daugiausia nuosavų namų **yra statoma / buvo statoma / bus statoma** (kas yra daroma? / kas buvo daroma? / kas bus daroma?) sostinės priemiesčiuose.

Pasakoja, kad kunigaikštis Gediminas susapnavo geležinį vilką.

**Pasakojama** (kas yra daroma?), kad kunigaikštis Gediminas susapnavo geležinį vilką.*Statomas, statoma, statomi, statomos* linksniuojami kaip *senas, seni, sena, senos*.Įdomu apžiūrėti **atstatomus** rūmus.**2. Neveikiamosios rūšies būtojo laiko dalyviai.**pastatyti, pastato, pastatė

pastaty-ti + -tas → pastatytas

pastaty-ti + -ta → pastatyta

pastaty-ti + -ti → pastatyti

pastaty-ti + -tos → pastatytos

pastaty-ti + -ta → pastatyta

Pilyje, kurią pastatė upių santakoje, dabar vyksta miesto renginiai.

Upių santakoje **pastatytoje** (kokioje?) pilyje dabar vyksta miesto renginiai.

Pilyje atidarė muziejų.

Pilyje (kas yra padaryta?) **yra atidarytas** muziejus.

Pilį pastatė prie Neries ir Vilnios upių.

Pilis **buvo pastatyta** (kas buvo padaryta?) prie Neries ir Vilnios upių.

Toje vietoje pastatys miestą.

Toje vietoje **bus pastatytas** (kas bus padaryta?) miestas.

Žynys paaiškino, kad Gediminas įkurs miestą.

Žynio **buvo paaiškinta** (kas buvo padaryta?), kad Gediminas įkurs miestą.

! Kieno buvo pastatyta pilis?

Pilį pastatė kunigaikštis Gediminas.

Pilis buvo pastatyta **kunigaikščio Gedimino**.  
(K. (Gen.) kieno?)

*Pastatytas, pastatyta, pastatyti, pastatytos* linksniuojami kaip *senas, sena, seni, senos*.

### 3. Įvardžiuotiniai būdvardžiai.

senas → **senasis**

gražus → **gražusis**

!

didelis → **didysis**

sena → **senoji**

graži → **gražioji**

didelė → **didžioji**

seni → **senieji**

gražūs → **gražieji**

dideli → **didieji**

senos → **senosios**

gražios → **gražiosios**

didelės → **didžiosios**

#### Vyriškoji giminė

##### Vienaskaita

V. (Nom.) kas?	<b>senasis</b>	<b>gražusis</b>	<b>didysis</b>
K. (Gen.) ko?	<b>senojo</b>	<b>gražiojo</b>	<b>didžiojo</b>
N. (Dat.) kam?	<b>senajam</b>	<b>gražiajam</b>	<b>didžiajam</b>
G. (Acc.) ką?	<b>senąjį</b>	<b>gražųjį</b>	<b>didįjį</b>
Įn. (Inst.) kuo?	<b>senuoju</b>	<b>gražiuoju</b>	<b>didžiuoju</b>
Vt. (Loc.) kur?	<b>senajame</b>	<b>gražiajame</b>	<b>didžiajame</b>

##### Daugiskaita

V. (Nom.) kas?	<b>senieji</b>	<b>gražieji</b>	<b>didieji</b>
K. (Gen.) ko?	<b>senųjų</b>	<b>gražiųjų</b>	<b>didžiųjų</b>
N. (Dat.) kam?	<b>seniesiems</b>	<b>gražiesiems</b>	<b>didiesiems</b>
G. (Acc.) ką?	<b>senuosius</b>	<b>gražiuosius</b>	<b>didžiuosius</b>
Įn. (Inst.) kuo?	<b>senaisiais</b>	<b>gražiaisiais</b>	<b>didžiaisiais</b>
Vt. (Loc.) kur?	<b>senuosiuose</b>	<b>gražiuosiuose</b>	<b>didžiuosiuose</b>

#### Moteriškoji giminė

##### Vienaskaita

V. (Nom.) kas?	<b>senoji</b>	<b>gražioji</b>	<b>didžioji</b>
K. (Gen.) ko?	<b>senosios</b>	<b>gražiosios</b>	<b>didžiosios</b>
N. (Dat.) kam?	<b>senajai</b>	<b>gražiajai</b>	<b>didžiajai</b>
G. (Acc.) ką?	<b>senąją</b>	<b>gražiąją</b>	<b>didžiąją</b>
Įn. (Inst.) kuo?	<b>senąja</b>	<b>gražiąja</b>	<b>didžiąja</b>
Vt. (Loc.) kur?	<b>senojoje</b>	<b>gražiojoje</b>	<b>didžiojoje</b>

## Daugiskaita

V. (Nom.) kas?	senosios	gražiosios	didžiosios
K. (Gen.) ko?	senųjų	gražiujų	didžiųjų
N. (Dat.) kam?	senosioms	gražiosioms	didžiosioms
G. (Acc.) ką?	senąsias	gražiausias	didžiausias
Įn. (Inst.) kuo?	senosiomis	gražiosiomis	didžiosiomis
Vt. (Loc.) kur?	senosiose	gražiosiose	didžiosiose

**Didžioji** gatvė yra Vilniaus senamiestyje.  
**Senuosiuose** Trakuose yra Vytauto bažnyčia.  
 Vytautas **Didysis** gimė apie 1350 m.

**Senajame** Vilniaus universitete yra įdomi biblioteka.  
 Ar buvote **garsiojoje** Trakų pilyje?

## 4. Įvardžiuotiniai kelintiniai skaitvardžiai (amžius, metai, dešimtmetis, diena, metinės).

## Vyriškoji giminė

## Vienaskaita

V. (Nom.) kas?	pirmasis, antrasis, trečiasis, ketvirtasis...vienuoliktasis...
K. (Gen.) ko?	pirmojo, antrojo, trečiojo, ketvirtojo...vienuoliktojo...
N. (Dat.) kam?	pirmajam, antrajam, trečiajam, ketvirtajam...vienuoliktajam...
G. (Acc.) ką?	pirmąjį, antrąjį, trečiąjį, ketvirtąjį...vienuolikąjį...
Įn. (Inst.) kuo?	pirmuoju, antruoju, trečiuoju, ketvirtuoju...vienuoliktuoju...
Vt. (Loc.) kur?	pirmajame, antrajame, trečiajame, ketvirtajame...vienuoliktajame...

Gediminas įkūrė Vilnių XIV amžiuje.

Pilis buvo atstatyta XX amžiaus 7-ajame dešimtmetyje.

Gediminas įkūrė Vilnių **keturioliktajame** amžiuje.

Pilis buvo atstatyta **dvidešimtojo amžiaus septintajame dešimtmetyje**.

## Daugiskaita

V. (Nom.) kas?	pirmieji, antrieji, tretieji, ketvirtieji... devintieji
K. (Gen.) ko?	pirmųjų, antrųjų, trečiųjų, ketvirtųjų... devintųjų
N. (Dat.) kam?	pirmiesiems, antriesiems, tretiesiems, ketvirtiesiems... devintiesiems
G. (Acc.) ką?	pirmuosius, antruosius, trečiuosius, ketvirtuosius... devintuosius
Įn. (Inst.) kuo?	pirmaisiais, antraisiais, trečiaisiais, ketvirtaisiais... devintaisiais
Vt. (Loc.) kur?	pirmuosiuose, antruosiuose, trečiuosiuose, ketvirtuosiuose... devintuosiuose

1323-aisiais metais Gediminas parašė laišką kitų miestų piliečiams.

Tūkstantis trys šimtai **dvidešimt trečiaisiais** metais Gediminas parašė laišką kitų miestų piliečiams.

## Moteriškoji giminė

## Vienaskaita

V. (Nom.) kas?	pirmoji, antroji, trečioji, ketvirtoji...vienuoliktoji...
K. (Gen.) ko?	pirmosios, antrosios, trečiosios, ketvirtosios...vienuoliktosios...
N. (Dat.) kam?	pirmajai, antrajai, trečiajai, ketvirtajai...vienuoliktajai...
G. (Acc.) ką?	pirmąją, antrąją, trečiąją, ketvirtąją...vienuoliktąją...
Įn. (Inst.) kuo?	pirmąja, antrąja, trečiaja, ketvirtąja...vienuoliktąja...
Vt. (Loc.) kur?	pirmojoje, antrojoje, trečiojoje, ketvirtojoje...vienuoliktojoje...

Vilniaus gimtadienis yra sausio dvidešimt **penktąją** / sausio 25-ąją dieną.

## Daugiskaita

V. (Nom.) kas?	pirmosios, antrosios, trečiosios, ketvirtosios...vienuoliktosios...
K. (Gen.) ko?	pirmųjų, antrųjų, trečiųjų, ketvirtųjų...vienuoliktųjų...
N. (Dat.) kam?	pirmosioms, antrosioms, trečiosioms, ketvirtosioms...vienuoliktosioms...
G. (Acc.) ką?	pirmąsias, antrąsias, trečiąsias, ketvirtąsias...vienuoliktąsias...
Įn. (Inst.) kuo?	pirmosioms, antrosioms, trečiosioms, ketvirtosioms...vienuoliktosioms...
Vt. (Loc.) kur?	pirmosiose, antrosiose, trečiosiose, ketvirtosiose...vienuoliktosiose...

Kitąmet bus **dešimtosios** muziejaus įkūrimo metinės.

5. Priesagos **-ietis, -ietė; -iečiai, -ietės; -iškis, -iškė; -iškiai, -iškės**.

Kaun-as + -ietis, -ietė; -iečiai, -ietės → kaunietis, kaunietė; kauniečiai, kaunietės

Uten-a + -iškis, -iškė; -iškiai, -iškės → uteniškis, uteniškė; uteniškiai, uteniškės

Žmogus, kuris gyvena Vilniuje arba yra kilęs iš Vilniaus, yra vilnietis.

Žmogus, kuris gyvena Ukmergėje arba yra kilęs iš Ukmergės, yra ukmergiškis.

6. **Sako, pasakoja, tvirtina, tikina, teigia** + būtojo kartinio laiko veikiamosios rūšies dalyviai.

Jis sako, kad parašė laišką.    Jis sako **parašęs** laišką.

## 7. Neveikiamos rūšies esamojo laiko dalyvių laipsniai.

žinomas	žinomesnis	žinomiausias
žinoma	žinomesnė	žinomiausia
žinomi	žinomesni	žinomiausi
žinomos	žinomesnės	žinomiausios

1. Kokie žodžiai čia slepiasi?

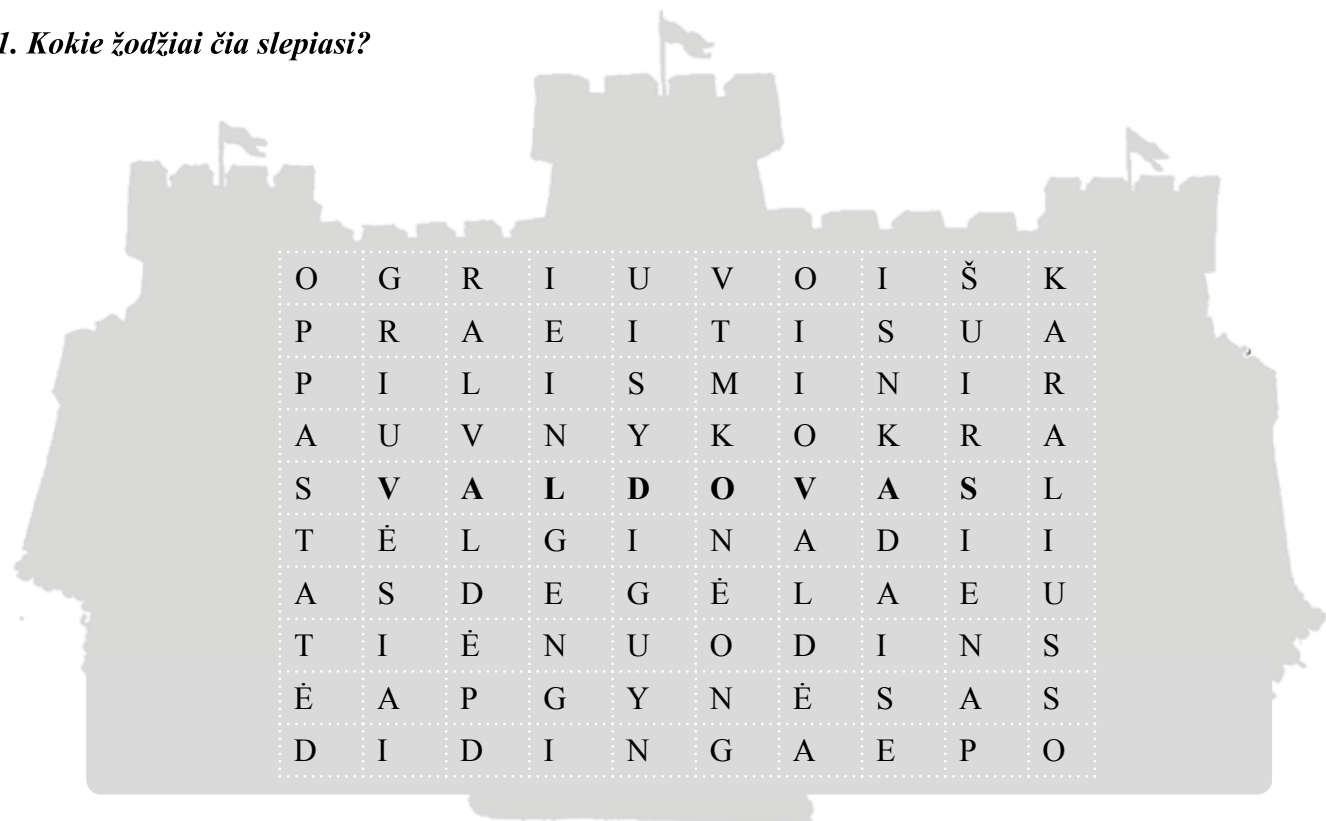

2. Pabaikite sakinius.

1	Pilis sugriuvo, dabar liko tik	A	piliakalnio.
2	Pilis pastatyta ant aukšto	B	rūmuose.
3	Muziejus įkurtas didikų	C	gaisrą.
4	Aplink pilį yra aukšta	D	legendą.
5	Daug pastatų sudegė per	E	griuvėsiai.
6	Papasakok	F	siena.

1	E
2	
3	
4	
5	
6	

3. Sujunkite tinkamus žodžius ir sugalvokite 3 sakinius su sudarytais junginiais.

1	valdovas	A	sugriuvo
2	rūmai	B	gynė
3	šimtmečiai	C	valdė
4	pilis	D	atstatė
5	kariuomenė	E	praėjo
6	miestas	F	įkūrė
7	paminklas	G	puolė

1	C, ...
2	
3	
4	
5	
6	
7	

.....

.....

.....

**4. Įrašykite tinkamą žodį.**

aptvėrė, atstatė, degė, gynė, ~~ikūrė~~, klestėjo, paminėjo, pastatė, puolė, stūkso, tapo, valdė, žavisi

1. Kunigaikštis *ikūrė* miestą. 2. Ant kalno prie upės ..... pilį. 3. Miestą ..... sieną. 4. Neseniai rūmus ..... . 5. Pirmą kartą miesto vardą ..... XVI amžiuje. 6. Visi ..... Vilniaus bažnyčių bokštais. 7. Viduramžiais miestas ..... . 8. Pilies gyventojai ..... pilį nuo priešų. 9. Pilį dažnai ..... kryžiuočiai. 10. Pilis ne kartą ..... . 11. Vytautas Didysis ..... Lietuvą XIV–XV amžiais. 12. Mindaugas ..... Lietuvos karaliumi. 13. Ant kalno ..... pilis.

**5. Išbraukite netinkamą žodį.**

1. Bokštas, pastatas, ~~gyvenvietė~~, rūmai.
2. Bendruomenė, kariuomenė, karys, priešas.
3. Praeitis, dešimtmetis, dabartis, ateitis.
4. Didikas, valdovas, vilnietis, kunigaikštis.
5. Miestas, rūmai, bažnytkaimis, miestelis.
6. Statyti, deginti, griauti, grobti.
7. Kovoti, kariauti, kurti, pulti.
8. Tverti, ginti, pulti, saugoti.
9. Atstatyti, nykti, griūti, degti.
10. Klasicizmas, architektas, gotika, barokas.

**6. Sujunkite pagal pavyzdį.**

1	Valstybės arba miesto ženklas.	A	Karys.
2	Laikas, kuris dar tik bus.	B	Istorija.
3	Žmogus, kuris gina savo šalį.	C	Gyventojas.
4	Mokslas apie tai, kas buvo.	D	Herbas.
5	Žmogus, kuris gyvena gyvenvietėje.	E	Griuvėsiai.
6	Tai, kas liko iš pastatų.	F	Ateitis.

1	D
2	
3	
4	
5	
6	

**7. Parašykite, kas tai yra.**

1. Piliakalnis – tai kalnas, ant kurio stovi pilis.
2. Praeitis – .....
3. Pilis – .....
4. Valdovas – .....
5. Rūmai – .....
6. Legenda – .....
7. Bokštas – .....



8. Parašykite pagal pavyzdį.

-ietis, -ietė	-iškis, -iškė
Marijampolė – <i>marijampolietis, marijampolietė</i>	Alytus –
Pasvalys –	Mažeikiai –
Biržai –	Molėtai –
Kėdainiai –	Palanga –
Pakruojis –	Plungė –
Ignalina –	Trakai –
Klaipėda –	Ukmergė –
Druskininkai –	Utena –
Rokiškis –	Varėna –
Vilnius –	Zarasai –

9. Pažiūrėkite į paveikslėlius ir parašykite, kas buvo pakeista mieste.



10. Įrašykite tinkamą žodį.

amžiaus (2), ~~dvaras~~, didikai, garsūs, įkūrėjas, išliko, prabangus, klasicizmo, rūmus, savininkai, valdė

1531 metais rašytiniuose šaltiniuose minimas Pakruojo (1) *dvaras*. Jo (2) ..... ir pirmasis savininkas buvo M. Vakavičius. Vėliau Pakruojo dvarą (3) ..... Martinavičiai, (4) ..... Zabelos, grafai Miunsteriai. Nuo 1780 iki 1940 m. dvaro (5) ..... buvo baronai fon Ropai. 1783–1852 m. Vilhelmas fon Ropas ir jo sūnus Teodoras fon Ropas suprojektavo ir pastatė dvaro (6) ....., kurie (7) ..... iki šių dienų.

Pakruojo dvaras yra vėlyvojo (8) ..... architektūros pavyzdys. Dauguma pastatų yra XVIII (9) ..... pabaigos – XIX (10) ..... pradžios. Dvaro pastatų ansamblį statė (11) ..... vietiniai meistrai.

Dabar rūmai restauruoti. Viename iš pastatų įkurtas (12) ..... viešbutis.

**11. Įrašykite tinkamą žodį.**

įkurtas, minima, paskelbtas, pasodintas, ~~pastatyta~~, pastatyti, rekonstruotas, žinomas

**Salos**

Salos – miestelis Rokiškio rajone. Miestelis yra unikaloje vietoje – Dviragio ežero saloje, su aplinka jis susisiekia dviem tiltais. Saloje yra Šv. Kryžiaus bažnyčia, (1) *pastatyta* 1888 m., Salų dvaras, (2) ..... nuo XVI a., ir parkas, vienas seniausių Lietuvoje.

Istoriniuose šaltiniuose vietovė (3) ..... nuo 1450 m. Čia gyveno didikų giminės Kęsgailos, Radvilos, Morikoniai, Tyzenhauzai.

Kai valdė Radvilos, Salose buvo mediniai dvaro rūmai. Tuo metu didikai čia daugiausia atvykdavo medžioti. XVIII amžiuje buvo (4) ..... mūriniai dvaro rūmai. Kai valdė Tyzenhauzai, dvaro ansamblis tapo kultūros centru – jame vykdavo puotos, parke (5) ..... vasaros teatras. Nuo rūmų į rytų pusę veda medžių alėja.

1977 m. dvaro ansamblis (6) ..... (architektai A. Balkus ir G. Kirdeikienė) ir (7) ..... respublikinės reikšmės architektūros paminklu. Dabar dvare vyksta įvairūs kultūros renginiai. Radvilų laikais Salose buvo miško parkas ir žvėrynas, kuriame gyveno lokiai. Pasak legendos, jie saugodavę dvaro rūmus. Vėliau čia (8) ..... vaismedžių sodas.

**12. Pakeiskite sakinį pagal pavyzdį.**

1.

Dabar čia stato šiuolaikiškus namus. *Dabar čia yra statomi šiuolaikiški namai.*

Netrukus čia statys šiuolaikiškus namus. ....

Prieš keletą metų čia statė šiuolaikiškus namus. ....

2.

Jau tvarko dvaro rūmų parką. ....

Kitais metais tvarkys dvaro rūmų parką. ....

Pernai tvarkė dvaro rūmų parką. ....

3.

Mieste dabar kuria istorijos muziejų. ....

Mieste pernai kūrė istorijos muziejų. ....

Mieste kitais metais kurs istorijos muziejų. ....

4.

Visus kviečia atvykti į miesto 500 metų sukakties šventę. ....

Visus kvietė atvykti į miesto šventę. ....

Kitamet visus kvies atvykti į miesto šventę. ....

5.

Dabar kuria miestelio vėliavą. ....

Pernai kūrė miestelio vėliavą. ....

Kitamet kurs miestelio vėliavą. ....

6.

Istoriniuose šaltiniuose Obelių vardą mini nuo 1509 m. ....

Pernai minėjo miestelio 500 metų sukaktį. ....

Kitamet minės miestelio 500-ąsias metines. ....

### 13. Pakeiskite pagal pavyzdį.

1.

Pilį atstatė XX amžiuje. *Pilis buvo atstatyta XX amžiuje.*

Pilį atstatys po 10 metų. ....

Pilį jau atstatė. ....

2.

Pernai pilies teritoriją aptvėrė aukšta siena. ....

Kitais metais pilies teritoriją aptvers aukšta siena. ....

Dabar pilies teritoriją aptvėrė aukšta siena. ....

3.

Neseniai bokšte įrengė apžvalgos aikštelę. ....

Po metų bokšte įrengs apžvalgos aikštelę. ....

Ar jau įrengė apžvalgos aikštelę bokšte? ..... ?

4.

Kadaise rūmus sudegino ir sugriovė. ....

Greitai rūmus atstatys. ....

Rūmus jau atstatė. ....

5.

Obelių miestelio herbą sukūrė 1993 metais. ....

Ar jau sukūrė Obelių miestelio herbą? .....

Kada sukurs miestelio herbą? .....

#### 14. Pakeiskite pagal pavyzdį.

1. Žmogus, kurį aš susitikau miestelio aikštėje, parodė trumpiausią kelią į pilį.

*Miestelio aikštėje mano sutiktas žmogus parodė trumpiausią kelią į pilį.*

2. Pilį, kurią pastatė XV amžiuje, vėliau sugriovė kryžiuočiai.

3. Rūmai, kuriuos dabar restauruoja, priklausė vokiečių baronui.

4. Pakruojo dvaro rūmuose, kuriuos neseniai restauravo, lankosi turistai.

5. Pilyje, kurią atstatys tik po dešimties metų, bus įrengtas muziejus.

6. Dvaro parke, kurį prižiūri miestelio gyventojai, vyksta įvairios šventės.

7. Ant tilto, kurį neseniai atstatė, mėgsta fotografuotis jaunavedžiai.

8. Pilis, kurią iki pamatų sugriovė kryžiuočiai, buvo garsiausia šiame krašte.

9. Legenda, kurią pasakoja žmonės, sujaudina iki ašarų.

10. Barbora Radvilaitė, kurią laiko viena iš gražiausių XVI amžiaus Europos moterų, Dubingiuose gyveno neilgai.

#### 15. Parašykite, kas yra, buvo ar bus daroma, kas yra, buvo ar bus padaryta.

1. Per karą Vilnius *buvo sugriautas* (sugriauti, sugriauna, sugriovė), .....

(sudeginti, sudegina, sudegino), ..... (išgrobti, išgrobta, išgrobė). 2. 1323

metais Gedimino laiške pirmą kartą ..... (paminėti, pamini, paminėjo)

Vilnius. 3. Rūmų sodas prieš keletą metų ..... (aptverti, aptveria, aptvėrė). 4.

Nuo Gedimino kapo piliakalnio gerai ..... (matyti, mato, matė) visas Vilniaus

pilių kompleksas. 5. Nors ir dabar įvairiausiuose šaltiniuose Dubingių ežero ilgis .....

(nurodyti, nurodo, nurodė) nevienodai, tačiau visuose šaltiniuose jis .....

(laikyti, laiko, laikė) ilgiausiu Lietuvoje. 6. Ilgą laiką Barbora Radvilaitė Dubingiuose .....

(atskirti, atskiria, atskyrė) nuo pasaulio, nuo pramogų. 7. 1550 metais Barbora .....

(karūnuoti, karūnuoja, karūnavo). 8. Edmundas Malūkas savo istoriniame romane „Karalienė Barbora“

(2004 m.) rašo, kad Barbora Radvilaitė karalienės Bonos ..... (nuodyti, nuodija, nuodijo). 9. Medininkų pilimi susidomėjo užsienio lietuviai – dabar JAV ..... (įsteigti, įsteigia, įsteigė) Medininkų pilies atstatymo fondas. 10. Gaila, kad galime tik spėlioti, kaip atrodė Giedraičių pilis. Gal ji taip pat netrukus ..... (atstatyti, atstato, atstatė)?

**16. Parašykite tinkamą dalyvio formą.**

1. Vilniaus Bernardinų sodo teritorijoje, prieš karą *pavadintoje* (pavadinti, pavadina, pavadino) Maironio parku (dabar Sereikiškių parko dalis), XVIII amžiuje buvo keletas pastatų ir upelis su tvenkiniais. 2. Piliakalnis, žmonių ..... (vadinti, vadina, vadino) Gedimino kapu, yra apvalus. 3. Šventaragio slėnis, ..... (minėti, mini, minėjo) Lietuvos metraščiuose ir padavimuose, yra ypač svarbus Vilniaus miesto istorijai. 4. .... (Aprašyti, aprašo, aprašė) teritorija turėtų sudaryti Vilniaus pilių nacionalinį parką. Pirmiausia turi būti ..... (priimti, priima, priėmė) nutarimas ją išsaugoti, o po to ..... (parengti, parengia, parengė) projektas. 5. Neliko Barbaros Radvilaitės portreto, ..... (piešti, piešia, piešė) iš natūros. 6. Karališkos Žygimanto Augusto vedybos su ..... (mylėti, myli, mylėjo) Barbora įvyko 1557 m. 7. Dubingių (Asvejos) ežeras siauras ir gilus (iki 50 m), vietomis ..... (suspausti, suspaudžia, suspaudė) aukštų krantų it kalnų upę. Jis – ilgiausias mūsų krašte. 8. Molėtuose yra senamiestis. Jo pagrindinis objektas – parduotuvių pasazas centrinėje gatvėje. Tai namai, ..... (pastatyti, pastato, pastatė) gal prieš šimtą metų.

**17. Parašykite tinkamą dalyvio formą.**

1. Jau *nustatyta* (nustatyti, nustato, nustatė), kad paskutiniojo ledynmečio pabaigoje dabartinio Vilniaus miesto teritorijoje ir apylinkėse klajojo mamutai. 2. .... (Žinoti, žino, žinojo), kad šiose vietose 1377 m. lietuviai susigrūmė su kryžiuočiais. 3. Dažnai ..... (pasakoti, pasakoja, pasakojo) apie slaptą tunelį, iškastą nuo Žemutinės pilies iki Radvilų rūmų. 4. .... (Manyti, mano, manė), kad Medininkų pilis pastatyta XIV amžiaus pabaigoje – XV amžiaus pradžioje iš lauko akmenų ir plytų. 5. Šventaragio slėnyje turėtų būti ..... (drausti, draudžia, draudė) statyti pastatus. 6. .... (Spėti, spėja, spėjo), kad Barbora Radvilaitė ir Žygimantas Augustas susipažino 1543 metais.

**18. Parašykite tinkamą formą.**

1. Medininkų pilis griuvo *gamtos* (gamta) ir ..... (žmonės) naikinama, ypač per karus. 2. Molėtai yra miestas, iš šiaurės, rytų ir pietų supamas ..... (keturi ežerai). 3. 1907 metais Molėtai buvo nusiaubti ..... (didelis gaisras). 4. Molėtų kaimas 1387 metais ..... (Jogaila) buvo užrašytas Vilniaus vyskupams. 5. Molėtų kraštovaizdis suformuotas ..... (ledynai). 6. Pirmoji skulptūra Molėtų skulptūrų parke pastatyta 1998 metais ..... (Arvydas Ališanka). 7. Žinomi

..... (Barbora Radvilaitė) Žygimantui Augustui iš Dubingių rašyti laišakai. 8. Autentiškas Barbaros Radvilaitės portretas yra atkurtas ..... (archeologas Vytautas Urbonavičius). 9. Dubingiai – sena gyvenvietė, ne kartą niokota ..... (priešai). 10. Nuo XVI amžiaus Dubingiai buvo valdomi ..... (didikai Radvilos).

### 19. Pakeiskite pagal pavyzdį.

1. Jis pasakojo, kad skaitė miestelio istoriją.

*Jis pasakojo skaitęs miestelio istoriją.*

2. Jie tvirtino, kad žinojo, kuri mūrinė Lietuvos pilis yra seniausia. ....

3. Draugas sako, kad buvo Medininkų pilyje. ....

4. Archeologai pasakoja, kad rado senovinių papuošalų ir indų šukių. ....

5. Ji teigia, kad skaitė knygą apie Lietuvos dvarus. ....

6. Jie tvirtino, kad niekada anksčiau nematė tokio jaukaus miestelio. ....

7. Studentai teigia, kad sužinojo daug nauja apie Lietuvos pilis. ....

8. Vietiniai žmonės tikina, kad anksčiau naktimis girdėjo balsus pilyje. ....

### 20. Parinkite būdvardį ir įrašykite tinkamą jo formą.

baltas, baltasis, Baltasis, Baltoji

1. Bažnyčios bokštas yra *baltas*. 2. Ši rūmų salė vadinama ..... sale. 3. Kauno rotušė yra ..... 4. Kodėl šį tiltą vadina ..... ?

didelis, Didysis, didelė, Didžioji

1. Pasibaigia Pilies gatvė ir prasideda kita Senamiesčio gatvė – ..... gatvė. 2. Vilniaus senamiestis yra ..... 3. Vilniaus universiteto ..... kiemas yra vienas gražiausių. 4. Miesto centre yra labai ..... aikštė.

žalias, Žaliasis, žalia, Žalioji

1. Kur Vilniuje yra ..... tiltas? 2. Kaunas yra ..... miestas. 3. .... giria yra Šiaurės Lietuvoje. 4. Kas yra tame pastate, kurio viena siena ..... ?

**21. Parašykite tinkamą formą.**

Didžioji gatvė

1. *Didžioji gatvė* yra Vilniaus senamiestyje. 2. Einu į ..... 3. Eikite tiesiai ..... 4. Mėgstu pasivaikščioti po ..... 5. Vilniaus rotušė yra .....

Žalioji tiltas

1. Operos ir baleto teatras yra prie ..... 2. .... statė Ulrichas Hozijus ir jo sūnus Jonas. 3. 1739 metais tiltas per Nerį buvo nudažytas žaliai ir pavadintas ..... 4. 1915 metais rusų kariuomenė nesėkmingai bandė susprogdinti .....

Senieji Trakai

1. .... yra žinomi nuo 1316 metų, kai kunigaikštis Gediminas čia perkėlė sostinę. 2. Gediminas perkėlė sostinę iš Kernavės į ..... 3. Spėjama, kad ..... Gediminas padovanojo savo sūnui Kęstučiui. 4. .... Kęstučio žmona Birutė pagimdė sūnų Vytautą. 5. .... pilis stovėjo ant kalvos, kurią juosė gilus griovys.

gražusis miestas

1. Seniai nebuvo ..... 2. Žiūrėjau albumą su to ..... nuotraukomis. 3. Nuvažiuokime dar kartą į tą ..... 5. Pasiilgau to ..... !

siaurosios gatvelės

1. Mėgstu pasivaikščioti ..... 2. Daug romantikos Vilniaus ir Kauno ..... 3. Palauk! Norėčiau nufotografuoti šias ..... 4. Ar sunku važinėti automobiliu ..... ?

**22. Pabaikite sakinius, pavartodami įvardžiuotinius būdvardžius.**

1. Apsigyvenome *Didžiojoje Riešėje*.  
 2. Kasdien pravažiuoju pro .....  
 3. Ar buvote ..... ?  
 4. Susitinkame prie .....  
 5. Girdėjau legendą apie .....  
 6. Skaičiau knygą apie .....  
 7. Važiuojame į .....  
 8. Svečiai atvyko iš .....  
 9. Jie gyvena Vilniuje, .....  
 10. Seniai nebuvo .....

**23. Parašykite pagal pavyzdį.**

Archeologai nurodo, kad Kauno pilis buvo pastatyta XIV (*keturioliktajame*) amžiuje, nors nėra jokių rašytinių šaltinių, patvirtinančių šią informaciją. 1362 (.....) metais pilį sugriovė Kryžiuočių ordinas, bet lietuviai 1368 (.....) metais pastatė naują. Naujoji pilis buvo aptverta 12 metrų aukščio, 3,5 metrų pločio sienomis. Visuose 4 kampuose pastatyti bokštai.

Antrojoje XVI (.....) amžiaus pusėje Kauno pilis buvo vėl sustiprinta. 1549 (.....) metais pilis atiteko žymiai lietuvių didikui Barborai Radvilaitei, labai gražiai pertvarkiusiai pilį. XVII (.....) amžiaus pabaigoje dalis pilies buvo sugriauta Neries upės vandens.

1930 (.....) metais Kauno pilyje pradėti archeologiniai tyrimai. Pietryčiuose buvęs pilies bokštas buvo atstatytas, o jame įrengtas Vytauto Didžiojo karo muziejus, kurio šiandien pilyje nebėra, nes ekspozicija 9 (.....) dešimtmetyje buvo gražinta į Karo muziejų.

**24. Perskaitykite tekstą balsu.****Merkinė**

Merkinė – miestelis, įkurtas Nemuno ir Merkio upių santakoje, didžiųjų to meto kelių iš Vilniaus į Krokuvą ir iš Kauno į Gardiną kryžkelėje. Tai viena seniausių Lietuvos gyvenviečių. XIV a. Merkinė buvo paminėta svarbiausių Rytų Europos miestų sąrašė. Archeologų nuomone, pirmieji gyventojai Merkinės apylinkėse apsigyveno X–IX a. pr. m. e\*.

Dešiniajame Nemuno krante, tarp Stangės ir Merkio upių, stūkso Merkinės piliakalnis. Istoriniuose šaltiniuose Merkinė pirmą kartą paminėta 1359 m. Novgorodo metraštyje nurodoma, kad ji yra viena svarbiausių Rytų Europos XIV a., o Jogailos 1391 m. rašte – viena stipriausių Lietuvos tvirtovių. Ne kartą Merkinės pilis buvo deginta ir vėl atstatyta. 1377, 1394, 1403 m. kryžiuočiai puolė Merkinę, naikino



apylinkių gyventojus, grobė jų turtą. 1387 m. iš tvirtovės buvo pastatyta pirmoji katalikų bažnyčia. Tais pačiais metais, būdamas Merkinėje, Jogaila suteikė Vilniaus miestui Magdeburgo teises.

Po Žalgirio mūšio senoji pilis prarado strateginę reikšmę ir ėmė nykti. Merkinė iš miesto tvirtovės tapo svarbiausia stotimi Vilniaus–

Gardino–Varšuvos ir Kauno–Gardino kelyje, taip pat svarbiu punktu vandens magistralėje, esančioje Nemuno ir Merkio santakoje. 1491 m. Merkinė gavo savivaldą, 1551 m. paminėta Lietuvos miestų sąrašuose.

\*a. pr. m. e. – amžius prieš mūsų erą.

**25. Parašykite tinkamą formą.**

1. Vilnius yra pats *jaukiausias* (jaukus) miestas. 2. Vilniaus vanduo yra pats ..... (skanus) ir ..... (švarus). 3. Kaunas yra ..... (didelis) už Klaipėdą. 4. Asvejos ežeras yra ..... (ilgas) iš visų Lietuvos ežerų. 5. Trakų pilis yra ..... (įdomi) iš visų, nes ji yra ežero saloje. 6. Barbora Radvilaitė laikoma ..... (graži) moterimi viduramžių Lietuvoje. 7. Kuris miestas yra ..... (senas) – Kaunas ar Vilnius? 8. Lietuvos didysis kunigaikštis Vytautas laikomas vienu iš ..... (geras) politikų. 9. Vasarą Palanga yra ..... (triukšminga) negu Nida. 10. XVII amžiaus viduryje Kėdainiai buvo ..... (įvairios) tautybių ir religinių konfesijų miestas. 11. .... (Didelis) Žemaitijos ir visos Lietuvos kurortas – Palanga. 12. .... (Sena) Vilniaus gatvė yra Pilies gatvė. 13. .... (Trumpa) iš visų gatvių Vilniaus mieste yra 75,7 m ilgio Kazio Griniaus gatvė. 14. .... (Keista) Vilniaus miesto gatvė tikriausiai galima pavadinti Miesto sienos gatvę, kurią sudaro dviejų namų aklinos sienos.

**1. Pažiūrėkite į paveikslėlius ir parašykite Vilniaus įkūrimo legendą.**

**Pavartokite šiuos žodžius:** kunigaikštis; žynys; sapnas; medžioti, medžioja, medžiojo (ką?); sutemti, sutemsta, sutemo; nakvoti, nakvoja, nakvojo; užmigti, užmiega, užmigo; sapnuoti, sapnuoja, sapnavo (ką?); išaiškinti, išaiškina, išaiškino (ką?); įkurti, įkuria, įkūrė (ką?).



2. Perskaitykite informaciją apie Žagarės miestelį. Parašykite draugui laišką ir pakvieskite jį kartu nuvažiuoti į Žagarę.



### Žagarė

**Žagarė** – vienas iš seniausių Žiemgalos krašto miestų. Žagarė pirmą kartą minima 1253 m. dokumente, surašytame Rygos arkivyskupui.

XVIII a. pabaigoje Žagarė pasidarė svarbiausiu Šiaurės Lietuvos prekybos centru. Į Žagarę atvažiuodavo pirklių iš Rusijos, Vokietijos ir Anglijos.

Sunku patikėti, kad prieš Pirmąjį pasaulinį karą buvo net 14000 gyventojų (atsiliko tik nuo Vilniaus, Kauno, Šiaulių, Panevėžio ir gal Ukmergės).

Geografinė padėtis: Žagarė – miestas Joniškio rajone, 26 kilometrai į šiaurės vakarus nuo Joniškio, netoli Latvijos sienos.

Gyventojai: 1861 metais Žagarėje gyveno 4 000, o 1914 metais – net 14 000 gyventojų. 2007 metais Žagarėje suskaičiuoti jau tik 2 158 gyventojai.

Istorija: Rašytiniuose šaltiniuose Žagarė (joje stovėjusi Raktės pilis) pirmą kartą paminėta 1198 m.

Paveldas: Raktuvės ir Žvelgaičio piliakalniai. Senoji Žagarės dalis – urbanistikos paminklas. Dalis gatvių nutiestos dar XVI a. viduryje. Iš XVII–XVIII a. yra išlikusių molio ir dolomito statinių. Senoji bažnyčia (pastatyta 1712 m.). Naujoji Šv. Petro ir Povilo bažnyčia (pastatyta XIX a. pradžioje). Daug paminklinių XIX a. pastatų. Dvaro pastatų ansamblis ir parkas (XVIII–XIX a.).

### Žagarė – 2015 metų sostinė!

2015 m. Joniškio rajono savivaldybė pristatys projektą – „Žagarė – Lietuvos kultūros sostinė“. Žagarė atskleis Šiaurės Lietuvos, buvusios žiemgalių teritorijos kultūrą. Žagarė bus pristatyta kaip patrauklus turizmui vienas seniausių Lietuvos miestų.

Projekto renginių kulminacija – „Vyšnių festivalis“. Jo metu Žagarėje vyks 27 Europos šalių mažųjų miestelių chartijos susitikimas, kuriame dalyvaus po 10 atstovų iš kiekvienos šalies.



Žagarės vyšnių festivalis, organizuojamas jau 7 metus, pripažintas geriausiu šalyje 2010 metų nekomerciniu turizmo rinkodaros projektu. Festivalis sulaukė apie 20 000 svečių.



**1. Atsakykite į klausimus.**

1. Kurį miestą mėgstate labiausiai? Kodėl?
2. Kuris jūsų šalies miestas yra labiausiai lankomas turistų? Kodėl?
3. Kokia vieta jūsų mieste yra įdomiausia? Papasakokite apie ją.

**2. Perskaitykite Kernavės ir Varnių aprašymus ir papasakokite apie vieną iš jų.****Kernavė**

Kernavė yra nedidelis miestelis, esantis 35 km nuo Vilniaus, dešiniajame Neries krante. Praeityje tai buvo vienas pirmųjų Lietuvos valstybės centrų (XIII a.). 1989 m. įsteigtas Valstybinis Kernavės kultūrinis rezervatas. Nuo 2004 m. Kernavės archeologinė vietovė – UNESCO Pasaulio paveldo objektas. Vietovės išskirtinė pasaulinė vertė – jos apgyvendinimo tęstinumas nuo vėlyvojo paleolito (IX tūkstantmetis pr. m. e.) iki šių dienų.

Kernavė – pirmoji istorijos metraščiuose minima Lietuvos kunigaikštystės sostinė (XIII a. antroji pusė). Šioje vietovėje yra vienintelis Baltijos regione penkių piliakalnių kompleksas. Nuo jo matomas įspūdingas Neries vingių, upės salos ir pakrančių vaizdas. Kernavėje veikia istorijos ir archeologijos muziejus.

Liepos pradžioje Kernavėje vyksta Gyvosios

archeologijos dienos, per kurias galima pamatyti, kaip dirba senųjų amatų meistrai iš Lietuvos ir aplinkinių šalių – batsiuviai, puodžiai, stikliai, papuošalų meistrai, kalviai, kailiadirbiai, bitininkai ir kiti. Per šventę vyksta parodomosios viduramžių riterių kovos ir etninės muzikos koncertai.

Atnaujinta moderni Kernavės archeologinė vietovės muziejaus ekspozicija supažindins su Kernavės priešistorė ir viduramžiais.

Pakeliui į Kernavę, prie Dūkštų miestelio, galima pasivaikščioti po didžiausią Lietuvoje ąžuolyną, kurio pakraštyje yra akmuo su runomis. Ties Dūkštos ir Neries upių santaka stūkso Karmazinių piliakalnis, nuo kurio matomas gražus Neris slėnio vaizdas, kur kadaise buvo pagonių šventykla. Šalia piliakalnio tarp senų ąžuolų vinguoja pažintinis takas.

**Varniai**

Varnių istorija prasidėjo dar XIV amžiaus pradžioje. Ant Varnelės upės kranto įsikūrė keltas gyvenviečių, kurias iškart pradėjo puldinėti kryžiuočiai, tačiau 1389 metais žemaičiai įveikė priešus, o Lietuvos didysis kunigaikštis Vytautas po pergalės šioje vietovėje įkūrė vyskupystę.

XVI amžiuje Varniai neabejotinai buvo svarbiausias lietuviybės ir lietuviškos kultūros centras visoje Lietuvos Didžiojoje Kunigaikštystėje. Varniuose gyveno ir dirbo vyskupas Merkelis Giedraitis, istorikas Motiejus Strijkovskis, lietuvių raštijos kūrėjas Mikalojus Daukša, poetas Antanas Baranauskas, Žemaitijos vyskupas Motiejus Valančius –



aktyvus uždraustos lietuviškos spaudos platinimo iniciatorius ir leidėjas. Iki šių dienų išliko Kunigų seminarijos, įkurtos 1623 metais, rūmai. Dabar juo-

se veikia Žemaičių vyskupystės muziejus.

Varniai garsūs Lūksto ežeru, kuris yra pats didžiausias ežeras Žemaitijos regione. Tai vienintelis ežeras Lietuvoje, kur lankytojai gali seklu moje rasti gintaro gabalėlių. Be to, miesto svečiai Varnių regioniniame parke gali aplankyti ir porą įspūdingiausių Lietuvos kalvų – Šatriją ir Medvėgalį. Tie, kuriuos domina unikalūs architektūriniai statiniai, gali aplankyti ir apžiūrėti Požerės

(1771), Pavandenės (1802) bažnyčias. Na, o tie, kurie mėgsta pramogas, kviečiami į kasmetinius festivalius: „Bliuzo naktis“, Rasos ir Joninių šventes, tarptautinį baikerių festivalį. Galima žvejoti, važinėti dviračiais, leisti vakarus kavinukėse ar tiesiog atsipalaiduoti ir užsimiršti stovyklavietėje, natūralios gamtos apsupty.

Kartais didžiausias turtas yra ne dideli, bet patys mažiausi dalykai.

***Pasitarkite su draugais, kurių iš šių vietovių būtų įdomu aplankyti?***

***Kokias kitas Lietuvos vietas patartumėte aplankyti savo draugams? Kodėl?***

***3. Perskaitykite straipsnį apie gatvių pavadinimus ir atsakykite į klausimus.***

### **Mažoje gatvės lentelėje – didžioji politika**

Vardus gaudavo natūraliai

Sostinės gatvių istorijos tyrinėtojas Antanas Rimvydas Čaplinskas teigia, kad praeityje valdžia į gatvių krikštynas nesikišo, ir dekretų nei karaliai, nei miesto burmistrai nerašė.

Pavadinimai gatvėms dažniausiai buvo suteikiami pagal žmonių, kurie ten gyveno, profesiją ar tautybę – aludarių, odminių, totorių, rusų – arba pagal šventųjų ir garbingų gatvės gyventojų pavardes. Iki šiol turime Šv. Jonų, Šv. Dvasios ir Šv. Stepono gatves, o, pavyzdžiui, Skapo gatvė tokį vardą gavo todėl, kad ten gyveno karaliaus sekretorius Stanislovas Skapas, gatvė, kurioje namą turėjo burmistras Maksimas Savičius, irgi pavadinta jo vardu.

Tvarka pasikeitė, kai Lietuvą okupavo carinė Rusija. Dalis gatvių pavadinimų buvo suslavinta, kitos gavo valdžiai nusipelnusių žmonių vardus – Michailo Muravjovo, Aleksandro Suvorovo, Michailo Kutuzovo. Dar didesnis gatvių vardų kaitaliojimo vėjus prasidėjo XX a., kai rusus keitė lenkai, juos – lietuviai, paskui – vėl rusai. Žinoma, šioje veikloje neprilygstama buvo sovietų valdžia. Anot Antano Rimvydo Čaplinsko, jų valdymo pabaigoje sostinėje beveik nebuvo likę istorinių pavadinimų. Juos Vilnius atgavo tik susigrąžinęs Nepriklausomybę.

Pasaulyje nėra tradicijos keliskart krikštyti ir perkrikštyti gatves. Nuo pat 1990-ųjų, kai gražinome istorinius gatvių vardus, laikomės nuostatos jų nekeisti, nes vardo pakeitimas labai brangiai kainuoja.

Dabar Vilniuje yra 2 300 gatvių, apie 170 iš

jų pavadintos žmonių vardais.

Kaip sugalvojami vardai?

Skirti gatvei naują vardą – gana sudėtingas darbas. Vienas iš sprendimo būdų – atskirus rajonus pavadinti kokios nors vienos srities pavadinimais. Taip Pilaitė gavo Mažosios Lietuvos žmonių vardus ir vietovardžius, Kairėnai – žolių pavadinimus ir gamtininkų vardus, Verkių gatvės pavadintos dievų vardais.

Didesni rūpesčiai prasideda, kai reikia surasti gatvę kokiam iškiliam žmogui. Dabar komisija turi beveik keturių lapų asmenybių, kuriuos derėtų įamžinti, sąrašą. Jis sudarytas pagal įvairių organizacijų ir žmonių pasiūlymus. Pats A. R. Čaplinskas yra pasiūlęs pagerbti senuosius miesto burmistrus.

Kadangi gatvės sostinėje neatsiranda taip greitai, kaip norėtųsi, kai kurie žmonės iš to sąrašo laukia eilės būti įamžinti nuo Nepriklausomybės atkūrimo.

Kaip nustatoma, ar žmogus pakankamai nusipelnęs, kad jo vardu būtų pavadinta gatvė? „Visų pirma jis privalo turėti nuopelnų Lietuvai ir, be abejo, Vilniui – bent jau turi būti gyvenęs Vilniuje“, – tikina ilgametis komisijos darbuotojas.

Tačiau komisija gauna pasiūlymų pažymėti žmones, kuriuos iš tiesų mažai kas pažįsta. Pavyzdžiui, miestiečiai atsiunčia komisijai laišką, kuriame rašo: „Mūsų dėdė buvo labai geras žmogus, norėtume jo vardu pavadinti gatvę.“

„Ne kiekviena gatvė tinka įamžinti žmogaus vardą, būna ir tokių gatvių, kurias galima pavadinti tik Žvirblių vardu“, – atsidūsta A. R. Čaplinskas.

1. Kokia problema keliami straipsnyje?
2. Koks jūsų gatvės pavadinimas?
3. Ar žinote, kodėl jūsų gatvė buvo pavadinta būtent taip?
4. Kaip manote, ar dera keisti gatvių pavadinimus? Kada vertėtų tai daryti?
5. Gal būtų geriau miestų gatves sunumeruoti? Kaip manote jūs? Kodėl taip manote?
6. Kada gatvėms *tinka* jų pavadinimai? Kodėl?

**Pasikalbėkite su draugais apie straipsnyje keliamas problemas. Pavartokite:** *aš manau, mano galva, norėčiau įsiterpti, norėčiau pridurti, tu (ne)teisus, tu teisi, jūs teisūs / teisios.*

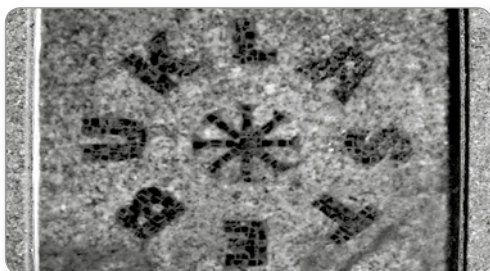

**4. Pažiūrėkite į nuotraukas ir perskaitykite tekstus. Papasakokite, kaip gražina Vilnių menininkai. Kas ir kaip gražina jūsų miestą ar miestelį?**

Vilniuje atsirado Vaido Ramoškos sukurti balti angelai, kurie lyg niekur nieko sėdėdavo sostinės centre ant pastatų atbrailų, balkonų, suoliukų, kai kurie jų net nebuvo pritvirtinti, todėl žmonės galėjo su jais elgtis gana laisvai – perkelti iš vienos vietos į kitą, pasisodinti šalia į kompaniją.

Angelų skulptūros vilniečiams ir sostinės svečiams kėlė itin pozityvių emocijų, o kai kurie angelai dingdavo iš miesto centro tik todėl, kad kažkas labai norėjo tokį angelą turėti savo namuose.

Vienoje populiariausių Vilniaus erdvių, Katedros aikštėje, yra plytelė, kurioje spalvotomis raidėmis parašytas žodis „stebuklas“. Tikima, kad atsistojus ant menininko Gitenio Umbraso sukurtos plytelės ir apsisukus, sugalvotas noras būtinai išsipildys. Plytelė patraukia tiek turistų, tiek vilniečių dėmesį.

Vilniuje prie Žaliojo tilto pražydo Gitenio Umbraso „Meilės krantai“.

**5. Perskaitykite ir atsakykite į klausimus.**

Vilniuje gyvenanti Prancūzijos radijo žurnalistė Marielle Vitureau nori sudaryti miesto garsų žemėlapi. Ji sako, kad dirbdama radijo žurnalistė įrašė daugybę garsų, kurių jai prireikdavo montuojant reportažus. Visus tuos garsus Marielle susies su Vilniaus žemėlapiu. Panaudos tam tikras melodijas, kurios skamba Vilniuje kokių nors miesto ar valstybinių švenčių metu, tam tikrus specifinius garsus – bažnyčių varpų skambėjimą arba troleibusų zvimbę. Iš tų garsų ir sudėlios sostinės žemėlapi.

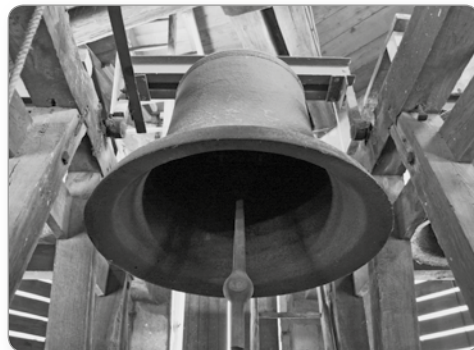

1. Ką manote apie žurnalistės sumanymą sukurti miesto garsų žemėlapi?
2. Kokie garsai būdingi jūsų miestui?

1. Paklauskite dainos pagal Maironio eilėraštį „Trakų pilis“ ir įrašykite praleistus žodžius.



### Trakų pilis

Pelėsiai ir kerpe apaugus *aukštai*  
 Trakų štai garbinga ..... !  
 Jos aukštus ..... užmigdė kapai,  
 O ji tebestovi dar vis.

Kai vėjas pakyla ir drumsčias vanduo,  
 Ir ..... veržias platyn, –  
 Banga gena bangą, ir ..... akmuo  
 Paplautas nuvirsta žemyn.

Pilis! Tu tiek ..... praleidai garsiai!  
 Ir tiek mums davei milžinų!  
 Tu Vytauto didžio galybę matei,  
 Kad jojo tarp savo pulkų!

Nutilusios ..... , apleistos visų,  
 Be sargo, ginklų, be žmogaus!  
 Kiek primenat jūs man brangiausių .....  
 Ant vieškelio amžių plataus!

Kada tik ..... važiauvau pro Trakus,  
 Man verkė iš skausmo širdis;  
 Gaili ašarėlė beplovė skruostus  
 Ir mėlynas temdė ..... !

*Palyginkite su tekstu 298 p.*

**2. Perskaitykite tekstą ir įrašykite teksto dalių pavadinimus.**

- A Pilis su daugybe vardų
- B Didžiojo kunigaikščio Vytauto pilis
- C Pilis, pastatyta dviejų upių santakoje
- D Milžino statyta pilis
- E Pilis, skirta ne mūšiams
- F Radvilų giminės palikimas
- G Ne mūsų protėvių, o priešus gynė

1	2	3	4	5	6	7
C						

**Lietuvos pilys**

Tikriausiai jau ne kartą teko girdėti, kad kadaise Lietuva buvo tikras piliakalnių ir pilių kraštas. Piliakalniai, medžiais apaugę, tebedunkso iki šiol, o dauguma pilių jau seniai sugriuvo. Tik kelios mūro pilys dar mena ir mūsų protėvių kovas, ir puotas.

**1. Pilis, pastatyta dviejų upių santakoje**

Pirmą kartą Kauno pilis metraščiuose paminėta 1361 metais, pastatyta irgi panašiu laiku. Stovėjo Nemuno ir Neries santakoje – tai labai patogi vieta gynybai, sunkiai prieinama užpuolikams.

Kauno pilį ne kartą puolė kryžiuočiai. 1362 metais jiems pavyko ją užimti ir sugriauti. Vos per kelerius metus ant senosios pilies pamatų buvo sumūryta nauja pilis su keturiais bokštais visuose kampuose, apjuosta apsauginiu grioviu. Ir toliau čia vyko įnirtingos kovos.

Gyvenimas pilyje aprimo po Žalgirio mūšio. Joje šeimininkavo Lietuvos ir Lenkijos karalienė Bona, o jos sūnus Žygimantas Augustas užrašė pilį savo mylimajai Barborai Radvilaitei. Tuo metu pilis buvo gražiai įrengta ir atnaujinta. VII–XVIII amžiuose per karus su švedais ir rusais Kauno pilis buvo smarkiai nusiaubta. Iki mūsų dienų išliko dalis pilies sienų, vartų anga ir apvalus bokštas su gynybiniu pastatu. Šiuo metu Kauno pilis atstatoma.

**2. ....**

Klaipėdos pilį pastatė ne lietuviai, o kryžiuočiai. Pirmoji medinė pilis iškilo 1253 metais. Nepraėjus nė metams, šalia jos buvo pastatyta ir mūrinė. Aplink pilį pradėjo augti ir Klaipėdos miestas, kurį, kaip ir pačią pilį, kryžiuočiai vadino Memelburgu arba Mėmeliu.

Iš Klaipėdos kryžiuočiams buvo patogu pulsti kuršių, žemaičių ir lietuvių žemes. O ir šie taip pat ne kartą puolė Klaipėdos pilį, du kartus buvo ją sudeginę. Po XVIII amžiaus karų su rusais ir šve-

dais pilis buvo apleista ir pamažu pradėjo griūti.

XIX amžiuje Klaipėdos pilis nebeturėjo gynybinės reikšmės ir buvo nugriauta.

Šiuo metu išlikę tik jos įtvirtinimai – bastionai, kuriuose įrengtame muziejuje galima susipažinti su Klaipėdos istorija.

**3. ....**

Šiaurės Lietuvoje tikrai verta pamatyti nuostabią Biržų pilį – Radvilų giminės palikimą. Ją pagal italų pavyzdį pastatė Kristupas Radvila Perkūnas apie 1586 metus. Pilį apjuosė gynybiniais grioviais, pylimais ir bokštais – bastionais. Užtvėntos Agluonos ir Apaščios upės – taip atsirado pirmasis Lietuvoje dirbtinis Širvenos ežeras, iš vienos pusės saugojęs pilį. Biržų pilis tapo labai svarbia tvirtove karų su Švedija metu. Ne kartą švedai pilį buvo ir užėmę, sykį net susprogdino.

1822 metais Rusijos caras Aleksandras I įsakė saugoti pilies liekanas. Nuo XIX amžiaus pabaigos čia įrengtas parkas, pasivaikščiojimo takai, teniso kortai.

Mūsų laikais pilį pradėta atstatyti.

**4. ....**

Netoli Vilniaus, visai prie pat sienos su Baltarusija, stūkso Medininkų pilis. Pagal plotą – tai didžiausia pilis Lietuvoje. XIII ar XIV amžiuje statyta pilis buvo keturkampio formos, turėjo keturis bokštus kampuose ir ketverius vartus.

Netoli Medininkų, jau Baltarusijoje, stovi labai panaši Krėvos pilis. Pasakojama, kad abi jas statė milžinai, darbuodamiesi skolinę ir mėtę vienas kitam įrankius. Iš tiesų pastatyti tokią didžiulę pilį, suvežti jai akmenis ir plytas buvo milžiniškas darbas.

Medininkų pilis neturėjo savo kunigaikščio – joje apylinkių gyventojai slėpėsi ir gynėsi



nuo totorių ir kryžiuočių puolimų. Po XVI amžiuje kilusio gaisro pilis buvo apleista. Kadangi Medininkų pilis stovėjo pelkėtoje vietoje, kur buvo nepatogu kurtis gyvenvietėms, šalia neišaugo ir didelis miestas kaip aplink daugelį kitų pilių.

1974 metais pilyje buvo įrengtas muziejus.

#### 5. ....

Dar prieš šimtą metų mūsų poetas Maironis liūdėjo, kad Trakų pilis griūva. Šiandien ji, atstatyta, apsupta nuostabios gamtos, vilioja turistus iš visų Lietuvos ir pasaulio kampelių.

Šalia Trakų yra ir Senųjų Trakų miestelis. Jame kurį laiką gyveno didieji Lietuvos kunigaikščiai Gediminas, Kęstutis, pasaulį išvydo jo sūnus Vytautas. Bet Senųjų Trakų pilis, matyt, pasirodė jiems nebetinkama ir netoliese Galvės ežero saloje pastatė naują mūrinę pilį, kur ir apsigyveno. Čia Didysis kunigaikštis Vytautas mirė.

Tik mūsų dienomis nuspręsta pilį atstatyti, o 1962 metais joje įkurtas muziejus.

#### 6. ....

Raudonės pilis – viena iš gražiųjų Panemunės pilių. Kadaisė prie Nemuno vyko aršios kovos su kryžiuočiais, bet Raudonės piliai jų jau nelemta buvo patirti. Mat ji pastatyta gana vėlai, XVI amžiaus pabaigoje, Žygimanto Augusto valdymo laikais. Tai buvo valdovo dvaras. Vėliau pilis ati-

duota valdyti pirkliui Jeronimui Kiršenšteinui, kurio sūnus pasistatė sau naujovišką dvarą – pilį. Joje įrengtos prabangios salės, lobynas, ginklų sandėlis, koplyčia, paskui iškilo du puošnūs bokštai. Vėliau pilį valdė pirkliaus giminaičiai, o paskui ji atiteko turtingam grafiui Platonui Zubovui. Visi nauji savininkai savaip persistatydavo ir puošdavo pilį.

Raudonės pilis smarkiai nukentėjo ir per Pirmąjį, ir per Antrąjį pasaulinius karus. 1934 metais ji buvo atiduota Lietuvos bankui, o po Antrojo pasaulinio karo Raudonės pilyje įsikūrė mokykla.

#### 7. ....

Nuo Raudonės panemunėmis keliaudami toliau jūros link, pamatysite dar vieną pilį. Tai – Panemunės mūrai, dar vadinti Gelgaudų, Vytėnų pilimi ar tiesiog Zamkumi (nuo rusų kalbos žodžio *zamok*, lenkų *zamek* – pilis).

Panemunės pilies, kaip ir Raudonės, nereikėjo ginti nuo kryžiuočių puolimų. Ją apie 1608 metus pasistatė didikų Eperješų giminė. Savininkai keitėsi, o 1831 metais pilis liko be šeimininkų ir pradėjo griūti.

1925 metais Panemunės pilis atiteko valstybei, pamažu pradėta ją atstatinėti ir restauruoti. Mūsų dienomis galima pilį aplankyti ir iš bokšte įrengtos apžvalgos aikštelės pasigėrėti gražiu panemunių vaizdu.

### ***Pabaikite sakinius.***

1. Pagal plotą didžiausia pilis – .....
2. Žygimantas Augustas užrašė Barborai Radvilaitei .....
3. Ant Nemuno kranto stovi .....
4. Lietuvos didysis kunigaikštis Vytautas mirė .....
5. Visi kiti savininkai keitė ir puošė .....
6. Kryžiuočiai pastatė .....
7. Pirmasis dirbtinis Lietuvos ežeras saugojo .....
8. Savo kunigaikščio neturėjo .....

**3. Perskaitykite Gedimino laiško ištrauką ir atsakykite į klausimus.**

1323 m. sausio 25 d. Gedimino laiškas Liubeko, Zundo, Brėmeno, Magdeburgo, Kelno ir kitų miestų piliečiams

Visiems krikščionims, pasklidusiems visame pasaulyje, vyrams ir moterims, o drauge ypač žymiesiems miestams Liubekui, Zundui, Brėmenui, Magdeburgui, Kelnui ir kitiems iki pat Romos, Gediminas, dievo malone lietuvių ir rusų karalius, Žemgalijos valdovas ir kunigaikštis, [siunčia] savo nekintamos pagarbos ir palankumo [pareiškimą] ir sveikinimą.

[Mes kviečiame] vyskupus, kunigus, bet kokio ordino vienuolius, jei tik jų gyvenimas neydingas. (...) Be to, kiekvienam geros valios žmogui atidarome [savo] kraštą, valdas ir [visą] karalystę.

Riteriams, ginklanešiams, pirkliais, gydytojams, kalviams, račiams, kurpiams, kailiadirbiams, malūnininkams, krautuvininkams ir [kitiems] bet kokiems amatininkams – šiems visiems išvardintiems [žmonėms] mes norime paskirti žemės kiekvienam pagal jo padėtį. Tie žemdirbiai, kurie norės atvykti, dešimt metų tedirba mūsų žemę be mokesčio. Pirkliai teatvyksta ir išvyksta laisvai, be jokių rinkliavų ir muitų, visai be jokių kliūčių.

Jei panorės pasilikti riteriai ir ginklanešiai, juos apdovanosiu pajamomis ir valdomis, kaip dera. (...)

Juk nuo šio meto mes norime niekam nedaryti žalos, bet visiems teikti pagalbą ir sutvirtinti amžina sąjunga taiką, brolystę ir tikrąją meilę su visais Kristaus tikinčiaisiais.

Kad šie [nuostatai] niekad nebūtų pakeisti, mes šį laišką paliudijome ir sutvirtinome mūsų antspaudu. Duota mūsų mieste Vilniuje po gilių svarstymų 1323 viešpaties metais, švento Povilo apaštalo atsivertimo [dienoje]. Prašome visus tarėjus nurašyti šį laišką ir jo nuorašą prikalti prie bažnyčios durų, o patį laišką dėl palankumo mums be jokio delsimo pasiųsti kaimyniniam miestui, kad tuo būdu dievo garbė taptų žinoma visiems. Melskite dievą už mus.

1. Kam buvo skirtas laiškas?
2. Kokių lengvatų Gediminas žadėjo būsimiems vilniečiams?
3. Kaip manote, kodėl buvo parašytas šis dokumentas?
4. Kaip manote, kodėl svarbus Gedimino laiškas?

### 3 skyrius

## Tegul meilė Lietuvos dega mūsų širdyse



#### **Mokymės:**

- papasakoti apie svarbiausius istorinius įvykius, visuomenės raidą;
- išsakyti nuomonę apie visuomenėje vykstančius procesus ir įvykius;
- pasikalbėti ir diskutuoti apie tai, kas labiausiai garsina šalį pasaulyje.

**1. Atsakykite į klausimus.**

1. Koks yra jūsų šalies herbas?
2. Kokia yra jūsų šalies vėliava?
3. Apie ką giedama jūsų šalies himne?

**Perskaitykite tekstus apie Lietuvos Respublikos simbolius – herbą, vėliavą ir himną.**

1. Kuris valstybės simbolis yra seniausias? Kuris – naujausias?
2. Dėl kurio valstybės simbolio daugiausia buvo diskutuojama?

**Pasirinkite vieną iš pasakojimų ir papasakokite jį.****Herbas**

Kada Vytis atsirado Lietuvos herbe, tiksliai nežinome, tačiau seniausias, išlikęs iki mūsų laikų monetose ir antspauduose, siekia XIV a., kunigaikščių Algirdo ir Kęstučio laikus. Šarvuotas raitelis su kalaviju ir skydu – Vytis – yra vienas seniausių herbų Europoje.

Apie XV a. nusistovėjo herbo spalvos ir kompozicija: raudoname lauke sidabrinis šarvuotas raitelis, virš galvos iškėlęs kalaviją, prie jo kairiojo peties – mėlynas skydas su dvigubu auksiniu kryžiumi.

1918 m. atkūrus Lietuvos valstybę, Vytis tapo Lietuvos Respublikos herbu.

1990 m. kovo 11 d. paskelbus Lietuvos nepriklausomos valstybės atstatymo aktą, tą pačią dieną įteisintas ir istorinis herbas. 1991 m. patvirtintas dailininko Arvydo Každailio sukurtas ir Lietuvos heraldikos komisijos aprobuotas herbo variantas.

**Vėliava**

1917 m. Vilniuje vykusioje Lietuvių konferencijoje dailininkas Antanas Žmuidzinaičius pasiūlė vėliavą sudaryti iš dviejų spalvų – žalios ir raudonos, nes šios spalvos buvo dažniausios lietuvių tautiniuose kostiumuose. Tačiau Lietuvos Tarybos komisija patarė papildyti ją geltona, kad būtų gyviau.

Sovietams okupavus Lietuvą, jau 1940 m. liepos 30 d. įsakyta vietoj trispalvės naudoti raudoną vėliavą. 1953 m. raudona buvo pakeista į raudoną–baltą–žalią vėliavą.

1988 m. vasarą Lietuvos Sąjūdžio ir kituose visuomeniniuose renginiuose pradėjo plevėsuoti senoji trispalvė. Ji pirmą kartą oficialiai Vilniaus Gedimino pilies bokšte buvo iškelta spalio 7 d., o lapkričio 18 d. geltonai–žaliai–raudonai vėliavai suteiktas valstybės vėliavos statusas.

Geltona spalva reiškia saulę, šviesą ir gerovę, žalia simbolizuoja gamtos grožį, laisvę ir viltį, o raudona – žemę, drąsą, pralietą kraują už Tėvynę.

**Himnas**

Vinco Kudirkos eilėraštis „Tautiška giesmė“ buvo išspausdintas 1898 m. „Varpe“. Ten pat pridėtos ir jo paties sukurtos melodijos natos. Eilėraštis gerai atspindėjo to laikotarpio idealus: žavėjimąsi didinga senove, raginimą dirbti tautos gerovei, tikėjimą atgimstančios Lietuvos vienybe. 1919 m. „Tautiška giesmė“ patvirtinta Lietuvos himnu.

1940 m., po sovietinės okupacijos, himnas buvo uždraustas. 1950 m. sukūrus naująjį LSSR himną, už „Tautiškos giesmės“ atlikimą buvo persekiojama ir baudžiama.

1988 m. lapkričio 18 d. LSSR Aukščiausioji Taryba, pakeitusi LSSR konstituciją, suteikė „Tautiškai giesmei“ valstybės himno statusą.

**2. Paklauskite Lietuvos Respublikos himno. Išmokite giedoti.**

Vincas Kudirka (1858–1899) – rašytojas, publicistas, gydytojas, lietuvių tautosakos rinkėjas, vertėjas. Didžiąją dalį savo kūrybos jis paskelbė literatūros, politikos ir mokslo žurnale „Varpas“. 1898-aisiais „Varpe“ Vincas Kudirka išspausdino „Tautišką giesmę“, kuri po 21-erių metų tapo valstybės himnu.

**Lietuvos valstybės himnas****Tautiška giesmė**

Lietuva, Tėvyne mūsų,	Tegul saulė Lietuvoj
Tu didvyrių žeme,	Tamsumas prašalina,
Iš praeities Tavo sūnūs	Ir šviesa, ir tiesa
Te stiprybę semia.	Mūs žingsnius telydi.
Tegul Tavo vaikai eina	Tegul meilė Lietuvos
Vien takais dorybės,	Dega mūsų širdyse,
Tegul dirba Tavo naudai	Vardan tos Lietuvos
Ir žmonių gėrybei.	Vienybė težydi!

**Atsakykite į klausimus.**

1. Kokios vertybės akcentuojamos „Tautiškoje giesmėje“?
2. Kokie turėtų būti lietuviai? Ko reikia mokytis iš praeities ir ko siekti ateityje?
3. Kaip galite paaiškinti pavadinimą „Tautiška giesmė“?

**3. Perskaitykite tekstą. Palyginkite Baltijos kelią su savo šalies koku nors įvykiu.****Bunda jau Baltija**

1989 m. rugpjūčio 23 d. buvo minimos Molotovo–Ribentropo pakto\* 50-osios metinės.

Baltijos kelias – akcija, surengta Estijos, Latvijos liaudies frontų ir Lietuvos Sąjūdžio, išreiškiant Baltijos žmonių valią, vienybę, ryžtą siekiant nepriklausomybės bei sovietinės armijos išvedimo.

Tai buvo didžiulis žmonių entuziazmas. Stovėjimas Baltijos kelyje petys petin, ranka rankon seniai tapo metafora. Niekada nebuvom tokie vieningi nei tarpusavyje, nei su kaimynais. Pastaraisiais metais ne kartą klausėme įvairiomis progomis: ar besusrinktume kaip tada?



Baltijos kelias – milžiniška akcija, surengta tarsi savaime, be papildomos viešosios tvarkos sergėtojų priežiūros. Žmonės gražiai pasiskirstė visame kelio ruože. Nereikia pamiršti, kad mobilusis telefonas Lietuvoje tuomet buvo beveik negirdėtas daiktas, o dabar mes neįsivaizduojame, kaip be jo suderinti kiek didesnio skaičiaus žmonių veiksmus.

Du milijonai žmonių rankų grandine sujungė 620 kilometrų nuo Vilniaus (Gedimino bokšto) per Rygą (Laisvės paminklą) iki Talino (Hermano bokšto). Lietuvoje Baltijos kelio ruožas buvo suskirstytas į 50 atkarpų, pabrėžiant 50 kančios ir nelaisvės metų.

2009 m. Baltijos kelias įtrauktas į UNESCO dokumentinio paveldo programą „Pasaulio atmintis“.

\*Molotovo–Ribentropo paktas yra Maskvoje 1939 m. rugpjūčio 23 d. pasirašytas nacistinės Vokietijos ir SSRS paktas – nepuolimo sutartis ir slapti Vidurio ir Rytų Europos padalijimo protokolai.

#### 4. Perskaitykite Algimanto Čekuolio ir Editos Mildažytės mintis. Parašykite, į kokius klausimus jie atsakė.

1. .... ?
2. .... ?
3. .... ?

#### Taip gerai kaip šiandien Lietuva dar niekada negyveno

Žinomas žurnalistas ir rašytojas, Sausio 13-osios įvykių dalyvis **Algimantas Čekuolis**:

Praėjus 22 metams po Sausio 13-osios įvykių, supranti, kad tądien buvo daug nesuvokimo, kas gali įvykti, tačiau svarbiausius šalies objektus gynusius lietuvius ramino tai, kad viso pasaulio akys buvo nukreiptos į nedidelę Baltijos valstybę. Sausio 13-ąją buvau Seimo rūmuose kartu su Jurbarko būriu. Vyrai tebuvo apsiginklavę benzino buteliais, kuriuos prirėkęs būtų reikėję mėtyti į sovietų tankus. Visi buvome neginkluoti, bet buvome pasiruošę paaukoti savo gyvybę dėl Lietuvos laisvės. Gerai, kad mūsiškiai, turėję paslėptų ginklų, jų nepanaudojo. Kai kurie turėjo medžioklinių šautuvų, ginklų iš Antrojo pasaulinio karo, automatų. Didžiausia lietuvių jėga buvo ta, kad jie nenaudojo prievartos. Tądien lietuviai buvo itin vieningi: operatyviai iš atokiausių kampelių tempė betoninius blokus, vamzdžius, spygliuotas vielas ir statė triaukštes barikadas. Radiotechnikai pastatė galingą satelitinę anteną ant stogo, tad kovotojai už laisvę turėjo ryšį su visu pasauliu. Buvo daug nesupratimo, kas gali nutikti, nes variantų buvo šimtai. Kita vertus, žinojimas, kad esame pasaulio centre, šiek tiek ramino.

Nesuprantu tų Lietuvos piliečių, kurie drįsta užsiminti, jog anais laikais gyventi buvo geriau. Tegu jie palygina, pavyzdžiui, dabartinę sausio

12-ą arba 14-ą dieną, su tomis pačiomis dienomis prieš daugiau nei 20 metų, tegu pasižiūri į parduotuves, prisimena svetimus kareivius, marširuojančius miestų gatvėmis, tegu prisimena spygliuotas vielas, neleidžiančias lietuviams išvažiuoti į Vakarų ir netgi į Lenkiją.

Netgi tokių šalies problemų, kaip emigracija, korupcija, žemas pragyvenimo lygis, nedarbas ir kitų blogybių, negalima vadinti nepriklausomos Lietuvos piktžaidėmis. Jų visada buvo ir bus. Emigracija Lietuvos nepanaikins. Ji gali atnešti ir naudos. Kai kurie emigruoja dėl uždarbio, bet yra ir tokių, kuriuos traukia kitų kraštų, kitokio gyvenimo pažinimas. Prisiminkite laikus dar iki karaliaus Mindaugo – mes buvome nuėję iki Estijos Saremos salos. Kaip manot, ko mums ten reikėjo? Nejaugi rūkytų stintų? Ne, mus traukė nepažįstami toliai. Galų gale, nejaugi reikia vėl pastatyti sienas, spygliuotas vielas ir užkardas, kad žmonės neemigruotų? Ne. Pakelti ekonomiką? Staigiai neįmanoma. Reikia laiko ir reikia pradėti nuo savęs.

Žurnalistė ir televizijos laidų vedėja

**Edita Mildažytė:**

Aš priklausau tai vilniečių mažumai, kuri Sausio 13-ąją neveikė nieko. Nieko negyniau, negalėčiau papasakoti savo nuopelnų dėl labai paprastos priežasties: mano dukteriai tuo metu buvo 3 mėnesiai. O mano keturiolikmetė sesuo Sausio

13-ąją visiškai netyčia atsidūrė tankų apsuptyje. Kadangi prieš tai iš Maskvos buvo išsiųsta delegacija į Vilnių, tai visi buvo nusiraminę, kad puolimo tą naktį nebus. Mes kaip tik važiovome pro Televizijos bokštą ir aš seserį išleidau prie jo. Ramiai parvažiovome namo ir tik įsijungę televizorių, pamatėme, kad pradėjo važiuoti tankai. Maniau, kad išprotėsiu belaukdama žinios apie savo seserį, kuri parsirado namo tik paryčiais.

Nesuprantu žmonių, kurie drįsta burbėti, jog nepriklausomoje Lietuvoje prastai gyvena. Amžinas sėdėjimas ir burbėjimas prie gero neprives. Reikia judinti smegenis ir raumenis. Kiek mes turime išsilavinusių žmonių, šitaip sočiai mes niekada nevalgėme. Mano močiutė pragyveno Lietuvos susikūrimą, Smetonos perversmą, okupacijas, karą, per kurį gimė vaikai, pokario šaudymus ir trėmimus, *perestroiką*\* ir vėl nepriklausomybės atėjimą. Tai pagalvokit,

\**perestroika* – 1985 m. SSRS vadovo Michailo Gorbačiovo pradėtos vykdyti politinės ir ekonominės reformos, siekiant pakelti ekonomikos lygį bei demokratizuoti Sovietų Sąjungą.

### 5. Paklauskite teksto ir perskaitykite balsu.

#### Lietuvoje gyvena jau mažiau kaip trys milijonai žmonių

Dar galima dainuoti antruoju tautiniu himnu tapusią Marijono Mikutavičiaus dainą „Trys milijonai“. Tiek ir dar daugiau lietuvių yra pasaulyje, bet – ne Lietuvoje. Statistikos departamento paskelbtais duomenimis, 2012 m. rugsėjo 1 d. Lietuvoje gyveno tik 2 mln. 988 tūkst. žmonių. Nuo 2001 m. Lietuvoje sumažėjo 440,6 tūkst. gyventojų (12,6 proc.). Pagrindine priežastimi laikoma emigracija.

Dar 2011 m. kovą per visuotinį gyventojų ir būsto surašymą Lietuvoje buvo 3 mln. 43 tūkst. nuolatinių gyventojų. Gyventojų mažėjimą daugiausia lėmė migracija (76,9 proc.) – per dešimtmetį iš šalies išvyko 402,9 tūkst. gyventojų, o atvyko 64,2 tūkst., ir neigiama natūrali kaita, dėl kurios gyventojų sumažėjo 101,9 tūkst. (23,1 proc.).

Iš visų Lietuvos miestų mažiausiai gyventojų per dešimtmetį sumažėjo Vilniuje – 3,3 proc. Palyginti su 2001 m., vidutinis gyventojų amžius padidėjo 4 metais, dabar vidutinis amžius – 41 metai. Moterys gyvena 5 metais ilgiau nei vyrai.

Surašymo duomenimis, Lietuvoje gyvena 154 tautybių žmonės. Iš visų gyventojų lietuvių

kiek tai kartai reikėjo visko pamatyti.

Mes gyvename ne dėl dešros ar kokio nors daikto, ne tam, kad tik pavalgytume, o dėl to, kad turime aukštesnių tikslų. Jeigu tu gyveni ir jautiesi nelaimingas, tai tavo sielos problema, o ne šildymo sąskaitos.

Vienintelis dalykas, kurio pasigendu Lietuvoje – pilietiškumas. Nors pati Sausio 13-osios įvykiuose nedalyvavau, tačiau puikiai prisimenu lietuvių vienybę, kurios dabar, deja, trūksta. Pradėkime nuo savęs. Pavyzdžiui, lauke prisnigo ir kažkodėl visiems atrodo, kad tą sniegą kažkas turi nukasti. Taigi pasiimkime kastuvą, nukaskime ir visiems bus naudos. Išiplaukime laiptinę, nusipjaukime žolę. Keikia žmonės tą valdžią, bet ji juk iš dangaus nenusileidžia, juk jie buvo kažkieno bendraklasiai, bičiuliai ir visi tame pačiame kieme užaugome.

yra 84,2 proc., lenkų – 6,6, rusų – 5,5.

Kaip praktikuojamą religiją 2 mln. 350 tūkst. nurodė Romos katalikų bažnyčią. Stačiatikių (ortodoksų) tikėjimą išpažino 125,2 tūkst. (4,1 proc.), sentikių – 23,3 tūkst. (0,8 proc.) gyventojų. Nė vienai religinei bendruomenei savęs nepriskyrė 6,1 procento gyventojų.

2011 m. gegužės 16 d. Statistikos departamentas buvo paskelbęs išankstinius surašymo duomenis. Pagal juos Lietuvoje gyveno 3 mln. 43,4 tūkst. nuolatinių gyventojų. Tačiau patikslinus duomenis paaiškėjo, kad nuo 2012 m. pradžios per 8 mėnesius gyventojų sumažėjo 19,3 tūkst. ir dabar metų rugsėjo pirmąją jų buvo 2 mln. 988 tūkst.

Kaip pagrindiniai demografinės kaitos veiksniai nurodomi emigracija, mažėjantis gimtamumas, gyventojų senėjimas. Jungtinių Tautų duomenimis, šimtmečio pabaigoje Lietuvoje gyvens apie 2,4 mln. žmonių. Tačiau naujausia statistika, kuri rodo spartų gyventojų mažėjimą, verčia nerimauti, kad amžiaus antroje pusėje lietuvių bus dar mažiau.

**Atsakykite į klausimus.**

1. Kiek žmonių dabar gyvena Lietuvoje?
2. Dėl kokių priežasčių gyventojų skaičius sumažėjo?
3. Kokia yra tautinė ir religinė Lietuvos gyventojų sudėtis?

**6. Perskaitykite pokalbio klausimus ir atsakymus. Pažymėkite, kuris atsakymas kuriam klausimui tinka.**

Rūta Meilutytė gimė 1997 m. Lietuvoje, pastaruosius kelerius metus gyvena ir treniruojasi Didžiojoje Britanijoje. Penkiolikmetė tapo tik ketvirtąja nepriklausomos Lietuvos čempione. Ypatingos revoliucijos plaukime neįmanomos, bet būdama penkiolikos ji pasiekė vieną geriausių plaukimo 100 m krūtine rezultatą. Už sportinius pasiekimus ne mažiau svarbūs yra Rūtos Meilutytės pareiškimai, kad jai net nekyla klausimo, kokiai šaliai atstovauti ateityje – tai bus Lietuva.



1	Kada tavo planuose atsirado olimpiada?	A	Visų pirma teko išvažiuoti į kitą šalį. Kiekvienam žmogui sunku toli nuo namų gyventi, kai nėra šalia visos šeimos, draugų. O vakarėlių atsisakymo nelaikau praradimu ir to man nėra gaila.
2	Ko teko atsisakyti, kad pasiektum šį tikslą?	B	Praėjusių metų pradžioje, po Europos jaunimo olimpinio festivalio, kuriame įvykdžiau olimpinį normatyvą. Tada supratau, kad galiu patekti į olimpiadą.
3	Kas pasikeitė persikėlus į Angliją? Kaip pasikeitė treniruotės?	C	Smagu, turėčiau padėkoti britams iš Plimuto, nes suteikė sąlygas treniruotis, garsinti Lietuvos vardą ir pasiekti šį tikslą. O kiek teko matyti, kas vyksta Lietuvoje, tai neralu, kad tiek žmonių susidomėjo – gal pradės Lietuvoje baseinus statyti, plaukimu domėtis.
4	Kaip vertini, kad britų spaudoje dėl tavo pergalės kilo ne mažesnis susidomėjimas negu Lietuvoje?	D	Toliau ir bus pasaulio bei Europos čempionatai. Nepasirinkau pati pirmiausia olimpiados, taip išėjo, kad 2011-aisiais į pasaulio čempionatą nevažiavome dėl Europos jaunimo olimpinio festivalio, o į Europos čempionatą negalėjau vykti, nes buvau per jauna. Kitus praleidau rengdamasi olimpiadai.
5	Sulaukusi penkiolikos metų, nedalyvavusi nei Europos, nei pasaulio čempionatuose, įgyvendinai sportininko viso gyvenimo svajonę – laimėjai olimpinį auksą. Kas toliau?	E	Reikėjo laiko priprasti prie kitokios kultūros, prisitaikyti prie anglų, kad lengviau būtų bendrauti. Draugų susiradau labai greitai: ir tarp plaukikų, ir mokykloje. Taip pat pasikeitė treniruočių sistema, jos pasidarė intensyvesnės – treniruotėms skiriu daugiau laiko ir pastangų. Lietuvoje nėra gerų sąlygų treniruotis ir treniruočių sistema ne tokia gera.

1	2	3	4	5
B				



valstybė	bendradarbiavimas
visuomenė	demokratija
tauta	diktatūra
piliėtis, -io, piliētė	įstatymas
	konstitucija
valdžia	laisvė
vyriausybė / ministrų kabinetas	nepriklausomybė
parlamentas / seimas	pareiga
	sutartis
ministras pirmininkas, ministrė pirmininkė / premjeras, premjerė	teisė
ministras, ministrė	
prezidentas, prezidentė	santvarka
seimo narys, narė	karalystė
vadovas, vadovė	respublika
mažuma	agituoti, agituoja, agitavo už ką?
dauguma	atmesti, atmeta, atmetė ką?
valdantieji	atstovauti, atstovauja, atstovavo kam?
opozicija	(pa)balsuoti, balsuoja, balsavo už ką, prieš ką?
	bendradarbiauti, bendradarbiauja, bendradarbiavo su kuo?
savivalda	įgalioti, įgalioja, įgaliojo ką?
meras, merė	įsigalioti, įsigalioja, įsigaliojo nuo kada?
savivaldybė	įsitikinti, įsitikina, įsitikino kuo?
seniūnija	įstoti, įstoja, įstojo į ką?
seniūnas, seniūnė	išsivaduoti, išsivaduoja, išsivadavo iš ko?
	(pa)keisti, keičia, keitė ką?
agitacija	(i)(at)kurti, kuria, kūrė ką?
rinkimai	įteisinti, įteisina, įteisino ką?
deputatas, deputatė	kritikuoti, kritikuoja, kritikavo ką?
dešinieji	laikyti, laiko, laikė kuo?
kairieji	laikytis, laikosi, laikėsi ko?
kandidatas, kandidatė į ką?	laimėti, laimi, laimėjo ką?
lyderis, -io, lyderė	(pa)minėti, mini, minėjo ką?
narys, narė	nusižengti, nusižengia, nusižengė kam?
partija	pasirašyti, pasirašo, pasirašė ką?
pirmininkas, pirmininkė	pralaimėti, pralaimi, pralaimėjo ką?
politika	priimti, priima, priėmė ką?
politikas, politikė	pristatyti, pristato, pristatė ką?
referendumas	(su)rengti, rengia, rengė ką?
rinkėjas, rinkėja	remtis, remiasi, rėmėsi kuo?
rinkimų kampanija	(iš)rinkti, renka, rinko ką?
valdininkas, valdininkė	siekti, siekia, siekė ko?
valstybės tarnautojas, tarnautoja	(pa)skirti, skiria, skyrė ką?
turas	(nu)spręsti, sprendžia, sprendė ką?
	sudaryti, sudaro, sudarė ką?

susilaikyti, susilaiko, susilaikė  
 (ap)svarstyti, svarsto, svarstė ką?  
 švęsti, švenčia, šventė ką?  
 valdyti, valdo, valdė ką?  
 vykdyti, vykdo, vykdė ką?

įsitikinimas  
 politinė padėtis, -ies  
 politinės pažiūros  
 politinė programa

atstovas, atstovė  
 atstovybė

nuopelnas  
 vaidmuo, -ens

etnografinė siena  
 valstybinė siena

biudžetas  
 darbo užmokestis, -io  
 investicijos  
 išmokos  
 lėšos  
 nuosavybė  
 pajamos  
 parama  
 pašalpa  
 pensija  
 pragyvenimo lygis, -io  
 pragyvenimo šaltinis, -io  
 stipendija

LR Lietuvos Respublika  
 ES Europos Sąjunga  
 EP Europos Parlamentas  
 ET Europos Taryba  
 JT Jungtinės Tautos  
 NATO (Šiaurės Atlanto sutarties organizacija)

PVM – pridėtinės vertės mokestis, -io  
 BVP – bendrasis vidaus produktas

dalykas  
 drąsa  
 esmė  
 ryžtas

demokratiškas, -a  
 drąsus, -i  
 eilinis, -ė  
 esminis, -ė  
 įžymus, -i  
 laisvas, -a  
 nepriklausomas, -a  
 nuolatinis, -ė  
 pastovus, -i  
 priklausomas, -a  
 ryžtingas, -a  
 tikras, -a  
 žinomas, -a

**1. Daiktavardžių priesagos -ybė, -uomenė.**

stipr-us + -ybė → stiprybė

lietuv-is + -ybė → lietuviybė

! did-is + -ybė → didybė

Mes esame stiprūs, kai esame vieningi.

Mūsų stiprybė – vienybė.

bendr-as + -uomenė → bendruomenė

švies-us + -uomenė → šviesuomenė

vis-i + -uomenė → visuomenė

Politikams svarbi visų žmonių nuomonė.

Politikams svarbi visuomenės nuomonė.

**2. Padalyviai.****Esamojo laiko padalyviai.**rinkti, renka, rinko

renka + -nt → renkant

spręsti, sprendžia, sprendė

sprendžia + -nt → sprendžiant

žiūrėti, žiūri, žiūrėjo

žiūri + -nt → žiūrint

sakyti, sako, sakė

sako + -nt → sakant

keistis, keičiasi, keitėsi

keičiasi + -nt → keičiantis

! būti, yra, buvo  
esant

Yra sudėtinga padėtis, ir vyriausybė turi greitai priimti įstatymą.

**Esant** sudėtingai padėčiai (kam?), vyriausybė turi greitai priimti įstatymą.

Buvo sudėtinga padėtis, ir vyriausybė turėjo greitai priimti įstatymą.

**Esant** sudėtingai padėčiai (kam?), vyriausybė turėjo greitai priimti įstatymą.

Bus sudėtinga padėtis, ir vyriausybė turės greitai priimti įstatymą.

**Esant** sudėtingai padėčiai (kam?), vyriausybė turės greitai priimti įstatymą.**Būtojo kartinio laiko padalyviai.**išrinkti, išrenka, išrinko

išrink-o + -us → išrinkus

nuspręsti, nusprendžia, nusprendė

nusprend-ė + -us → nusprendus

pažiūrėti, pažiūri, pažiūrėjo

pažiūrėj-o + -us → pažiūrėjus

atsakyti, atsako, atsakė

atsak-ė + -ius → atsakius

pasikeisti, pasikeičia, pasikeitė

pasikeit-ė + -us → pasikeitus

Kai Seimas nusprendė didinti mokesčius, žmonės protestavo.

Seimui (kam?) **nusprendus** didinti mokesčius, žmonės protestavo.

Kai (jūs) atsakote į klausimus, (jums) reikia padėkoti susirinkusiems.

**Atsakius** į klausimus, reikia padėkoti susirinkusiems.

Kai kandidatui į Seimo narius atsakys į klausimus, susitikimas su rinkėjais baigsis.

Kandidatams (kam?) į Seimo narius **atsakius** į klausimus, susitikimas baigsis.

### 3. Priežasties raiška linksniais su prielinksniais.

**iš** ko?

**iš** laimės, pasididžiavimo, pagarbos, nerimo, baimės...

**iš** patriotizmo, pareigingumo, draugiškumo...

Kartais žmonės verkia ir tada, kai yra laimingi. Kartais žmonės verkia ir **iš** laimės.

**nuo** ko?

**nuo** priešų, nelaimių, blogų sąlygų

Šalis nusilpo, nes vyko karai. Šalis nusilpo **nuo** karų.

**dėl** ko?

džiaugtis, jaudintis, nerimauti, gailėtis, nustebti **dėl** ko?

atsitikti, įvykti, pasikeisti, padaugėti **dėl** ko?

**dėl** aplinkybių, idėjų, laiko, padėties, sąlygų, požiūrio, stokos

Gyventojai džiaugėsi, kad įvyko permainų. Gyventojai džiaugėsi **dėl** įvykusių permainų.

**per** ką?

Jie pamiršo pranešti apie renginį, nes labai skubėjo. Jie pamiršo pranešti apie renginį **per** skubėjimą.

**už** ką?

gerbti, mėgti, mylėti, branginti, vertinti, kaltinti, kritikuoti, bausti, teisti **už** ką?

Žmonės gerbia vadovą, nes jis yra pareigingas. Žmonės gerbia vadovą **už** pareigingumą.

### 4. Trupmeniniai skaitvardžiai.

V. (Nom.) kas?	viena dešimtoji	dvi, trys, keturios... devynios dešimtosios
K. (Gen.) ko?	vienos dešimtosios	dviejų, trijų, keturių... devynių dešimtųjų
N. (Dat.) kam?	vienai dešimtajai	dviem, trimis, keturioms... devynioms dešimtosioms
G. (Acc.) ką?	vieną dešimtąją	dvi, tris, keturias... devynias dešimtasias
Įn. (Inst.) kuo?	viena dešimtąja	dviem, trimis, keturiomis... devyniomis dešimtosiomis
Vt. (Loc.) kur?	vienoje dešimtojoje	dviejose, trijose, keturiose... devyniose dešimtosiose

$\frac{1}{2}$	viena antroji (ko?)	$\frac{3}{4}$	trys ketvirtosios (ko?)
0,5	1) penkios dešimtosios (ko?) 2) nulis kablelis penki (ko?)	0,75	1) septyniasdešimt penkios šimtosios (ko?) 2) nulis kablelis septyniasdešimt penki (ko?)

$5\frac{1}{4}$	penki sveiki viena ketvirtoji (ko?)
5,25	1) penki sveiki ir dvidešimt penkios šimtosios (ko?) 2) penki kablelis dvidešimt penki (ko?)

**1. Raskite paslėptus žodžius.**

A	T	S	T	O	V	È	L	D	U	Ž	O
V	A	L	S	T	Y	B	È	È	I	R	P
N	U	R	E	N	K	A	Š	L	L	E	O
E	T	B	E	V	A	D	O	V	A	S	Z
P	A	J	A	M	O	S	S	N	I	P	I
O	N	U	O	P	E	L	N	A	S	U	C
L	Y	D	E	R	I	S	U	R	V	B	I
I	Š	È	V	L	A	I	M	I	È	L	J
T	O	T	E	I	S	È	V	A	L	I	A
I	R	I	N	K	I	M	A	I	V	K	O
K	P	I	R	M	I	N	I	N	K	A	S
A	M	A	Ž	U	M	A	S	I	E	K	È

**2. Sujunkite pagal pavyzdį.**

1	Šalis ir jos valdžia.	A	Valdininkas.
2	Asmuo, kuris tvarko, yra atsakingas.	B	Valdžia.
3	Asmuo, kuris balsuoja rinkimuose.	C	Partija.
4	Aukščiausios valdžios leidžiamos taisyklės, kurių turi laikytis valstybės piliečiai.	D	Valstybė.
5	Turėjimas savo valdžioje.	E	Valdymas.
6	Valstybės tarnautojas.	F	Rinkimai.
7	Asmuo, kuris valdo valstybę.	G	Vadovas.
8	Teisė ar galėjimas kontroliuoti kitus, politinis vadovavimas.	H	Valdovas.
9	Organizuotas balsavimas atstovams, nariams rinkti ir pan.	J	Įstatymas.
10	Politinė organizacija.	K	Rinkėjas.

1	2	3	4	5	6	7	8	9	10
D									

**3. Parašykite giminingų žodžių.**

1. Rinkti, renka, rinko – *rinkimai, rinkėjas*.
2. Vadovauti, vadovauja, vadovavo – .....
3. Atstovauti, atstovauja, atstovavo – .....
4. Balsas – .....
5. Pirmas, -a – .....
6. Mažai – .....

**4. Parašykite, ką reiškia šie žodžiai.**

1. Dalyvauti – *būti kur ar veikti drauge su kitais*.
2. Atstovauti – .....
3. Bendradarbiauti – .....
4. Siekti – .....
5. Balsuoti – .....
6. Vadovauti – .....
7. Įsigaliooti – .....
8. Svarstyti – .....

**5. Sudarykite žodžių junginių ir parašykite 5 sakinius su jais.**

kovoti, teisti, įvykti, dalyvauti, nerimauti, vertinti

*kovoti dėl laisvės,*

.....

iš, nuo, dėl, už, per

.....

.....

laisvė, įsitikinimai, pažiūros, priešai, draugai, aplinkybės, pagarba, smalsumas, ateitis, pokyčiai

.....

.....

**6. Pabaikite sakinius.**

1. Jie kovojo už *Lietuvos laisvę*.
2. Žmonės gerbia prezidentą už .....
3. Kritikuojame politikus už .....
4. Žmonėms neramu dėl .....
5. Giedodami himną žmonės verkia iš .....
6. Šalis kentėjo nuo .....

**7. Sudarykite žodžių junginių. Yra ne vienas variantas. Parašykite 5 sakinius.**

1	dalyvauti	A	valdžia	1	D
2	siekti	B	premjerą	2	
3	laikytis	C	parlamentą	3	
4	pranešti	D	rinkimai	4	
5	patarti	E	valstybę	5	
6	laimėti	F	pažiūrą	6	
7	rinkti	G	rezultatai	7	
8	atstovauti	H	įstatymą	8	
9	įsigalioji	J	sutartis	9	
10	priimti	K	partija	10	

Partijos pirmininkas dalyvauja prezidento rinkimuose.

.....

.....

.....

.....

.....

**8. Įrašykite tinkamą žodį.**

atmetė, atstovauja, balsavo, bendradarbiauja, įsigaliojo, ~~įstojo~~, laimėjo, pasirašė, priėmė, priklauso, pritarė, sprendžia, sudaro, valdo, vykdo

1. Lietuva *įstojo* į Europos Sąjungą 2004 m. 2. Premjeras ..... Lietuvai Europos Sąjungos susitikimuose. 3. Lietuvos Respublikos piliečiai referendume ..... Lietuvos stojimui į ES. Už narystę ES ..... 91,07 proc. referendume dalyvavusių piliečių. 4. Lietuva aktyviai ..... su Šiaurės Europos šalimis. 5. Kas ..... valstybę: karalius ar parlamentas? 6. Kurios partijos ..... rinkimus ir ..... valdančiąją koaliciją? 7. Kuriai partijai ..... užsienio reikalų ministras? 8. Vyriausybė ..... bendradarbiavimo sutartį. 9. Seimas ..... naują įstatymą, kuris ..... nuo sausio mėnesio. 10. Gaila, kad parlamentas ..... prezidento veto. 11. Prezidentas ..... pagrindinius užsienio politikos klausimus ir kartu su Vyriausybe ..... užsienio politiką

**9. Įrašykite tinkamo žodžio reikiamą formą.**

Seimo nariai (1) *renkami* ketveriems metams. Eiliniai Seimo (2) ..... rengiami Seimo (3) ..... įgaliojimų pabaigos metais spalio mėnesio antrą sekmadienį.

Vienmandatėse rinkimų apygardose rinkimai (4) ..... įvykusiai, jei rinkimuose (5) ..... daugiau kaip 40 procentų rinkėjų, įrašytų į tos rinkimų apygardos rinkėjų

(6) ..... Išrinktu laikomas (7) ..... , už kurį (8) ..... balsavo daugiau kaip pusė rinkimuose (9) ..... rinkėjų.

Jeigu rinkimų apygardoje balotiravosi daugiau kaip ..... (10) kandidatai ir nė vienas iš jų nebuvo (11) ..... Seimo nariu, ne vėliau kaip per dvi savaites po rinkimų (12) ..... paskelbimo rengiamas pakartotinis (13) ..... , kuriame dalyvauja du kandidatai, kurie per pirmąjį balsavimą (14) ..... daugiausia balsų. Po pakartotinio balsavimo išrinktu (15) ..... tas kandidatas, už kurį balsavo daugiau (16) .....

Jeigu abu kandidatai gavo vienodą (17) ..... skaičių, Seimo nariu (18) ..... tas kandidatas, už kurį per pirmąjį rinkimų (19) ..... balsavo daugiau rinkėjų. Jeigu ir tada abu kandidatai buvo gavę vienodą balsų skaičių, Seimo narys (20) ..... burtais.

### 10. Įrašykite tinkamą žodį.

nuskambėjusių, pakilo, persikėlė, perskridę, ~~projektavo~~, skrenda, norėdami, sukurtas

10, 20 ir 50 litų banknotus *projektavo* skirtingi autoriai. 10 litų vertės banknotas ..... dailininko Giedriaus Jonaičio.

Stepono Dariaus ir Stasio Girėno skrydis per Atlantą ir jų tragiška žūtis ant Lietuvos slenksčio – vienas iš XX a. garsiausiai pasaulyje ..... lietuvių žygdarbių.

Steponas Darius (Steponas Jusevičius, 1897–1933 m.) ir Stasys Girėnas (Stasys Girskis, 1891–1933 m.) – abu žemaičiai. Dar maži būdami, kartu su tėvais ..... į JAV. .... išgarsinti Lietuvos vardą skrydžiu per Atlantą, 1933 m. liepos 15 d. jie ..... iš Niujorko oro uosto. .... vandenyną, jie žuvo audringą naktį Prūsijoje, netoli Soldino miestelio (dabar Mislibožas Lenkijoje).

10 litų banknoto centre yra lakūnų portretai, o kitoje pusėje – lėktuvas „Lituanica“, kuris ..... virš audringo vandenyno iš Amerikos į Europą, į Lietuvą.



### 11. Parašykite pagal pavyzdį.

..... siekiant	..... pasiekus	..... įteisinant	.....
..... nurodant	.....	.....	..... pralaimėjus
.....	..... išrinkus	..... kuriant	.....
..... nugalint	.....	.....	..... atgavus
.....	..... išgarsinus	..... pripažįstant	.....



**12. Pakeiskite sakinius pagal pavyzdį.**

1. Kai artėja rinkimai, politikai dažniau susitinka su rinkėjais.

*Artėjant rinkimams, politikai dažniau susitinka su rinkėjais.*

2. Kai nė vienas kandidatas nesurenka daugiau negu pusės rinkėjų balsų, rengiamas antrasis rinkimų turas.

3. Kai suskaičiavo balsus, paaiškėjo, kad išankstinės prognozės nepasitvirtino.

4. Kai rinkimų komisija skaičiuoja balsus, kandidatai dalyvauja televizijos laidoje.

5. Kai pasibaigs balsavimas, po dviejų valandų jau žinosime rezultatus.

6. Kai partijos nariai nesutaria dėl kandidato, yra rengiamas slaptas balsavimas.

7. Visada atsiranda problemų, kai keičiasi tvarka.

8. Kai partijos pirmininkas atsistatydins, bus surengti nauji rinkimai.

9. Daugiausia klausimų iškilo, kai buvo aptariama vyriausybės programa.

10. Kai kandidatas į ministrus pristatė savo programą, prasidėjo diskusija.

11. Piliečiai buvo aktyvūs, kai buvo svarstomas dvigubos pilietybės klausimas.

**13. Įrašykite tinkamą padalyvio formą.**

**Sausio 1-oji – Lietuvos vėliavos diena**

Sausio 1-ąją, (1) *minint* (minėti, mini, minėjo) Lietuvos vėliavos dieną, Gedimino pilies bokšte kariai iškels Lietuvos vėliavą, kuri plevėsuos bokšte naujaisiais metais.

Per Vėliavos ceremoniją Lietuvos kariuomenės Garbės sargybos kariai nuleis Pilies bokšte plevėsavusią vėliavą. (2) ..... (Skambėti, skamba, skambėjo) Lietuvos Respublikos himnui bei (3) ..... (aidėti, aidi, aidėjo) trims šūvių salvėms, kurios skiriamos Lietuvai – Tėvynei, Vilniui – Lietuvos sostinei ir Lietuvos laisvės simboliui – Lietuvos trispalvei, bus pakelta naujųjų metų vėliava.

(4) ..... (Nuleisti, nuleidžia, nuleido) vėliavą, tradiciškai ji perduodama vienai mokyklų, šiemet – Vokietijos Hiutenfeldo miesto Vasario 16-osios gimnazijai. Ceremonijai (5) ..... (pasibaigti, pasibaigia, pasibaigė) kariai Gedimino kalne uždegs laužą, prie kurio arbata pasivaišins renginio dalyviai ir svečiai.

Pirmą kartą Lietuvos trispalvė Gedimino pilies bokšte suplevėsavė 1919 m. sausio 1 d. Vėliavą,

kaip laisvos šalies simbolį, (6) ..... (iškelti, iškelia, iškėlė) Lietuvos savanorių grupė. Bet po kelių dienų, sausio 6-ąją, Vilnių (7) ..... (užimti, užima, užėmė) bolševikams, nuo vėliavos buvo nuplėšta geltona ir žalia spalva, liko tik raudona.

Antrą kartą vėliava buvo iškelta 1920 m., į Vilnių (8) ..... (grįžti, grįžta, grįžo) Lietuvos kariuomenei, bet ir vėl neilgam.

Po ilgų nelaisvės dešimtmečių 1988 m. spalio 7 dieną virš Gedimino bokšto iškelta Lietuvos trispalvė dabar plevėsuoja visą laiką.

#### 14. Pabraukite tinkamą formą.

1. *Mokydamiesi, mokantis, pasimokius* kalbos, sužinome daug apie šalies kultūrą.
2. *Susitikdami, susitikę, susitikus* galėsime viską aptarti.
3. *Susitikdami, susitikę, susitikus* reikės viską aptarti.
4. Lietuviai *didžiuodamiesi, pasididžiavę, pasididžiavus* kalba apie Lietuvos istoriją.
5. Antrą kartą *įvedusi, įvedant, įvedus litą*, Lietuvoje neberekėjo galvoti nacionalinio pinigų pavadinimo.
6. Tik *surengus, surengiant, surengęs* referendumą, galima keisti kai kuriuos įstatymus.
7. *Svarstydami, svarstant, apsvarstęs* dvigubos pilietybės klausimą, visada daug diskutuojama.
8. Dėl pilietybės žmogus turi apsispręsti *sulaukdamas, sulaukus, sulaukęs* 18 metų.
9. *Tapęs, tapdamas, tapusi* svarbiausiu Lietuvos uostu, Klaipėdos miestas greitai augo.
10. Lietuvai *atkūrus, atkūręs, atkūrusi* nepriklausomybę, pirmuoju prezidentu buvo išrinktas Algirdas Brazauskas.
11. *Balsuodamas, balsavus, balsuojant* savo galva pasitikėk.
12. *Išrinkus, išrinkęs, renkant* prezidentą, rinkėjų aktyvumas būna didžiausias.

#### 15. Pakeiskite pagal pavyzdį.

- |  |                              |
|--|------------------------------|
| 1. Prezidentą renka. <i>Prezidentas renkamas.</i>    | 6. Įstatymus leidžia. ....   |
| 2. Įstatymą keičia. ....                             | 7. Įstatymus svarsto. ....   |
| 3. Sutartį pasirašo. ....                            | 8. Rinkimus stebi. ....      |
| 4. Atstovus skiria. ....                             | 9. Programą rengia. ....     |
| 5. Kandidatą kelia. ....                             | 10. Partiją kuria. ....      |
| 1. Prezidentą išrinko. <i>Prezidentas išrinktas.</i> | 6. Įstatymus išleido. ....   |
| 2. Įstatymą pakeitė. ....                            | 7. Įstatymus apsvarstė. .... |
| 3. Sutartį pasirašė. ....                            | 8. Rinkimus stebėjo. ....    |
| 4. Atstovus paskyrė. ....                            | 9. Programą parengė. ....    |
| 5. Kandidatą iškėlė. ....                            | 10. Partiją įkūrė. ....      |

**16. Parašykite tinkamą formą.**

1. Jauniausiam Seimo nariui – *dvidešimt penkeri metai* (dvidešimt penkeri metai). 2. Lietuvoje Seimo nariai renkami ..... (ketveri metai), o prezidentas – ..... (penkeri metai). 3. Ši valdyba jau dirba ..... (dveji metai). 4. Naujas pirmininkas bus renkamas po ..... (treji metai). 5. Jis įstojo į partiją prieš ..... (aštuoneri metai). 6. Po ..... (septyneri metai) partijos susijungė. 7. Jis grįžo į Lietuvą po ..... (dvidešimt vieneri metai). 8. Vaikai persikėlė gyventi į Lietuvą ..... (treji metai) vėliau negu tėvai. 9. Europos Parlamento rinkimai vyksta kas ..... (penkeri metai) visoje Europos Sąjungoje. 10. Bendradarbiavimo sutartis pasirašyta ..... (šešeri metai).

**17. Parašykite, kas kada įvyko.**

**Svarbios Lietuvos istorijos datos**

1. Tūkstantis devyni šimtai aštuoniasdešimt aštuntųjų metų birželio mėnesio trečią dieną (1988 06 03) susikūrė Lietuvos persitvarkymo sąjūdis.  
 2. ....  
 (1990 03 11) atkurta Lietuvos valstybės nepriklausomybė.  
 3. ....  
 (1991 01 11–13) Sovietų Sąjunga ir vietiniai kolaborantai Lietuvoje bandė įvykdyti valstybinį perversmą.  
 4. ....  
 (1992 10 25) priimta Lietuvos Respublikos Konstitucija.  
 5. ....  
 (1993 08 31) iš Lietuvos išvesta Sovietų Sąjungos kariuomenė.  
 6. ....  
 (2004 03 29) Lietuva tapo NATO nare.  
 7. ....  
 (2004 05 01) Lietuva tapo Europos Sąjungos nare.

**18. Parašykite skaičius žodžiais pagal pavyzdį.**

Surašant gyventojus buvo prašoma nurodyti tris pragyvenimo šaltinius, kuriuos jie turėjo *dvylika* (12) mėnesių iki surašymo (2011 m. kovo 1 d.), ir sunumeruoti juos pagal svarbą. Beveik visi gyventojai nurodė vieną pragyvenimo šaltinį, du – ..... (13,4) procento, tris – ..... (1,6) procento gyventojų.

Darbo užmokestį kaip pagrindinį pragyvenimo šaltinį įvardijo ..... (35,9) procento gyventojų, pensiją ir pašalpą – ..... (30,6) procento gyventojų. Beveik trečdalis gyventojų ( ..... (27,5) procento) nurodė, kad buvo išlaikomi šeimos narių ir (ar) kitų asmenų.

**19. Perskaitykite tekstą balsu.**

Priešpaskutinį šių metų ketvirtį bendrasis vidaus produktas (BVP) siekė 32,6 mlrd. Lt. Taigi realus BVP augimas, palyginti su pernai metų tuo pačiu ketvirčiu, siekė 2,6 proc. Tai lėmė pramonės ir paslaugų augimas: statybos – 14 proc., nekilnojamojo turto – 3,8 proc., prekybos, transporto, saugojimo, apgyvendinimo ir maitinimo – 3,4 proc., informacijos ir ryšių – 0,8 proc., apdirbamosios gamybos – 0,5 proc.

Namų ūkių vartojimas išaugo 6 proc. Ne maisto prekių apyvarta per šių metų trečiąjį ketvirtį, palyginti su pernai metų tuo pačiu laikotarpiu, padidėjo 7,5 proc., o maisto prekių – 5,2 proc.

Priešpaskutinį metų ketvirtį investuota 4,55 mlrd. Lt, t. y. 16 proc. daugiau nei per tą patį laikotarpį pernai. Daugiausia investuojama į

administravimo ir aptarnavimo (80,6 proc.), švietimo (70,7 proc.), apgyvendinimo ir maitinimo (69,4 proc.), statybos (46,1 proc.) sritis.

Per metus bedarbių šalyje sumažėjo 25,9 tūkst., per ketvirtį – 12,2 tūkst. Daugiausia darbuotojų šiuo metu dirba apdirbamosios pramonės ir prekybos srityse.

Taip pat akivaizdžiai buvo matomas ir tiesioginių užsienio investicijų (TUI) didėjimas. Trečiąjį šių metų ketvirtį TUI siekė 42,4 mlrd. Lt arba 14 360 Lt, skaičiuojant vienam gyventojui. Užsieniečiai Lietuvoje šiemet daugiausia investavo į apdirbamąją gamybą – 24,6 proc., finansų ir draudimo veiklą – 21,8 proc., nekilnojamąjį turtą – 12,3 proc., prekybą – 11 proc., informacijos ir ryšių paslaugas – 9 proc.

**1. Paanalizuokite žurnalo „Veidas“ užsakymu atliktos apklausos rezultatus ir aprašykite juos.**

**Kokie jums buvo šie metai?**

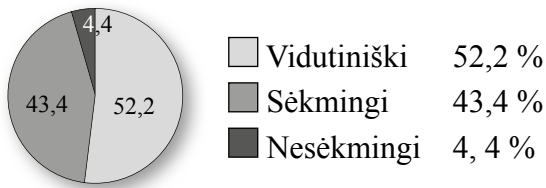

**Kokių tikitės ateinančių metų?**

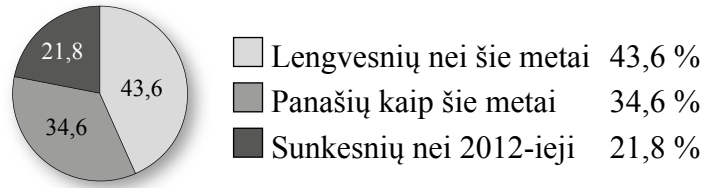

**Kaip vertinate masinę lietuvių emigraciją?**

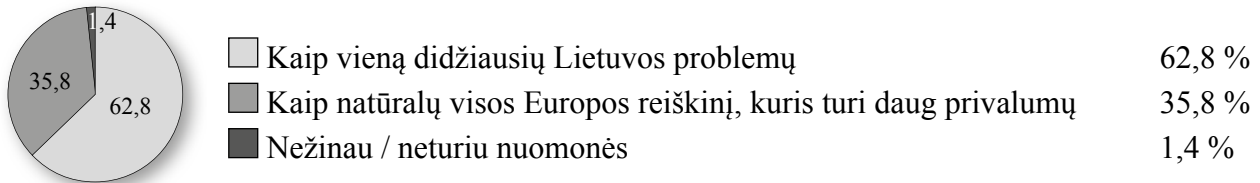

Kaip parodė „Veido“ užsakymu atlikta tyrimų ir konsultacijų bendrovės „Prime Consulting“ apklausa, 43,4 proc. apklaustų miestiečių šiuos metus įvardija kaip sėkmingus, o daugumai (52 proc.) šie metai buvo tiesiog vidutiniški. Be to, tik penktadalis respondentų mano, kad ateinantys metai bus dar sunkesni: dauguma tikisi lengvesnių (43,6 proc.) arba bent jau panašių kaip šie (34,6 proc.).

**2. Parašykite straipsnį konkursui „Jie labiausiai garsina mano šalį“.**

### 1. Papasakokite, kas labiausiai garsina jūsų šalį.

#### Atsakykite į klausimus.

1. Kaip manote, kas labiausiai garsina Lietuvą?
2. Kokie lietuviai yra žinomi jūsų šalyje? Kodėl?

#### Perskaitykite tekstą. Kokia jūsų nuomonė apie šalies garsinimą įvairiais žygiais?

Kad patriotizmo ir Lietuvą garsinančių darbų netrūksta šalies senjorams – jau seniai ne paslaptis, bet kai jaunimas imasi žygių dėl Lietuvos, džiaugiasi ne viena širdis. „Dėl tavęs aš perplauksiu jūrą...“, – kažkada tarė rusniškis baidarininkas Domantas Laukevičius. Ir tikrai ne dėl merginos 22-ųjų vaikinai plaukė, o dėl jam brangios gimtosios Lietuvos. Jis nuplaukė baidare nuo Klaipėdos iki Švedijos. Visai neseniai vaikinai Baltijos jūros pakrante baidare nuplaukė 700 km – nuo Talino iki Klaipėdos ir taip simboliškai savo žygį dedikavo Baltijos keliui paminėti.

Vienas sunkiausių, tačiau kartu ir vie-

nas įsimintiniausių plaukimų baidare Domantui Laukevičiui buvo žygis per Baltijos jūrą, skirtas Lietuvos tūkstantmečiui. Šis plaukimas baidare nuskambėjo per viso pasaulio žiniasklaidą. „Plaukiau dėl savo krašto, Lietuvos ir savęs paties, siekdamas įrodyti, jog yra Lietuvoje tokių žmonių, kurie dėl savo gimtosios šalies pasiryžta susikauti net su pačia Baltija, kad Lietuvos vardas nuskambėtų pasaulyje“, – „Vakaro žinioms“ pasakojo Domantas. Meilę šaliai savo žygiais išreiškęs baidarininkas tiki, kad galbūt Lietuva kada nors taps tokia šalimi, kuriai patriotizmo pavydės kitos valstybės.

### 2. Perskaitykite ekskursijos aprašymą. Ką sužinojote nauja apie Vilnių?

#### Jeigu jūs rengtumėte ekskursiją, kokias kitas vietas siūlytumėte aplankyti Vilniuje ir kodėl?



Nuo pirmojo Lietuvos vardo paminėjimo prieš tūkstantį metų valstybė išgyveno sudėtingą kūrimosi laikotarpį. Keliaujant žymiausiomis Vilniaus vietomis valstybingumo istorijos galima mokyti gyvai.



1. Seimo rūmai (Gedimino pr. 53) ir Nepriklausomybės aikštė  
Seimo rūmai – Lietuvių tautos pasipriešinimo sovietinei okupacijai simbolis. 1990 m. kovo 11 d. rūmuose buvo paskelbtas aktas „Dėl Lietuvos nepriklausomos valstybės atstatymo“. 1991 m. sausio 13 d. nuo sovietų kariuomenės rūmus apgynė dešimtys tūkstančių žmonių. Šį įvykį primena barikadų liekanos ir paminkliniai ženklai.



## 2. Gedimino prospektas

XIX a. viduryje nutiesus Sankt Peterburgo–Varšuvos geležinkelį, Vilnius pradėjo sparčiau augti. Nutiesta nauja centrinė miesto gatvė – Georgijaus prospektas. Keičiantis valdžioms, keitėsi ir prospekto pavadinimas. Jis buvo vadinamas A. Mickevičiaus, Stalino, Lenino vardais, o 1989 m. tapo Gedimino prospektu. Gedimino prospektas jungia istorinį miesto centrą – Katedros aikštę su Seimo rūmais.



## 3. Teismo rūmai (Gedimino pr. 40), Genocido aukų muziejus (Aukų g. 2A)

Šiuo metu čia veikia Genocido aukų muziejus. Pastato fasade iškalti žuvusių rezistentų vardai, šalia pastatytas paminklas – lauko akmenų piramidė. Pastato pusrūsyje išlikęs vidaus kalėjimas – tardymo izoliatorius, kuriame nuo 1940 m. rudens iki pat 1987 m. buvo kalinami, kankinami ir žudomi okupacinei valdžiai besipriešinantys Lietuvos gyventojai.



## 4. Paminklas V. Kudirkai (V. Kudirkos aikštė)

Sostinės centre esančioje aikštėje pastatytas paminklas lietuvių tautos žadintojui, Lietuvos Respublikos himno autoriui Vincui Kudirkai (1858–1899) (skulptorius Arūnas Sakalauskas).



## 5. Paminklas Karaliui Mindaugui (Arsenalų g.)

Mindaugas, XIII a. suvienijęs Lietuvos žemes ir siekęs atverti kelius į Europą, priėmė krikštą ir buvo karūnuotas Lietuvos karaliumi. Minint 750 metų sukaktį Mindaugo karūnavimo dieną (2003 m. liepos 6 d.) buvo atidengtas paminklas Karaliui Mindaugui (skulptorius Regimantas Midvikis).



## 6. Prezidento rūmai (S. Daukanto a. 3)

Šioje vietoje buvo Vyskupų rūmai. XVIII šimtmetyje, kai Lietuva buvo įjungta į Rusijos imperijos sudėtį, rūmai tapo Vilniaus generalgubernatoriaus rezidencija. 1997 m. rūmuose įsikūrė Lietuvos Respublikos prezidentūra. Čia plevėsuoja Lietuvos Respublikos Prezidento vėliava, fasade pakabintas Lietuvos herbas.



## 7. Signatarų namai (Pilies g. 26)

Šiame pastate 1918 m. vasario 16 d. pasirašytas Lietuvos Nepriklausomybės Aktas.



## 8. Paminklas gydytojui Cemachui Šabadui (Mėsinių g. skveras)

Vilnietis Cemachas Šabadas (1864–1935) buvo žydų kilmės gydytojas, medicinos teoretikas, visuomenės veikėjas, bendruomenės lyderis ir humanistas. Daktaras ypatingą dėmesį skyrė vaikų sveikatos problemoms, todėl skulptūra vaizduoja Cemachą Šabadą, besikalbantį su vaiku. (Skulptorius Romas Kvintas.)



### 9. Televizijos bokštas (Sausio 13-osios g. 10)

Vilniaus televizijos bokštas yra ne tik įspūdingas statinys (aukštis 326 m), bet ir lietuvių tautos laisvės bei nepriklausomybės simbolis, primenantis istorinius 1991 m. sausio 13-osios įvykius, kai Sovietų kariuomenei užimant Vilniaus televizijos bokštą žuvo Lietuvos patriotai.

*Parenkite ekskursijos planą po savo miestą.*

### 3. Atsakykite į klausimus.

1. Kokius savo šalies suvenyrus jūs mielai dovanojate?
2. Kokie lietuviški suvenyrai jums patinka?
3. Kokių suvenyrų turite namie?
4. Ką esate vežę dovanų iš Lietuvos draugams ir šeimai?

*Pažiūrėkite į paveikslėlius, perskaitykite tekstą apie suvenyrus ir su draugu nuspręskite, kurie suvenyrai yra įdomiausi.*



Ką parsivežti iš Lietuvos? Ką prisiminti iš Vilniaus? Šis klausimas kyla ne tik turistams. Neretai ir patys vilniečiai suka galvą – kas geriausiai simbolizuoja mūsų miestą? Žinoma, Gedimino bokštas – valstybingumo, didingos istorijos ir senosios miesto dalies urbanistinis akcentas. Gedimino pilis susijusi su geležinio vilko, tapusio Vilniaus miesto simboliu, legenda. Kitas išskirtinai vilnietiškas suvenyras – tai Vilniaus verbos, skelbiančios pavasarį Vilniaus gatvėse per Kaziuko mugę, ypač Verbų sekmadienį. Verbų sekmadienis neatsiejamas nuo Aušros Vartų gatvės, o joje esanti koplyčia – tai ypatinga piligrimų vieta, kurioje yra stebuklingas Aušros Vartų Marijos paveikslas. Jo atvaizdas lydi ir globoja kiekvieną vilnietį ir Vilniaus svečią. Prasmingi Vilniaus suvenyrai – tai knygos apie Vilnių, kurios tampa atskira fotografijos, dailės ir poezijos meno šaka. Vilniuje galima įsigyti aukso spalvos gėrybių – medaus, alaus ir gintaro. Turtinga miesto kulinarinė tradicija kviečia pasimėgauti Vilniaus šokoladu ir duona.



**4. Perskaitykite, ko fotografas, keliautojas ir poetas Paulius Normantas labiausiai pasiūlsta išvykęs iš Lietuvos.**

Kai persikėliau gyventi į Vengriją, man labiausiai trūko kalbos, duonos, dar gal silkės. Paskui tie dalykai nublanko, o liko lietuvių kalba. Grįžęs uostau kaip deguonį. Gražiausia kalba Žemėje. Kai išgirstu kur nors Nepale ar kitur kalbant lietuviškai, prisiartinu ir gėriuosi klausydamasis – gražiausia muzika. Geriu tą kalbą. Ir dėl to grįžtu, kad atsigerčiau jos, tekančios iš tikro šaltinio.

***Ko jums labiausiai trūksta, kai išvykstate iš savo šalies? Ko pasiūlgate išvykę iš Lietuvos?***

**5. Pasvarstykite, kada taip sakoma.**

Tėvynės dūmas už svetimą ugnį šviesesnis.  
Savam krašte ir tvoros žydi.  
Ne ten tėvynė, kur gera, bet ten gera, kur tėvynė.  
Kaip už tėvynę.

**1. Paklauskite lietuvių liaudies dainos ir pažymėkite, kuri iliustracija kuriam posmui tinka.**

**Balnokit, broliai, žirgus**

Balnokit, broliai, žirgus, x 3 k.

Reiks karan joti.

Balnokit, broliai, žirgus,

Reiks karan joti.

Paduok, sesule, kardą, x 3 k.

Reiks priešą kirsti.

Paduok, sesule, kardą,

Reiks priešą kirsti.

O jeigu aš negrįšiu, x 3 k.

Žirgelis parneš.

O jeigu aš negrįšiu,

Žirgelis parneš.

Ant mano smėlio kapo x 3 k.

Berželis žaliuos.

Ant mano smėlio kapo

Berželis žaliuos.

O tam žaliajam beržely x 3 k.

Gegulė kukuos.

O tam žaliajam beržely

Gegulė kukuos.

O toj raiboj gegulėj x 3 k.

Širdelė plazdės.

O toj raiboj gegulėj

Širdelė plazdės.

O toj mažoj širdelėj – x 3 k.

Visa Lietuva.

O toj mažoj širdelėj

Visa Lietuva.

O toj visoj Lietuvoj x 3 k.

Lietuviai dainuos.

O toj visoj Lietuvoj

Lietuviai dainuos.

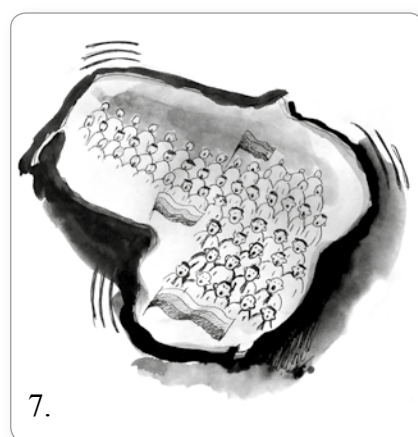
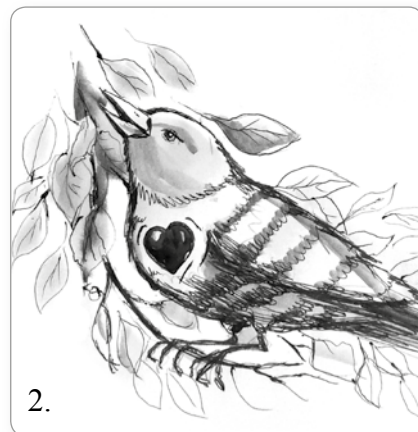

## 2. Atsakykite į klausimus.

1. Kada pirmą atvykote į Lietuvą?
2. Kokie jūsų prisiminimai apie pirmąjį apsilankymą?
3. Kaip suprantate „gyvenimas už geležinės uždangos“?

### *Perskaitykite ambasadorės ryšiams su Pasaulio lietuvių bendruomene Gintės Damušytės (g. 1956 m. Jungtinėse Amerikos Valstijose, lietuvių šeimoje) pasakojimą apie jos pirmąjį apsilankymą Lietuvoje.*

Pirmą kartą atvykau į Lietuvą 1979 m., kai užsieniečiams buvo leidžiama išbūti Vilniuje tik penkias dienas, o išvykti iš Vilniaus reikėjo specialaus leidimo ar palydovo. Įspūdžių niekada nepamiršiu. Susipažinau su giminėmis ir tėvų draugais, sužinojau apie jų išgyvenimus ir kasdienybę, tiesiogiai susidūriau su absurdiškais tarybinės santvarkos suvaržymais.

Tuomet „transatlantinis“ bendravimas buvo griežtai sekamas ir ribojamas. Nors artimieji aplinkiniais keliais žinojo, kad su broliu atvykstame, „Inturist“ sąmoningai juos klaidino dėl mūsų atvykimo datos. Pusseserė Vilniuje kasdien budėjo prie užsieniečiams skirto viešbučio „Gintaras“, kol iš tolo mane atpažino (iš vaikystės nuotraukos) ir nedrąsiai užkalbino. Su giminėmis ir kitais bičiuliais išsikalbėjome tyliai šnabždėdamiesi prie pagalvėmis prislopintų telefono (klausymosi) aparatų... Prisimenu dialogą (tiksliau sakant – tragikomišką monologą) su „Inturist“ pareigūne, kurios prašėme leidimo vykti į Kauną. Dešimt kartų aiškino, kodėl negalime, paskui be paaiškinimo išleido. Aplankėme tėvų namus Panemunėje, kuriuose augo mano broliai, iš kurių karo metu vokiečiai suėmė ir išvežė mano tėvą už antinacistinę rezistencinę veiklą. Iš Kauno parvežėme dešimtmečius slaptai saugotus tėvo asmens dokumentus, kurie vokiečiams atėjus buvo užkasti universiteto kieme. Juos po keliasdešimt metų surado Damušių draugo sūnelis, kuris žaidė KTU statybų aikštelėje. Koks nuostabus atsitiktinumas!

Pradėjusi dirbti Lietuvių informacijos centre Niujorke, patekau į juoduosius KGB sąrašus, todėl kelias į Lietuvą buvo užkirstas dešimčiai metų.

1991 m. buvau pakviesta padėti Lietuvai steigiant misiją prie Jungtinių Tautų Niujorke, o 1992 m. oficialiai įstojau į Lietuvos diplomatinę tarnybą, kurioje ir dirbu iki šios dienos.

### *Papasakokite, kokios kelionės įspūdžių jūs niekada nepamiršite. Kodėl?*

### 3. Perskaitykite tekstą apie Lietuvos nepriklausomybės akto dokumentą ir įrašykite teksto dalių pavadinimus ten, kur jie tinka.

- A Pirmasis pasirašė J. Basanavičius
- B Buvo saugomas Kaune
- C Kovo 11-osios aktas – archyve
- D Galbūt sunaikino bitės
- E Spausdinta slapta
- F Dublikato ieškota knygnešio sodyboje
- G Paskutinis žvilgsnis – į Kėdainius
- H Nė viena versija neįrodyta

1	2	3	4	5	6	7	8
A							



### Vasario 16-osios akto mįslę atskleistų stebuklas

1918 m. vasario 16 d. Lietuvos Taryba paskelbė Lietuvą nepriklausoma valstybe. Dvidešimt drąsių vyrų pasirašė po tai skelbiančiu dokumentu, tačiau neišliko nei jo originalo, nei dublikato. Istorikai tebetiria įvairias Akto dingimo versijas, bet nė viena jų nėra visiškai patvirtinta.

#### 1. Pirmasis pasirašė J. Basanavičius

Lietuvos Taryba buvo tautai atstovaujanti institucija, išrinkta 1917 m. rugsėjo 18–22 d. Vilniuje vykusioje Lietuvių konferencijoje.

Nepriklausomybės aktas buvo pasirašytas K. Štralio name Vilniuje, Didžiojoje g. 30, bute Nr. 2 (dabar Pilies g. 26; pastatui Sąjūdžio laikais prigijo Signatarų namų pavadinimas), Lietuvių draugijos nukentėjusiems nuo karo šelpti Centrinio Komiteto pirmininko Antano Smetanos kabinete.

Nepriklausomybės aktą pasirašė visi Lietuvos Tarybos nariai abėcėlės tvarka. Išimtis buvo padaryta Jonui Basanavičiui, iš pagarbos leidžiant jam pasirašyti pirmajam.

#### 2. ....

Lietuvoje karo cenzūra neleido viešai paskelbti Nepriklausomybės akto. M. Kuktos spaustuvėje surinktą „Lietuvos aido“ 1918 m. vasario 19 d. numerį su šio dokumento tekstu vokiečių kareiviai išbarstė, slapta spėta atspausdinti tik kelis šimtus egzempliorių. Todėl Akto tekstas Petro Klimo iniciatyva buvo atspausdintas lapeliuose ir Lietuvoje nelegaliai išplatintas.

Lietuvos Tarybos nariai pasirašė du Akto egzempliorius: originalą ir dublikatą. Originalas buvo atiduotas saugoti J. Basanavičiui. Nuo pat pasirašymo momento Akto originalas nebuvo paviešintas. Spauldoje apie jo egzistavimą pirmą kartą buvo užsiminta 1933 m. Akto dublikatas liko Tarybos kanceliarijose bylose ir buvo skirtas naudoti kasdieniame darbe.

#### 3. ....

Akto dublikatas Lietuvos Tarybos sekretariate buvo saugomas iki 1918 m. lapkričio 25 d., kai jį kartu su Tarybos posėdžių protokolais pasiėmė Petras Klimas, kuris rengė dokumentus publikuoti. Pas jį dublikatas išbuvo iki 1925 m. vasario 18 d., kol buvo perduotas Prezidento kanceliarijos archyvui Kaune. Šiame archyve jis buvo saugo-

mas iki lemtingosios Lietuvai 1940 m. birželio 15 d. Tolesnis Akto dublikato likimas nežinomas.

1928 ir 1933 m. buvo pagamintos dvi Vasario 16-osios akto dublikato faksimilės. Pirmojoje užfiksuotas toks šio dokumento vaizdas, koks jis buvo gaminant faksimilę. Antroji atrodė geriau: išvalytas fonas, paryškintos teksto raidės ir signatarų parašai, ištaisytos kai kurios rašybos ir spausdinimo klaidos.

#### 4. ....

Istorikas Raimundas Klimavičius įvairias Akto dingimo versijas pateikė 2003 m. išleistoje knygoje „Vasario 16-osios akto pėdsakais“.

„Visos versijos yra vienodo lygio, visos turi silpnų pusių, nė viena negali būti pripažinta faktais pagrįsta ir patvirtinta. Pagrindinė priežastis, kodėl šie dokumentai dingę, – valstybingumo praradimas ir požiūris į archyvinius dokumentus“, – „Kauno diena“ sakė jis.

Kaip minėta, Akto originalas buvo patikėtas J. Basanavičiui. Manoma, kad jis galėjo pamiršti, kur padėjo dokumentą, nors jo rašyti dokumentai, dienoraščiai liudija, kad gydytojas viską kruopščiai užsirašydavo. Lietuvių literatūros ir tautosakos institute, Vilniuje, saugomos J. Basanavičiaus knygos ir rankraščiai. Jie ne kartą tikrinti, bet Akto nerasta.

#### 5. ....

Spėjama, kad Akto originalas galėjo būti slepiamas avilyje ir ten bičių sukaptas. Tokią versiją yra pateikęs JAV leidžiamas lietuvių dienraštis „Draugas“. Remiamasi vieno karininko atsiminimais, kuris iš savo draugo kunigo sužinojęs apie Akto signataro kunigo Vlodo Mirono jam patiktą tokią paslaptį. Neva V. Mironui buvo patikėtas originalas, o šis jį perdavė saugoti Šv. Mikalojaus bažnyčios Vilniuje rektoriui kunigui Vladui Jazukevičiui. Šis buvo bitininkas ir paslėpė dokumentą avilyje.

#### 6. ....

Kol kas nesėkmingos ir Akto dublikato paieškos. 2000 m. jo ieškota Marijampolės rajone, Balsupių kaime, knygnešio Vinco Bielskaus sodyboje. Dublikatas iki 1940 m. birželio 15 d., kai rusai okupavo Lietuvą, buvo Prezidentūroje Kaune. Manoma, kad vėliau juo pasirūpino kanceliarijos vadovas Pijus Bielskus, kuris jį išvežęs į savo tē-

viškę ir paslėpęs brolio sodyboje. Tai paaiškėjo tik po kelių dešimtmečių, nes Pijus Bielskus buvo ištremtas, o jo dukros tai atskleidė, kai jis grįžo iš tremties. Tąsyk dokumento nepavyko rasti. Manoma, kad dublikatą anksčiau rado pokariu ten gyvenę žmonės arba jis galėjo dingti griaunant namą.

7. ....

Buvęs Lietuvos archyvų departamento direktorius Gedimino Ilgūnas pasakojo girdėjęs, kad Akto dublikatas paslėptas Kėdainiuose. Svarstoma versija, kad ten, iš Kauno bėgdama į užsienį, lankėsi A. Smetonos žmona Sofija 1940 m. vasarą. Anot istorikų, tai neįrodyta prielaida. Kur kas realesnės atrodo versijos, kad dublikatas žuvo per gaisrus, bombardavimus ar išvežtas į SSRS.

8. ....

Lietuvos Respublikos Aukščiausiosios Tarybos 1990 m. kovo 11 d. Akto dėl Lietuvos nepriklausomos valstybės atstatymo (su deputatų parašais) dokumentas šiuo metu saugomas Lietuvos valstybės naujajame archyve Vilniuje.

Jis iš Seimo rūmų buvo išvežtas per 1991 m. sausio įvykius, vėliau sugrąžintas į parlamentą, o paskui vėl atsidūrė archyve. Šio dokumento kopija kabo Antruosiuose Seimo rūmuose. Nuo jo pradedamos ekskursijos po parlamentą.

## 4 skyrius

### Mokslo šaknys karčios, bet vaisiai saldūs



#### **Mokymės:**

- papasakoti apie mokyklą ir universitetą, mėgstamus dalykus, studijų programas;
- diskutuoti apie profesijos pasirinkimą;
- kalbėtis apie kalbų mokymą ir mokymąsi;
- patarti, kaip mokytis.

**1. Perskaitykite ir pažymėkite, kuris atsakymas kuriam klausimui tinka.****Vokietijoje studijuoti lietuviškai paskatino romantiška natūra**

Tuo metu, kai jauni lietuviai išvyksta studijuoti ir gyventi į Vakarų, Vokietijos Greifsvaldo universiteto studentas Andreasas Jaekelis svajingai žvelgia Baltijos šalių kryptimi. Iš Mainco kilęs 25-metis Ernsto Moritzo Arndto universitete studijuoja baltistiką. Vaikinas metus mokėsi Rygoje ir norėtų gauti darbą Latvijoje arba Lietuvoje.

1	Kodėl pasirinkai baltistikos studijas?	A	Būtų puiku, jei ateitį galėčiau susieti su baltistika. Mielai tapčiau vertėju, bet jie labai prastai uždirba. Taip pat galiu save įsivaizduoti šių kalbų mokytoju kvalifikacijos kėlimo ar kalbų institute. Džiaugsiuosi, jei pavyks rasti darbą, kuris man patiks ir iš kurio galėsiu pragyventi.
2	Kaip į tavo pasirinkimą reagavo artimieji? Ar nebandė atkalbėti, juk baltistika yra Vokietijoje mažai žinomas ir neperspektyvus dalykas?	B	Viena bendramokslė studijas metė, nes jai jos pasirodė per sunkios. Keli kiti metė dėl kažkokių kitokių priežasčių. Iš viso pažįstu apie 10–20 baltistų.
3	Kokia veikla planuoji užsiimti po studijų?	C	Man nuo pat pradžių tai patiko, nes reikėjo tiek daug mokytis. Mano mokytoja buvo labai reikli, ir tai davė daug naudos. Pradžioje man sunkiai sekėsi išgirsti, kur baigiasi vienas žodis ir prasideda kitas. Tačiau mokytis užsienio kalbų įdomu ir labai smagu.
4	Lietuvių kalba garsėja kaip labai sudėtinga. Ar daug vargai? Ar nuo to nenukentėjo studentiško gyvenimo linksmybės?	D	Aš norėjau studijuoti skandinavistiką ir taip 2008 m. atradau Greifsvaldo universitetą. Kaip antrą dalyką pasirinkau baltistiką. Mane visada domino kalbos. Buvau matęs keletą laidų apie Lietuvą, pavyzdžiui, apie Kuršių neriją. Jos man taip patiko, kad užsimaniau būtinai apsilankyti šioje šalyje. O jeigu aš noriu į kokią nors šalį, tai noriu išmokti ir jos kalbą. Mane iš pradžių lietuvių kalba domino labiau nei latvių, nes sakoma, kad ji ypač archajiška.
5	Kiek turi bendramokslų, kurie irgi studijuoja lietuvių arba latvių kalbas? Ar buvo tokių, kurie metė šias studijas?	E	Mano mamai tai visai patiko, nes ji taip pat domisi Rytų Europa, o mano tėčiui tai buvo nesvarbu.
6	Universitetuose įprasta, kad paskaitos vyksta didelėse, studentų pilnose auditorijose. Trumpai papasakok, kaip vyksta lietuvių arba latvių kalbos paskaita?	F	Mielai, tačiau ne visam laikui. Man gyvenimas ten patinka. Man patinka, kad ten ne viskas tobula. Juk nuobodu, kai viskas tobula. Manau, kad ten susirasti darbą labai sunku, bet jeigu pavyktų, tai gyvenčiau. Aš ten gerai jaučiuosi ir turiu draugų.

7	Kodėl pradėjęs mokytis lietuvių vėliau nutarei geriau mokytis latvių kalbos? Ir kodėl dabar vėl nori gilinti lietuvių kalbos žinias?	G	Po trijų semestrų aš pagal „Erasmus“ programą išvykau į Latviją, todėl panorau išmokti latviškai. Tačiau nenoriu pamiršti to, ką jau moku lietuviškai. Maloniausia mokėti abi kalbas. Man patinka įvairovė. Latvių kalba man skamba švelniau, minkščiau ir meiliau. Lietuvių kalba – aštresnė, tačiau kartu ugingesnė ir tvirtesnė.
8	Ar norėtum ir ar galėtum nuolat gyventi Latvijoje arba Lietuvoje?	H	Kalbos pamokos – labai jaukios, nes grupės mažos, ir mokytis visada įdomu, o dažnai ir linksma. Kartais mes geriamė ir kavą arba arbatą. Ypač latvių kalbos turėjau daug individualių pamokų. Bet tai man patiko, nes tada aš galėjau daugiau kalbėti ir daugiau išmokti. Labai maloni atmosfera. Kalbotyros ir literatūros mokslai pagal atskiras kalbas nesuskirstyti. Čia jau būna šiek tiek daugiau žmonių.

1	2	3	4	5	6	7	8
D							

## 2. Perskaitykite tekstą ir įrašykite į lentelę informaciją apie Sigitą.

### Sigitas Mikutis – jaunasis chemikas, mėgstantis grožinę literatūrą

Jau šį rudenį Sigitas Mikutis išvyks į Kembridžą studijuoti gamtos mokslų. Jaunasis chemikas neslepia – mokslininko kelias jam pats mėliausias.

Kauno rajono Akademijos Ugnės Karvelis gimnazijoje Sigitas visada buvo vienas geriausių klasės mokinių. Vienuoliktoje klasėje pelnė sidabro medalį šalies chemikų olimpiadoje, po metų Lietuvos mokinių chemijos olimpiadoje iškovojo auksą, iš tarptautinės D. Mendelejevo olimpiados parsivežė bronzą, o 44-ojoje tarptautinėje chemikų olimpiadoje iškovojo auksą Lietuvai.

Šiuo metu vaikinai studijuoja biochemiją Vilniaus universitete, bet jau nuo rudens taps Kembridžo universiteto studentu. Istorija paprasta – į šį Didžiosios Britanijos universitetą Sigitas stojo po dvyliktos klasės, bet tąkart pritrūko sėkmės, todėl į jį pateko tik iš antro karto. Jis visada norėjo mokytis Kembridže, nes šis Didžiosios Britanijos universitetas diktuoja gamtos mokslų madas, gerai parengia gamtotyrininkus. Yra tik keletas universitetų, galinčių su juo lygintis.

„Kai sūnus buvo mažas, nė minties nebuvo kilę, kad viskas gali taip susiklostyti. Atrodė, kad sūnus rinksis matematiką arba informatiką ar fiziką, ir nė nemanėme, kad jam patiks chemija“, – pasakoja Sigitos mama Virginija. Vaikystėje Sigitas mielai deklamuodavo ir netgi pats rašė eilėraščius,

jam patiko dailė, muzika. Apie gamtos mokslus jis apskritai negalvojo. Chemijos mokslu jaunuolį sudomino ne vieną gerą chemiką išugdęs mokytojas Valdas Jaruševičius. „Pastebėjęs, kad Sigitas mažo savitai, pakviečiau į chemikų būrelį ir pradėjome rengtis olimpiadoms“, – pasakojo mokytojas.

Draugai sako, kad su Sigitu bendrauti įdomu, nes jis visada turi įdomių minčių. „Kilus problemai, visi svarstome, kaip ją išspręsti, ir pasiūlymai būna gana paprasti, o Sigitas ima ir pasiūlo kažką keisto ir netikėto, kad kartais net nesupranti, ar jis čia rimtai pasakė, ar pajuokavo“, – šypsojosi draugė.

Paklaustas, ar įmanoma aukštus mokslo laimėjimus suderinti su draugais ir linksmybėmis, Sigitas net neabejoja tuo. Jis sutinka, kad be kryptingo darbo sunku ką nors pasiekti, bet įspėja, kad reikia nepersistengti ir jausti saiką. „Žinau ne vieną atvejį, kai tikrai gabūs žmonės tiek dirbo, kad viskas pasidarė nebemiela, – sako vaikinai. – Norint moksle ko nors pasiekti, kur kas svarbiau mąstyti ir sieti skirtingus dalykus, o ne kalti sausus faktus.“ Būtent taip jis ruošėsi olimpiadoms. „Nesimokydavau tiek laiko, kad pasigestų draugai“, – prisipažįsta. „Prieš kiekvieną didesnę olimpiadą Vilniuje vykdavo parengiamosios stovyklos. Jose nemažai išmokau“, – paaiškina jis.

Sigitui pavyksta suderinti ir mokslą, ir draugus, ir sportą. „Stengiuosi bent keturis kartus per



savaite pabėgioti, nors vasarą dažniau renkuosi įdomesnius užsiėmimus – patinka stovyklauti, plaukioti baidarėmis ar leistis į žygius“, – pasakoja vaikas.

Sigitas daug skaito. „Ne, ne, tikrai ne knygas apie chemiją“, – emociškai sako vaikas. Pasirodo, logiškajam chemikui arčiau širdies rimtoji grožinė literatūra ir filosofinės knygos. Šiuo metu

jis skaito Fiodoro Dostojevskio romanus.

Vis dėlto būtent su chemijos ir biochemijos knygomis bus susiję keletas artimiausių Sigitto metų. Ar nebaisu išvykti? „Net nežinau, ko laukti, todėl tikiuosi susikurti kažką mielo širdžiai, o vėliau, jei pasitaikys galimybė, rasti tinkamą veiklą Lietuvoje, nes norėčiau čia grįžti“, – apie planus kalba vaikas.

Pasiekimai	
Studijos	
Vaikystės pomėgiai	
Draugų nuomonė apie Sigitą	
Požiūris į mokslą	
Poilsis	
Mėgstamos knygos	
Ateities planai	

### 3. Perskaitykite ir pabaikite sakinius.

#### Vytauto Didžiojo universitetas

Vytauto Didžiojo universitetas (VDU) – viena liberaliausių aukštųjų mokyklų Lietuvoje, kuri tęsia 1922 m. Kaune įkurto Lietuvos universiteto misiją.

Vytauto Didžiojo universiteto tradicijos pradžia sutapo su Lietuvos valstybingumo gimimu. 1918 m. vasario 16 d. paskelbus politinę nepriklausomybę, Lietuvos šviesuomenė vienu svarbiausių uždavinių laikė įkurti lietuvišką universitetą. Po ketverių metų, reorganizavus iki tol veikusius Aukštuosius kursus, atidarytas Lietuvos universitetas Kaune. Tarpukariu tai buvo vienintelė lietuviška aukštoji mokykla, tapusi gyvybiškai svarbiu mūsų šalies kultūros, mokslo ir modernios, laisvos intelektualios minties židiniu. 1930 m., minint kunigaikščio Vytauto Didžiojo 500 metų mirties sukaktį, Lietuvos universitetui Kaune suteiktas Vytauto Didžiojo universiteto vardas.

Tarpukariu Kaune įkurtas universitetas buvo unikalus savo laisva dvasia, gyvu, nuoširdžiu profesūros ir studentų bendravimu, aktyviu ir įdomiu visuomeniniu gyvenimu, puoselėjamu bendruomeniškumo jausmu. Universitete studijavo ir dėstė dauguma žymių to meto intelektualų, aukš-

čiausių Lietuvos pareigūnų, valstybės veikėjų. Čia užsimezgė žymiausi pirmosios nepriklausomybės moksliniai ir kultūriniai sąjūdžiai. Universitete laikytasi liberalios studijų politikos, ypatingas dėmesys skirtas humanitariniams ir socialiniams mokslams, atlikusiems tautos sutelkimo, istorinės atminties puoselėjimo vaidmenį. Modernumas, liberalumas, bendruomeniškumas, partnerystė – tai vertybės, kurias VDU išlaikė iki šių dienų.

1950 m. beveik keturiasdešimt metų tarpukariu Kaune veikusi aukštoji mokykla uždaryta sovietų valdžios sprendimu, o kai kurie jos fakultetai davė pradžią dabartinėms aukštosioms mokykloms: Kauno technologijos universitetui, Lietuvos sveikatos mokslų universitetui ir Aleksandro Stulginskio universitetui. VDU akademinė tradicija ne tik išliko, bet ir toliau ilgus dešimtmečius iki valstybingumo atkūrimo vystėsi išėivijoje. 1989 m. VDU atkurtas bendromis Lietuvos ir išėivijos mokslininkų pastangomis. Tuo metu jis tapo pirmąja šalyje autonomiška aukštąja mokykla.

Universiteto statusas įteisino akademinės laisvės principą, mokslo ir studijų vienovę, Lietuvoje tuo metu naujas trijų pakopų (bakalauro, ma-

gistrantūros, doktorantūros) studijas. Universitetas iš kitų šalies aukštųjų mokyklų išsiskyrė ir modernia, Harvardo universiteto (JAV) modeliu pagrįsta studijų koncepcija. Ji unikali tuo, kad pirmenybė

teikiama ne siauroms ir labai specializuotoms studijoms, o plačiam, bendram universitetiniam išsilavinimui, tenkinančiam visapusiško asmenybės ugdymo ir šiuolaikinės visuomenės reikmes.

1. Vytauto Didžiojo universitetas įkurtas 1922 m. Kaune.
2. Tarpukariu VDU buvo labai svarbus, nes .....
3. 1930 m. universitetas .....
4. Tarpukariu universitete daug dėmesio skiriama .....
5. Nors 1950 m. VDU buvo uždarytas, .....
6. 1989 m. universitetą atkūrė .....
7. VDU nuo kitų universitetų skyrėsi .....

**4. Paklauskite informacijos apie studentų priėmimą į universitetą ir pažymėkite, kuris teiginys yra teisingas, kuris – neteisingas.**

	Teiginys	Teisingas	Neteisingas
1	Daugiau studentų renkasi biomediciną Vilniaus universitete.	✓	
2	Sumažėjo studentų, kurie pasirinko fizinius mokslus.		
3	Populiariausios studijų programos nepasikeitė.		
4	„Šimtukininkais“ yra vadinami brandos egzaminus aukščiausiais balais išlaikę abiturientai.		
5	Studentų Vilniaus universitete padaugėjo.		
6	Visuose Lietuvos universitetuose studentai gali sudaryti studijų sutartis internetu.		
7	Vilniaus universitete yra nustatytas minimalus stojamasis balas.		

**5. Pažiūrėkite į nuotraukas ir pasakykite, apie ką dainuojama dainoje, kurios netrukus klausysitės. Kaip manote, kokia dainos nuotaika?**



***Paklausykite dainos ir įrašykite praleistus žodžius.***

**Mano senai mokyklai**

Iš *praeities*

Staiga .....

Seni išplauks

Ir prieš ..... ilgai –

Šlamės klevai

Toj rudenio alėjoj,

Švies ..... –

Sena, baltais .....

O klasėje atrodys

Taip, kaip buvę:

Seni ..... eilėm,

Juoda ..... ..

Ir sakinys –

Lyg užrašytas vakar –

Su ta pačia gramatine .....

Tik kaip surast

Kažkur tarp .....

Tas ..... nuotraukas

Labai labai senas?

...ir nors sekundei

Kad išplauktų vėlei

Lyg iš miglos

Man tavo .....

O klasėje atrodys

Taip, kaip buvę:

Seni ..... eilėm,

Juoda ..... ..

Ir sakinys –

Lyg užrašytas vakar –

Su ta pačia gramatine .....

Su ta pačia klaida...

Ir ..... – lyg užrašytas vakar...

Su ta pačia klaida...

Su ta pačia... klaida...

Klaida... klaida...

***Palyginkite su tekstu 299 p.***

švietimas, švietimo sistema  
mokymas, mokymasis  
mokslas  
ruošimas, rengimas  
studijos

švietimo įstaiga  
gimnazija  
klasė  
licėjus  
mokykla  
pagrindinė mokykla  
pradinė mokykla  
profesinė mokykla  
vidurinė mokykla

aukštoji mokykla  
akademija  
kolegija  
universitetas

fakultetas  
grupė  
institutas  
katedra  
laboratorija

dalykas  
biologija  
chemija  
dailė  
etika  
fizika  
geografija  
informatika ir informacinės technologijos  
istorija  
kalba  
kalbotyra  
kūno kultūra  
literatūra  
matematika  
muzika  
politologija  
tikyba  
įvertinimas

bakalauro studijos  
doktorantūra  
magistratūra  
nuotolinės studijos  
pagrindinės studijos  
(mokslo) tyrimai

kursai  
pamoka  
paskaita  
pratybos  
seminaras  
tvarkaraštis, -io

asistentas, asistentė  
auklėtojas, auklėtoja  
bakalauras, bakalaurė  
dėstytojas, dėstytoja  
docentas, docentė  
doktorantas, doktorantė  
lektorius, lektorė  
kursų dalyvis, -io, dalyvė  
magistrantas, magistrantė  
magistras, magistrė  
mokinys, mokinė  
moksleivis, -io, moksleivė  
mokytojas, mokytoja  
pedagogas, pedagogė  
profesorius, profesorė  
studentas, studentė  
tyrėjas, tyrėja  
vadovas, vadovė

egzaminai, mokslo baigimo dokumentai  
baigiamasis egzaminas  
stojamasis egzaminas  
egzaminas raštu  
egzaminas žodžiu

balas  
klaida  
rezultatas  
taškas  
įskaita  
sesija  
testas  
laipsnis, -io  
lygis, -io  
atestatas  
diplomas  
pažymėjimas

pažymys  
 10 puikiai  
 9 labai gerai  
 8 gerai  
 7 vidutiniškai  
 6 patenkinamai  
 5 silpnai  
 4 blogai

gimtoji kalba  
 svetimoji kalba  
 kalbėjimas  
 klausimas  
 klausymas  
 rašymas  
 skaitymas  
 supratimas

vertimas  
 vertimas raštu  
 vertimas žodžiu

gramatika  
 žodynas / leksika  
 tarimas / tartis, -ies

prasmė  
 reikšmė  
 sąvoka  
 terminas

aiškus, -i  
 atidus, -i  
 darbštus, -i  
 gabus, -i  
 griežtas, -a  
 ilgas, -a  
 intensyvus, -i  
 kruopštus, -i  
 lengvas, -a  
 naujoviškas, -a  
 nuobodus, -i  
 nuoseklus, -i  
 pagrindinis, -ė  
 pasirenkamas, -a

privalomas, -a  
 protingas, -a  
 retas, -a  
 savarankiškas, -a  
 savitas, -a / originalus, -i  
 senoviškas, -a  
 smalsus, -i  
 sudėtingas, -a  
 sunkus, -i  
 svarbus, -i  
 taisyklingas, -a  
 tikslus, -i  
 trumpas, -a

(pa)(iš)aiškinti, aiškina, aiškino ką?  
 atlikti, atlieka, atliko ką?  
 atsakinėti, atsakinėja, atsakinėjo į ką?  
 (pa)baigti, baigia, baigė ką?  
 baigtis, baigiasi, baigėsi  
 dėstyti, dėsto, dėstė ką?  
 (pa)diskutuoti, diskutuoja, diskutavo apie ką?  
 egzaminuoti, egzaminuoja, egzaminavo ką?  
 (su)gebėti, geba, gebėjo  
 išmokti, išmoksta, išmoko ką? ko?  
 (pa)kartoti, kartoja, kartojo ką?  
 klausinėti, klausinėja, klausinėjo ką?  
 (pa)klausti, klausia, klausė ką? ko?  
 (su)klysti, klysta, klydo  
 (iš)laikyti, laiko, laikė ką?  
 lankyti, lanko, lankė ką?  
 (iš)mokyti, moko, mokė ką? ko?  
 mokytis, mokosi, mokėsi ką? ko?  
 pamiršti, pamiršta, pamiršo ką?  
 (pa)pasakoti, pasakoja, pasakojo ką? apie ką?  
 paskelbti, paskelbia, paskelbė ką? apie ką?  
 (nu)piešti, piešia, piešė ką?  
 pranešti, praneša, pranešė ką? apie ką?  
 prisiminti, prisimena, prisiminė ką?  
 (pa)rašyti, rašo, rašė ką? apie ką?  
 reikšti, reiškia, reiškė ką?  
 (pa)rengti, rengia, rengė ką?  
 (pa)ruošti, ruošia, ruošė ką? ko?  
 (pa)ruoštis, ruošia, ruošė kam?  
 (pa)siekti, siekia, siekė ko?  
 (su)(pa)skaičiuoti, skaičiuoja, skaičiavo ką?  
 (pa)(per)skaityti, skaityti, skaito ką?  
 (i)stoti, stoja, stojo į ką?

studentauti, studentauja, studentavo  
studijuoti, studijuoja, studijavo ką?  
suprasti, supranta, suprato ką?  
suvokti, suvokia, suvokė ką?  
(iš)(pa)taisyti, taiso, taisė ką?  
(iš)tarti, taria, tarė ką?  
(iš)(pa)tyrinėti, tyrinėja, tyrinėjo ką?  
(iš)tirti, tiria, tyrė ką?  
(iš)versti, verčia, vertė ką?  
(į)vertinti, vertina, vertino ką?  
(su)žinoti, žino, žinojo ką?

### 1. Daiktavardžių priesagos *-imas, -ymas*.

mokėti, moka, <u>mokėjo</u>	mokėj-o + -imas	→ mokėjimas
mokyti, moko, <u>mokė</u>	mok-ė + -ymas	→ mokymas
domėtis, domisi, <u>domėjosi</u>	domėj-osi + -imasis	→ domėjimasis
mokytis, mokosi, <u>mokėsi</u>	mok-ėsi + -ymasis	→ mokymasis

Šiuo metu studentai labiau pradėjo domėtis užsienio kalbomis.

Šiuo metu didėja studentų **domėjimasis** kalbomis.

### 2. *Užuot* + veikiamosios rūšies būtojo laiko dalyvis.

Tomai, geriau ne į kiną eik, o pasimokyk.  
Aušra, geriau naktį nesimokyk, o pailsėk.

**Užuot ėjęs į kiną**, pasimokyk.  
**Užuot naktį mokiusis**, pailsėk.

### 3. Kuopiniai skaitvardžiai.

dvej-i + -etas → dvejetas

1 vienetas

2 dvejetas

3 trejetas

! 4 ketvertas

5 penketas

6 šešetas

7 septynetas

8 aštuonetas

9 devynetas

Kuopiniai skaitvardžiai linksniuojami kaip vyriškosios giminės vienaskaitos daiktavardžiai (*penketas* kaip *draugas*).

trejetas (ko?) mokytojų, penketas (ko?) mokinių

Matematikos olimpiadoje dalyvavo **penketas** mūsų mokyklos **mokinių**.

Diplomus įteikė **penketui** mūsų mokyklos **mokinių**.

### 4. Prielinksnis *apie*.

**apie** ką?

Pradedamas paskaitų ciklas **apie** XX a. Lietuvos istoriją.  
Daug kalbama **apie** švietimo sistemos reformą.

### 5. Prielinksnis *pagal*.

**pagal** ką?

Dirbame **pagal** naują tvarkaraštį.  
Prašom įrašyti žodžius **pagal** pavyzdį.

**1. Raskite paslėptus žodžius.**

G	A	B	U	S	A	P	I	E	K	U	R	S	A	I
A	I	Š	K	Ą	S	P	M	O	K	S	L	A	S	E
U	Ž	S	A	V	A	R	A	N	K	I	Š	K	A	S
D	I	P	L	O	M	A	S	U	L	Y	G	I	S	T
D	A	L	Y	K	A	S	I	O	A	K	O	N	A	U
O	G	E	R	A	I	M	E	S	I	L	P	Y	V	D
R	E	I	K	Š	M	È	T	E	D	A	A	S	I	I
E	Į	S	T	A	I	G	S	K	A	S	M	D	T	J
T	A	R	T	I	S	È	R	L	Ž	È	O	È	A	O
A	K	R	U	O	P	Š	T	U	S	Y	K	L	S	S
S	M	A	L	S	U	S	U	S	S	P	A	G	A	L

**2. Išbraukite netinkamą žodį.**

1. Skaityti, ~~stoti~~, skaičiuoti, rašyti.
2. Mokėti, dėstyti, mokyti, aiškinti.
3. Žinoti, mokėti, gebėti, kartoti.
4. Pasakyti, parengti, paskelbti, pranešti.
5. Daryti, ruošti, vertinti, atlikti.
6. Egzaminuoti, gebėti, klausinėti, vertinti.
7. Lygis, įskaita, egzaminas, testas.
8. Paskaita, pratybos, seminaras, tyrimas.
9. Mokinys, mokymas, moksleivis, studentas.
10. Atestatas, diplomas, pažymys, pažymėjimas.
11. Pratimas, tarimas, uždavinys, užduotis.
12. Dalykai, balai, taškai, rezultatai.

**3. Parašykite giminingų žodžių.**

1. Mokyti, moko, mokė – *mokykla, mokytojas*, .....
2. Vertinti, vertina, vertino – .....
3. Aiškus – .....
4. Žinoti, žino, žinojo – .....
5. Kalbėti, kalba, kalbėjo – .....



**4. Sujunkite pagal pavyzdį.**

1	Laikas (mokykloje 45 min.), skirtas mokomajam dalykui.	A	Pažymys.
2	Kas moko, dėsto bendrojo lavinimo mokykloje.	B	Egzaminas.
3	Mokėjimo įvertinimas.	C	Atestatas.
4	Dėstomasis, mokomasis ar tiriamasis objektas.	D	Pamoka.
5	Mokėjimo, išsilavinimo turinys, informacija.	E	Semestras.
6	Trumpas nuomonės pareiškimas.	F	Mokytojas.
7	Mokslo metų pusmetis aukštosiose ir aukštesniosiose mokyklose.	G	Mokinys.
8	Kurio nors dalyko mokėjimo tikrinimas, baigiant klasę, kursą, mokyklą ar stojant į ją.	H	Tyrėjas.
9	Žmogus, kuris mokosi.	J	Pastaba.
10	Oficialus tam tikro išsilavinimo ar mokslo vardo pažymėjimas.	K	Žinios.
11	Mokslininkas, kuris vykdo mokslo tyrimus.	L	Dalykas.

1	2	3	4	5	6	7	8	9	10	11
D										

**5. Sudarykite žodžių junginių. Yra ne vienas variantas. Parašykite 5 sakinius.**

1	mokytis	A	universitetas
2	dalyvauti	B	mokykla
3	stoti	C	rezultatai
4	rinktis	D	egzaminas
5	baigti	E	gimnazija
6	laikyti	F	pažymys
7	paskelbti	G	atranka
8	įteikti	H	paskaitos
9	tapti	J	diplomas
10	įvertinti	K	studijų kryptis
11	lankyti	L	specialistas

1	E, ...
2	
3	
4	
5	
6	
7	
8	
9	
10	
11	

Mano brolis mokosi Vilniaus Simono Daukanto gimnazijos antroje klasėje.

.....

.....

.....

.....

.....

**6. Parašykite, kas tai yra.**

1. Kolegija yra aukštoji mokykla, kuri suteikia aukštąjį neuniversitetinį išsilavinimą.

2. Profesinė mokykla yra .....

3. Gebėjimas yra .....

4. Klaida yra .....

5. Lygis yra .....

6. Pažymėjimas yra .....

7. Nuotolinės studijos yra .....

8. Klasė yra .....

9. Pratybos yra .....

**7. Suraskite galimas žodžių poras ir pažymėkite pagal pavyzdį. Parašykite penkis sakinius su žodžių junginiais.**

1 egzami- nas	mokinys		dailė		atestatas		
			testas		pažymėji- mas		
	studentai			diplomas			muzika
		pratimas			pratimas		
1 laikyti		2 gauti		3 atlikti			4 mokyti
užduotis	darbas		pažymys	mokykla		matema- tika	
	kursai	mokytojas			įskaita		

1. Studentai laiko egzaminą.

.....

.....

.....

.....

**8. Pabaikite sakinius.**

1. Išmokite šią taisyklę. 2. Aš pirmas išsprendžiau sunkų .....

3. Daug kartų skaičiau, bet nepastebėjau dviejų .....

4. Jis apsidžiaugė, nes gavo gerą .....

5. Mes mokomės daug įdomių .....

6. Išlaikėme ..... ir rytoj gausime .....

7. Baigę mokyklą gauname .....

8. Baigęs mokyklą stosiu į .....

9. Jau paskelbtas paskaitų .....

10. Einu į biblioteką ruoštis .....

11. Daug studentų renkasi .....

12. Dėstytoja jau įvertino .....

13. Šis mokytojas moko mus .....

14. Žiemą lankiau .....

**9. Pabaikite sakinius.**

1. Kasdien yra po dvi arba tris paskaitas. Kursai yra *intensyvūs*.
2. Studentas, kuris labai daug mokosi, yra .....
3. Jam sekasi mokytis, viską greitai išmoksta. Jis yra .....
4. Tomas visada viską nori žinoti, jam viskas yra įdomu. Tomas yra .....
5. Iš to vadovėlio yra lengva mokytis. Vadovėlis yra .....
6. Mantas mąsto kitaip negu visi, jo mąstymas yra .....
7. Mindaugas daug dirba be kitų pagalbos. Jis yra .....
8. Mokytojas vertina pagal taisykles. Jis yra .....
9. Tą kursą turi lankyti visi studentai. Kursas yra .....
10. Paskaita mums labai patiko, daug visko sužinojome. Paskaita buvo .....

**10. Iš veiksmažodžių padarykite daiktavardžius su priesagomis -imas arba -ymas.**

**Parašykite 5 sakinius.**

dalyvauti, dalyvauja, dalyvavo	<i>dalyvavimas</i>
stoti, stoja, stojo	
priimti, priima, priėmė	
ruošti, ruošiasi, ruošėsi	
laikyti, laiko, laikė	
skaičiuoti, skaičiuoja, skaičiavo	
skaityti, skaito, skaitė	
pranešti, praneša, pranešė	
rinktis, renkasi, rinkosi	
aiškinti, aiškina, aiškino	
tirti, tiria, tyrė	

**11. Pakeiskite sakinius pagal pavyzdį.**

1. Dokumentus <u>priima</u> iki liepos 31 d.	<i>Dokumentų priėmimas vyksta iki liepos 31 d.</i>
2. Po testo studentai su dėstytojais visada <u>aptaria</u> rezultatus.	
3. Paskaitykite, ką <u>pataria</u> kiti studentai.	
4. Paskelbta tvarka, kaip <u>stoti</u> į aukštąsias mokyklas.	
5. Studentai turi pranešti apie tai, kad <u>dalyvavo</u> konferencijose.	
5. Rengiami kursai, kur mokytojai <u>kelia</u> kvalifikaciją.	

- |  |  |
|--|--|
| 6. Universitetas siekia, kad jį <u>pripažintų</u> pasaulyje.                     |  |
| 7. Universitetui labai svarbu <u>bendradarbiauti</u> su užsienio universitetais. |  |
| 8. Paskaitas <u>lankyti</u> yra privaloma.                                       |  |

### 12. Pabaikite sakinius.

1. Mokykloje man geriausiai sekėsi šie dalykai: .....
2. Mokykloje labiausiai nemėgau .....
3. Pats sunkiausias egzaminas man buvo .....
4. Pats svarbiausias egzaminas buvo .....
5. Jeigu dabar būčiau abiturientas, tai .....
6. Jeigu dabar reiktų rinktis, ką studijuoti, .....
7. Mokantis lietuvių kalbos, sunkiausia .....
8. Mokantis lietuvių kalbos, įdomiausia .....

### 13. Parašykite tinkamą formą. Kur reikia, pridėkite neigiamąjį dalelytę ne-

mokytis, mokosi, mokėsi

1. Kokių kalbų jūs dabar *mokotės*? 2. Kokių kalbų tu ..... mokykloje? 3. Ar mėgstate ..... kalbų? 4. Vakar mes ..... naujų gramatikos dalykų. 5. Rytoj aš visą dieną ..... 6. Jeigu tu ..... daugiau, rezultatai būtų geresni. 7. Medicinos studentai visada ..... labai daug. 8. Tomai, ..... daugiau, jeigu nori įstoti į universitetą!

(pa)ruošti, ruošiasi, ruošėsi

1. Vakar jis ..... egzaminui visą naktį, aš ..... iki dešimtos, o Rasa visai ..... egzaminui. 2. Kam jūs dabar ..... ? 3. Dabar aš ..... rytdienos pamokai. 4. Mes ..... seminarui. 5. Kai ....., tau paskambinsiu. 6. Mindaugai ir Ieva, šis egzaminas sunkus, ..... rimtai! 7. Kai mokiausi universitete, dažnai ..... seminarams ir naktimis.

tikėtis, tikisi, tikėjosi

1. Aš ..... per metus pramokti lietuviškai. 2. Jie ....., kad nesunkiai ras darbą. 3. Vakar aš ....., kad tu būsi bibliotekoje. 4. Inga, ....., kad kitas padarys už tave! 5. Aš nieko ..... 6. Mes ....., kad viskas bus gerai. 7. Ko tu dabar ..... ? 8. Kokių rezultatų jūs ..... ?

**14. Pakeiskite pagal pavyzdį.**

1	Rūta ir Jūrate, geriau knygą skaitykite, o ne filmą žiūrėkite.	Rūta ir Jūrate, užuot filmą žiūrėjusios, geriau knygą skaitykite.
2	Studentai, geriau nepirkite vadovėlių, o pasiskolinkite iš bibliotekos.	
3	Tomai, geriau neatidėk egzamino po atostogų, laikyk egzaminą su visais.	
4	Rasa, nesinervink, kad nesupranti, geriau mokytojo paklausk.	
5	Mergaitės, geriau ne atmintinai mokykitės, o stenkitės suprasti.	
6	Vaikai, geriau mažiau kalbėkite, o daugiau dirbkite.	
7	Geriau nuo draugų nenusirašinėkite, patys spręskite.	
8	Simonai, geriau neklausinėk, o perskaityk iki galo.	
9	Mokiniai, neieškokite kiekvieno žodžio žodyne, stenkitės suprasti svarbiausią mintį.	

**15. Parinkite ir įrašykite tinkamą skaitvardį.**

keturi, ketveri, ketvertas

1. Vakar pranešimus skaitė *keturi* studentai. 2. Bakalauro studijų trukmė – ..... metai.
3. Universitetui atstovavo ..... mūsų specialybės studentų.

penki, penkeri, penketas

1. Greičiausiai užduotį atliko latvių ..... 2. .... atsakymai buvo teisingi.
3. Ar žinote, kur yra visi ..... akademijos rūmai.

trys, treji, trejetas

1. Viename bendrabučio kambaryje gyveno ..... merginų. 2. Jau ..... metai praėjo nuo mokyklos baigimo. 3. Liko dar ..... egzaminai, ir tada atostogos.

**16. Įrašykite reikiamą tinkamo žodžio formą.**

1. Rašau pratimą pagal *pavyzdį*. 2. Dirbame pagal ..... 3. Sąrašas sudarytas pagal .....
4. Mokiniai suskirstyti į grupes pagal .....
5. Mokytojas vertina pagal ..... 6. Jis parašė referatą ne pagal .....
7. Studentai pasakoja istoriją pagal ..... 8. Reikia žaisti pagal .....
9. Nereikia spręsti apie visą mokyklą pagal .....

**17. Parašykite tinkamą dalyvio formą.**

1. Pirmosios gimnazijos Lietuvoje *įsteigtos* (įsteigti, įsteigia, įsteigė) XVII amžiuje. 2. 1625 m. Kėdainiuose ..... (įkurti, įkuria, įkūrė) licėjus. 3. Mokykloje buvo ..... (mokyti, moko, mokė) lotynų kalbos gramatikos, retorikos, logikos, aritmetikos, graikų kalbos ir katekizmo. 4. Pamokos buvo ..... (dėstyti, dėsto, dėstė) lenkų kalba. 5. Vėliau mokykla buvo ..... (perorganizuoti, perorganizuoja, perorganizavo) į lotynišką humanitarinę gimnaziją. 6. Lietuvių kalba buvo ..... (vartoti, vartoja, vartojo), bet jos ..... (nemokyti, nemoko, nemokė). 7. Po švietimo reformos (1803–1804 m.) gimnazijomis ..... (pavadinti, pavadina, pavadino) visos apygardos mokyklos. 8. Anksčiausiai privalomas mokslas buvo ..... (įvesti, įveda, įvedė) Mažojoje Lietuvoje. 9. Nuo 1986 m. Lietuvoje ..... (pereiti, pereina, perėjo) prie keturmečio pradinio mokymo. 10. Nuo 1998 m. Lietuvoje ..... (privalėti, privalo, privalėjo) dešimtmetis pagrindinis mokslas.

**18. Parašykite tinkamą dalyvio, pusedalyvio arba padalyvio formą.**

1. *Baigę* (baigti, baigia, baigė) mokyklas, jaunuoliai kartais dar nežino, kokią specialybę rinktis. 2. .... (Baigti, baigia, baigė) mokyklą, dažnai būna sunku apsispręsti, ką daryti toliau. 3. Moksleiviai, ..... (planuoti, planuoja, planavo) savo studijas, dažnai laukia tėvų ir mokytojų patarimo. 4. .... (Abejoti, abejoja, abejojo) dėl studijų srities reikia nebijoti vasaromis padirbėti ir pasitikrinti, ar specialybė tinkama. 5. Dažnai studentai ..... (studijuoti, studijuoja, studijavo) bakalauro programoje kuriame nors Lietuvos universitete, ima ieškoti magistro programų užsienyje. 6. .... (Norėti, nori, norėjo) praplėsti savo akiratį, visai nebūtina stoti į užsienio universitetus, nes tai galima padaryti ir ..... (studijuoti, studijuoja, studijavo) Lietuvoje. 7. .... (Rinktis, renkasi, rinkosi) bakalauro programas, reikėtų pasidomėti dėstyto kokybe. 8. .... (Rinktis, renkasi, rinkosi) magistratūrą studentas jau turėtų stoti į tuos universitetus, kur dirba žymiausi mokslininkai. 9. Studentas, ..... (stoti, stoja, stojo) į Europos universitetus, jau turi būti pasirinkęs studijų sritį. 10. .... (Mokytis, mokosi, mokėsi) JAV universitetuose, tik antraisiais studijų metais reikia apsispręsti, kurios specialybės siekti. 11. .... (Planuoti, planuoja, planavo) studijas užsienyje, reikia pasidomėti ne tik tuo, kiek kainuos mokslas, bet ir tuo, kiek pinigų reikės pragyventi. 12. Nuspręskite tik gerai viską ..... (apsvarstyti, apsvairsto, apsvairstė). 13. Būtų puiku, kad ..... (išvykti, išvyksta, išvyko) studijuoti ar dirbti mokslinį darbą užsienio šalyse, lietuviai sugrįžtų į Lietuvą ir pritaikytų savo žinias bei patirtį čia. 14. .... (Nepavykti, nepavyksta, nepavyko) įsidarbinti, galima bandyti savanorišką darbą arba prašytis nemokamai praktikai.

**19. Perskaitykite balsu.**

Statistikos departamento duomenimis, praėjusių mokslo metų pradžioje šalies švietimo įstaigose mokėsi ar studijavo 578,2 tūkst. žmonių, iš jų 373,9 tūkst. mokinių. Palyginti su ankstesniais metais, mokinių sumažėjo 19 tūkst., arba 4,8 proc., o palyginti su 2005–2006-ųjų mokslo metais – net 165 tūkst., arba 31 proc.

Švietimo ir mokslo ministerija prognozuoja, kad rudenį į pirmą klasę ateis apie 29 tūkst. pirmokų – tai 2 tūkst. daugiau nei praėjusiais metais.

2012–2013 mokslo metų pradžioje šalyje veikė 1 242 bendrojo ugdymo mokyklos. Per metus užsidarė 67 mokyklos. Daugiausia sumažėjo pagrindinių ir vidurinių mokyklų (per metus atitinkamai 49 ir 33 mokyklomis), o gimnazijų skaičius, palyginti su 2011–2012 mokslo metais, išaugo nuo 229 iki 236. Šalyje veikė 75 profesinio mokymo įstaigos, kuriose mokėsi beveik 45 tūkst. mokinių. Čia mokinių sumažėjo 4 proc.

Baigę bendrojo ugdymo mokyklas 74,8 proc. jaunimo tęsia mokslus: 2012 metais didžioji dalis – 66,4 proc. – pasirinko aukštąsias mokyklas, 8,4 proc. abiturientų įstojo į profesinio mokymo įstaigas.

Aukštojo išsilavinimo studentai siekia 47 aukštosiose mokyklose – 23 universitetuose ir 24 kolegijose. 2012–2013 mokslo metų pradžioje šiose mokyklose studijavo 160 tūkst. studentų, iš jų universitetuose – 114 tūkst., kolegijose – 46 tūkst. Palyginti su 2011–2012 mokslo metais, studentų skaičius aukštosiose mokyklose sumažėjo 14 tūkst., arba 8 proc., 90 proc. studentų mokėsi valstybinėse aukštosiose mokyklose.

## 20. Parašykite tinkamą formą.

aukštasis mokslas

1. Ar *aukštasis mokslas* yra mokamas jūsų šalyje? 2. Daug kalbėjome apie dalykus, susijusius su .....
3. Daug jaunų žmonių siekia .....
4. Mums reikia daugiau informacijos apie ..... Lietuvoje. 5. Nutarta skirti daugiau lėšų .....

naujoji studijų programa

1. Daug kalbama apie .....
2. Vakar nesvarstėme .....
3. .... įgyvendinti reikia laiko.
4. Studentai džiaugiasi .....

tikslieji mokslai

1. Vaikiniai daug dažniau renkasi studijuoti .....
2. Vaikiniai dažnai jaučiasi stipresni studijuodami .....
3. Ar manote, kad studijuoti ..... yra sunkiau negu socialinius? 4. Jie nuo mažens domėjosi .....
5. Mokykloje rengiama šventė, skirta gamtos ir .....

aukštosios mokyklos

1. .... Lietuvoje yra dviejų tipų: universitetai ir kolegijos. 2. Apie studijų programas pasakojo ..... studentai. 3. Lietuvos jaunuoliai stoja ir į Lietuvos, ir į užsienio .....
4. Šie vadovėliai skirti .....
5. Daugėja užsieniečių, kurie studijuoja Lietuvos .....
6. Kolegija bendradarbiauja su užsienio .....

**21. Įrašykite tinkamą prielinksni.**

iš, į, nuo, iki, apie, po, prieš, per, tarp

1. Dailės akademijoje mokslo metai prasideda *nuo* spalio 1 dienos. 2. Daug išmokome ..... pirmuosius metus. 3. .... semestro pabaigą studentų lankomumas pagerėjo. 4. Jis išlaikė penkis egzaminus ..... dvi savaites. 5. .... pradžių sudarėme studijų planą. 6. .... kitų mokslų metų bus daug naujovių. 7. .... mėnesio pabaigos turime atiduoti parašytą darbą. 8. Galite ateiti rytoj ..... devintos ir dešimos. 9. Studentai rašė darbą ..... pusę metų. 10. .... keletą metų nebūtų pagalvojęs, kad studijuos geriausiame pasaulio universitete. 11. .... mažens jis domėjosi biologija. 12. Dirba ..... pirmo kurso. 13. Mindaugas įsidarbino ..... karto ..... universiteto baigimo. 14. .... egzaminus studentai ir naktimis mokosi. 15. Neišlaikytą egzaminą studentas gali vieną kartą perlaikyti ..... pirmąsias dvi naujo semestro savaites.

**22. Įrašykite tinkamus žodžius.**įdomesnė, įdomiai, įdomiau, įdomiausia, įdomiausiai, įdomiausias, įdomu, ~~įdomus~~

1. Susitikimas su mokslininkais buvo labai *įdomus*. 2. Gaila, kad nedalyvavote, buvo labai ..... 3. Konferencijoje studentai ..... diskutavo. 4. Pats ..... pranešimas buvo mūsų universiteto magistranto. 5. Kada buvo ..... – vakar ar šiandien? 6. .... iš visų buvo pirmoji paskaita. 7. .... kalbėjo profesorė iš Latvijos universiteto. 8. Praeito seminaro tema daug ..... negu šio.

svarbesni, svarbi, svarbiau, svarbiausias, svarbios, svarbu, svarbūs

1. Pats ..... egzaminas bus sausio 10 d. 2. Lankyti paskaitas yra ..... 3. Pagalvokite, kas jums ..... : mokslai ar darbas? 4. Rytdienos pratybos labai ..... , būtinai ateiškite. 5. Visi namų darbai yra ..... 6. Privalomieji kursai yra ..... už pasirenka-muosius. 7. Paklauskite, tai ..... informacija pirmo kurso studentams.

**23. Įrašykite tinkamą žodį.**apsisprendus, atstovauja, įvyko, neatsiradus, nuspręsti, ~~prisistato~~, siekia, stebėjosi, surengti, tikėtasi

Briuselyje esančiame parke „Mini Europa“, kur visos Europos Sąjungos šalys (1) *prisistato* žymiausiai architektūros paminklais, Lietuvai (2) ..... Vilniaus universiteto ansamblis. Maketas buvo gaminamas ilgai, nes reikėjo (3) ..... , kurią ansamblio dalį eksponuoti. Visi 13 ansamblio kiemelių tiesiog netilpo. Pagaliau (4) ..... atkurti 6 iš 13 kiemelių ir, pradėjus gaminti maketą, kai Lietuva jau tikėjosi (5) ..... iškilmingą pristatymą, didžioji dalis maketo iš dirbtuvių buvo pavogta. Tai (6) ..... Lietuvos delegacijos, kuri turėjo apžiūrėti maketą, atvykimo išvakarėse. Pats parko direktorius (7) ..... , kaip pavyko tokio dydžio maketą nepastebimai išgabenti. (8) ..... dingusią dalį surasti, atidarymas atidėtas, tačiau jai (9) ..... teko beveik viską gaminti iš naujo. Universiteto maketas yra vienas didžiausių modelių „Mini Europos“ parke. Jo ilgis – daugiau nei 9 metrai, plotis – 6,6 metro, o universiteto Šv. Jonų bažnyčios bokštas (10) ..... beveik 3 metrus.



**1. Atsakykite į klausimus.**

1. Ar norėtumėte dirbti mokytoju? Kodėl?
2. Koks turėtų būti mokytojas? Papasakokite apie savo geriausią mokytoją.
3. Kokių profesijų darbas, jūsų nuomone, prasmingiausias? Kodėl?

**Perskaitykite informaciją apie programą „Renkuosi mokytį!“.**

Programa „Renkuosi mokytį!“ ieško aktyvių jaunų žmonių. Dalyvavimas programoje suteikia galimybę dvejus metus dirbti prasmingiausia – mokytojo – darbą, įgyvendinti savo idėjas dinamiškoje aplinkoje, pasidalyti jau turimomis žiniomis su vaikais, padėti jiems augti ir mokytis, patiems įgyti neįkainojamos patirties.

Pagrindinis programos tikslas – į mokyklas pritraukti jaunų, aktyvių ir profesionalių žmonių, kurie yra pasiruošę padėti kiekvienam vaikui, o ypač tiems, kuriems reikia įkvepiančio pavyzdžio, palaikymo, nuoširdaus dėmesio bei individualizuoto mokymo.

Jaunųjų mokytojų atrankoje kviečiami dalyvauti tiek Lietuvos, tiek užsienio universitetuose bakalauro arba magistro studijų programas baigiantys arba ne anksčiau kaip prieš penkerius metus baigę studentai, iki šiol nedirbę pedagogais arba turintys ne daugiau nei vienerių metų pedagoginio darbo mokykloje patirtį. Dalyviai yra profesionaliai parengiami pagal išbandytą ir nuolat tobulinamą pedagogikos ir lyderystės mokymų programą, jiems suteikiami tęstiniai mokymai ir nuolatinė profesinė pagalba.

**Jūs norite dalyvauti programoje „Renkuosi mokytį“. Parašykite motyvacinį laišką.**

**2. Pažiūrėkite, kokios studijos buvo populiariausios 2012 m. Lietuvoje. Kaip jūs manote, kodėl daugiausia norinčiųjų studijuoti socialinius mokslus? Pasidomėkite, kaip yra jūsų šalyje. Aprašykite, palygindami Lietuvos ir savo šalies jaunuolių studijų pasirinkimą.**

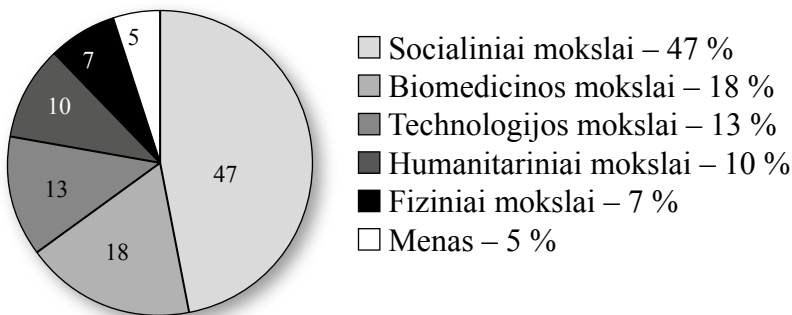
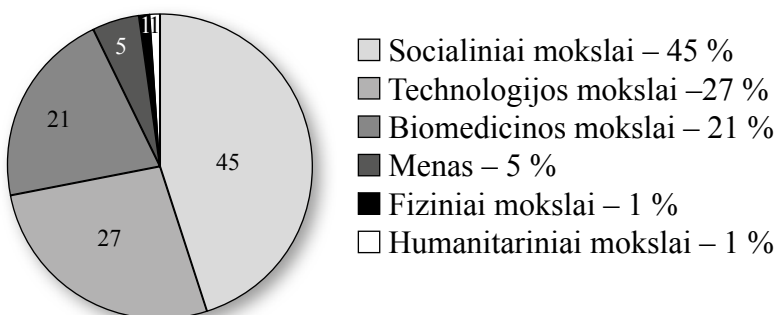
**2012 m. stojančiųjų į universitetus studijų sričių populiarumas****2012 m. stojančiųjų į kolegijas studijų sričių populiarumas**

**1. Perskaitykite patarimus, kaip mokytis kalbų ir atsakykite į klausimus.****Patarimai, kaip greičiau išmokti kalbą**

1. Nors mokėsi daug svetimos kalbos žodžių, vis tiek nekalbėsi. Išmok žodžius jungti į sakinius.
2. Išmokti kalbą gali tik girdėdamas, kaip šneka kiti, ir bandydamas kalbėti pats.
3. Labai svarbu kuo daugiau klausytis ir skaityti ta kalba, kurios mokaisi.
4. Skaitomo teksto turinys turi būti įdomus, nes tik tada mokytis bus malonu.
5. Stenkis aktyviai bendrauti su ta kalba kalbančiais žmonėmis. Tai ypač veiksmingas mokymosi būdas.
6. Turėk tvirtą tikslą panaudoti kalbą.
7. Pats efektyviausias mokymosi būdas – atsidurti aplinkoje, kurioje bendraujama tik ta kalba, kurios mokaisi.

1. Su kuriais patarimais sutinkate labiausiai?
2. Ką jūs patartumėte?

**2. Atsakykite į klausimus.**

1. Apie ką pirmiausia pagalvojate išgirdę žodį *etnologija*?
2. Ką pasakytumėte draugui, kuris negali apsispręsti, ką studijuoti: etnologiją ar ekologiją? O gal geriausia rinktis technologijas? Kodėl taip manote?

**Pabaikite teiginį.**

Etnologija – tai mokslas apie .....

.....

**Perskaitykite, ką apie etnologijos studijas pasakoja Etnologijos studijų programos studentai. Kaip norėtumėte pataisyti savo apibrėžtį?****Agnė:**

Etnologijos mokslas toks platus, kad apima viską, kas susiję su kultūra, istorija ir kalba.

Etnologo tyrinėjimų laukas yra ypač įvairiapusiškas: studentai gali tyrinėti viską, pradedant nuo vestuvių papročių, tabako kilmės ir baigiant tatuiruotėmis, hipių kultūros analize. Be to, juk kiekvienam jaunuoliui pirmiausia vertėtų pastudijuoti savo šalies papročius, pasklaidyti dainynus, įtikėti sakme, suvokti senuosius raštus, patyrinėti tautinį kostiumą.

**Linas:**

Etnologijos studijos skirtos ir ambicingai, ir praktiškai, ir romantiškai asmenybei. Čia tiek daug galima visko tyrinėti, į vieną sujungti dešimčių skirtingų mokslo sričių teorijas. Tai – galimybė savo atradimais spręsti visos žmonijos problemas. Tai ir platus išmanymas, kuris pabaigus studijas leidžia savo žinias pritaikyti darbo rinkoje: ne tik muziejuje, mokslo įstaigoje ar folkloro kolektyve (kaip teigtų stereotipas), bet ir užsiimant viešaisiais ryšiais ar reklama, dirbant strateginio valdymo konsultantu arba mažų mažiausiai, išskirtinio lygio vadybininku. O kur dar galimybė savo gyvenimo kelią susieti su praeities atskleidimu sprendžiant mitologijos ir tautosakos iškeltus rebusus.

**3. Atsakykite į klausimus.**

1. Ar jums teko dėvėti uniformą mokykloje? Kaip ji atrodo?
2. Kokia jūsų nuomonė apie Vilniaus universiteto studentų atributiką?



***Perskaitykite tekstą ir apibendrinkite studentų nuomones. Kurio studento nuomonė jums artimesnė ir kodėl?***

### **Kada studentai turėtų nešioti VU studento kepuraites?**

Per Rugsėjo 1-osios šventę pamatysite tradicinėmis VU kepurėlėmis pasipuošusius studentus, tačiau įprastą dieną tokių, ko gero, nepastebėtume nė vieno. Neseniai projektas „My University“ atliko apklausą ir domėjosi, kada, akademinės bendruomenės narių manymu, studentai turėtų nešioti universiteto kepurėles. Didžioji dalis apklaustųjų (apie 32 proc.) pasisakė už tai, kad kepurėlių nešiojimas liktų akademinė laisvė – kada nori, tada ir užsidedi. Beveik tiek pat (apie 28 proc.) pasirinko variantą, siūlantį kepurėles nešioti tik akademinį švenčių metu. Penktadalis pasisakė už neprivalomą kepuraičių nešiojimą, o apie 10 proc. apklaustųjų siūlė kepuraites nešioti nuolat.

Paklausėme studentų, ką jie mano apie turbūt geriausiai žinomą aksesuarą, papuoštą universiteto atributika – VU kepuraites – ir tai, kada jos turėtų būti nešiojamos.

Fizikos fakulteto studentas **Valentinas**:

Privalomų jų daryti tikrai nereikia, bet būtų smagu, jei atsirastų raginimas jas užsidedi per vieną ar kitą šventę. Nors detalė ir gana smulki, bet, manau, galėtų sukurti bendruomeniškumo jausmą. Neturime mes įpročio ar tradicijos užsidedi tą kepuraitę, tai dėl to ir nešioja jas gana vangiai. Be to, ne visi turi, ne visi gauna, ne visi perka. Dėl to ir yra taip, kaip yra.

Komunikacijos fakulteto studentas **Emilis**:

Man kepuraitės asocijuojasi arba su Rugsėjo 1-ąja, arba su studijų baigimu, tad nešioti ją kitomis dienomis atrodytų keista. Aš būčiau už tai, kad atsirastų tradicija jas nešioti ir per fakulteto dienas. Atributikos dėvėjimas – puikus būdas aiškiai parodyti, kad iš tiesų didžiuojiesi savo universitetu ir tuo, kad esi jo dalis. Kepuraitę mielai nešiočiau, jeigu ji kitaip atrodytų. Nors labai mėgstu universiteto atributiką, tačiau kepuraitės vaizdas man asmeniškai ne prie širdies, dėl to kasdien, ko gero, tikrai nesidėčiau.

Filologijos fakulteto studentė **Julija**:

Mielai puošiuosu kepuraitę per Rugsėjo 1-ąją ar atstovaudama universitetui įvairiuose renginiuose, Studijų mugėje. Galėtų būti ir daugiau dienų, kai galėtume jomis pasipuošti. Man patinka ši miela kepurikė, mielai nešioju ir, manau, jei būtų kiek patogesnė, užsidėčiau ją ir be jokios progos.

Užsienio kalbų instituto studentas **Žygmantas**:

Atributikos dėvėjimas leidžia dar labiau pasijausti Vilniaus universiteto bendruomenės dalimi, todėl tikrai mielai užsidėčiau kepuraitę šventinėmis dienomis. Šiaip kepurė nemėgstu ir nenešioju, bet, manau, retkarčiais padaryčiau išimtį. Kodėl? Man patinka būti VU studentu, tai smagu būtų ir VU studento kepuraitę užsidedi.

### ***4. Patvirtinkite arba paneikite teiginį. Savo atsakymą pagrįskite.***

- Kiekvienai specialybei reikia humanitarinio pagrindo.
- Specialybė tampa vis labiau sąlyginė sąvoka – svarbiau bendrieji gebėjimai, įvairių disciplinų žinios ir mokėjimas jomis naudotis.
- Socialinių mokslų populiarumo priežastis – lengvesnės studijos.

### ***5. Pasvarstykite, kada taip sakoma.***

Mokyk Jonelį, ne Joną.

Pagal Jurgį ir kepurė.

Mokslo šaknys karčios, bet vaisiai saldūs.

Ką išmoksi, ant kupros nenešiosi.

Kas skaito, rašo, tas duonos neprašo.

**1. Atsakykite į klausimus.**

1. Ar esate buvę Vilniaus universitete?
2. Kuo Vilniaus universiteto ansamblis senamiestyje yra įdomus?

***Perskaitykite tekstą apie senąjį Vilniaus universitetą. Kuris universiteto kiemas jums atrodo įdomiausias? Kodėl?***



#### Vilniaus universiteto rūmai

Universiteto rūmai pradėjo formuotis XVI a. vyskupo jurisdikcijoje, mūrinių namų užstatytame kvartale, kurį rėmina keturios Vilniaus gatvės: Universiteto (buvusi Vyskupų), Šv. Jono, Pilies ir Skapo.

Universiteto rūmų ansamblio meninės formos atspindi pagrindinius Lietuvoje vyravusius architektūros stilius: gotiką, renesansą, baroką, klasicizmą.

Per keturis šimtmečius ne kartą keitėsi Universiteto pastatų paskirtis, planai ir architektūros formos. Senuosiuose Universiteto rūmuose įsikūrę Istorijos, Filologijos ir Filosofijos fakultetai, Užsienio kalbų institutas, Universiteto biblioteka, rektoratas.

Dabartinį Universiteto rūmų ansamblį sudaro 13 kiemelių su 13 pastatų, turinčių po kelis korpusus, taip pat Šv. Jonų bažnyčia ir varpinė.

Vilniaus universiteto pastatų ansamblis atstovauja Lietuvai Briuselio parke „Mini Europa“.

#### Didysis kiemas

Savotiškas Universiteto panteonas, kurio galerijoje įamžinti Universiteto steigėjai, mecenatai, įžymūs mokslo vyrai. Šiauriniame rūmų sparne išlikęs XVI a. VU pavadinimas *Academiae et Universitas Societatis Jesu*. Spalvotose freskose – VU herbas, mecenatų portretai. Dominuoja puošnus pirmosios XIV a. Vilniaus parapinės Šv. Jonų bažnyčios barokinis portalas. Po gaisro XVIII a. viduryje bažnyčią ir varpinę vėlyvojo baroko stiliumi rekonstravo žymiausias LDK architektas Jonas Kristupas Glaubicas.

#### Astronomijos observatorijos kiemelis

Astronomijos observatorijos kiemelį puošia XVIII a. observatorijos pastatas su zodiako simboliais, lotyniškų sentencijų eilutėmis, tarp kurių ir „Iš čia kylame į žvaigždes“ („Hinc itur ad astra“). Ten, kur buvo VU vaistinė, pritvirtinta memorialinė lenta VU rektoriui ir Observatorijos vadovui Paryžiaus MA nariui korespondentui, Londono karališkosios astronomų draugijos nariui Martynui Počobutui. Kiemelis susiformavo buvusio sodo vietoje, prie kurio išlikęs ir Mikalojaus Jasinskio gotikinis XVI a. pradžios namas.

## Bibliotekos kiemas

Buvęs ūkinis, apsupty bibliotekos, administracijos ir Istorijos fakulteto rūmų. Iki XIX a. pradžios šis kiemas buvo uždaras, nuo Universiteto gatvės jį skyrė pagalbiniai Universiteto pastatai, nugriauti platinant gatvę. Iš čia pagrindinis įėjimas į biblioteką, įkurtą 1570 metais. Paminklines duris, skirtas pirmosios lietuviškos knygos 450 metų jubiliejui, iš bronzos nuliejo skulptorius Jonas Meškelevičius.

## M. K. Sarbievijaus kiemas

Motiejus Kazimieras Sarbievijus – garsus XVII a. pradžios Europos poetas, VU auklėtinis ir vėliau jo profesorius. Jo vardu pavadintas uždaras kiemelis apsupty įvairių stilių ir laikotarpių pastatų. Šiame kieme yra įsikūrę Lituanistikos centras, skaitykla, Filologijos fakulteto dekanatas, Vertimo studijų katedra, knygynas „Littera“. Šiuo metu M. K. Sarbievijaus kiemas – mėgstama studentų susibūrimo vieta. Čia jau daug metų iškilmingai ir labai išradingai fontane krikštijami universiteto pirmakursiai filologai, vyksta daug linksmų studentišku švenčių, Poezijos pavasario vakarai.

**2. Perskaitykite pokalbio klausimus ir atsakymus ir pažymėkite, kuris atsakymas kuriam klausimui tinka.**

Alfredas Bumblauskas – turbūt pats žinomiausias istorikas Lietuvoje, Vilniaus universiteto profesorius, televizijos laidų vedėjas.

1	Apie kokią profesiją svajojote mokydamasis mokykloje?	A	Kūrybiškumas. Man patinka studentai, kurie atneša idėjų, kurių pats nesugalvoji. Bjauriausias dalykas yra egzaminas, kuriame turi klausyti to, ką pats žinai.
2	Koks buvote mokykloje – stropus pirmūnas ar visgi kartais „pamiršdavote“ atlikti namų darbus?	B	Dalyvavimas Edvardo Gudavičiaus paskaitose, kurios kartais baigdavosi plojimais. Tai nebūdavo įprastas dalykas tais laikais. Labai įsimintinos ir dar kai kurių profesorių paskaitos, bet svarbiausia – ta Vilniaus universiteto senojo ansamblio dvasia. Kaip poetas Vincas Mykolaitis-Putinas yra sakęs: „Čia kažkokie šešėliai visą laiką vaikšto ir gyvena.“ Na, aišku, studentiškas gyvenimas taip pat įsimintinas: kiemo teatras, mediumai su vaidinimais...
3	Kokie ryškiausi prisiminimai iš studijų metų?	C	Pirmūnas klasėje nebuvo, nes visada mėgau sėdėti paskutiniame suole ir namų darbus kartais pamiršdavau padaryti, nors, geriau būtų sakyti, kaip dabar studentai sako: „Laiko nebuvo.“ Bet nebuvo ir pats blogiausias, baigiau mokyklą su keturiais ketvertais, tai buvo laikoma „labai gerai“. Iš berniukų rezultatais gal netgi buvau pirmas. Na, tai va, toks – nei šioks, nei toks.
4	Ar studentai labai pasikeitė nuo jūsų studentavimo laikų?	D	Nebūti „kirviu“. O „kirvis“ yra tas, kuris „kapoja“ tuos studentus, kuriems nesiseka jo permaldauti. Dėstytojas neturi būti tas dievas, kurį reikia permaldauti. Jis turi iškelti sutarties sąlygas ir sąžiningai jas vykdyti. Sąlygos gali būti ir griežtos – tada studentai dėstytoją gerbia.
5	Kokius studentus vertinate? Kokios sąlygos, Jūsų nuomone, yra svarbiausios?	E	Apie visas, išskyrus mediciną!

6	Kaip manote, ką turi daryti dėstytojas, norėdamas gerai sutarti su studentais?	F	Dabartinis jaunimas yra žymiai informuotesnis. Jei jis yra motyvuotas, tuomet turi nepalyginamai daugiau galimybių viskam. Jaučiu, kad gausėja elitinių studentų – mąslių žmonių. Kita vertus, susiduriu ir su šiuolaikinių studentų bėda – internetu. Kartais norisi imti ir pasakyti: „Nebeskaitykit interneto!“ Internetu per daug informacijos, ir ji nebesuvaldoma. Blogai ir tai, kad studentai dažnai pasitenkina paviršutinišku žinojimu.
---	--	---	---

1	2	3	4	5	6
E					

### 3. Perskaitykite istoriją ir pasakykite pagrindinę mintį. Papasakokite istoriją.

Kęstutis Kasparavičius

#### Kiškių mokykla

Kiškių mokykloje mokėsi kiškiai.

Visi kiškiai buvo kaip kiškiai, o du iš jų – ypatingi. Kiškis Mokytojas vadino juos Geruoju Kiškiu ir Bloguoju Kiškiu.

Gerasis Kiškis niekad nevėluodavo į mokyklą, visada paruošdavo namų darbus, sėdėdavo suole tiesiai, neplepėdavo per pamokas, turėdavo nosinaitę, o jo ilgos ausys būdavo budrios ir stačios.

Blogasis Kiškis nosinaites, kaip ir sąsiuvinius, nuolat pamesdavo, vėluodavo į pamokas, įeidamas į mokyklą nenusivalydavo į kilimėlį kojų ir per pamokas galvodavo ne apie mokslą, o apie morkas, kurių atsinešdavo pilną pintinėlę.

Ir ausys jo būdavo atlėpusios. Blogojo Kiškio net žvilgsnis buvo kažkoks negeras, lyg jis visada būtų pasirengęs iškirsti kokią šunybę.

Visi kiškiai buvo paprasti. Štai vienas visada vėluodavo į mokyklą, bet niekad nepamesdavo nosinaitės ir net pirštinių žiemą. Arba kitas: niekada nieko nesimokė ir buvo kvailas kaip avinas, bet visada tvarkingai susišukavęs. Dar kitas į mokyklą atbėgdavo tik besibaigiant pamokoms, kaip tik tada, kai Kiškių mokykloje buvo valgomi priešpiečiai, bet jis buvo tylus ir nenervindavo Mokytojo.

Gerasis Kiškis gaudavo gerus pažymius, o Blogasis – blogus.

Kai Kiškis Mokytojas norėdavo ko nors paklausti Gerojo Kiškio, jau iš anksto žinodavo, kad atsakymas bus teisingas.

Todėl net nesulaukęs atsakymo sakydavo:

– Prašom sėstis, rašau tau patį geriausią pažymį.

Kai ateidavo eilė atsakinėti Blogajam Kiškiui, Mokytojas susiraukdavo ir sau tardavo:

– Vis tiek jis, kaip visada, nieko nemoka.

Todėl nelaukdamas atsakymo skubiai jo žinias įvertindavo:

– Atsakymas neteisingas, rašau tau 0. (Tai pats pats blogiausias pažymys Kiškių mokykloje.)

Kartą kiškiai tvarkė klasę ir nusprendė sukeisti suolus vietomis, kad būtų Nauja Tvarka.

– Tvarka turi būti, – mokė Kiškis Mokytojas. Jis buvo jau gerokai nusėjęs ir sunkiai beprimatė.

Todėl perstumdžius suolus pradėjo painioti, kuris kiškis yra Geras, o kuris Blogas. Visi kiškiai iš prigimties yra labai panašūs, todėl nenuostabu, kad Blogąjį Kiškį palaikė Geruoju, o Gerąjį – Bloguoju. Taip, laikui bėgant, Blogasis Kiškis tapo Geruoju, o Gerasis – Bloguoju.

**4. Perskaitykite. Papasakokite juokingų istorijų iš savo mokymosi patirties.****Tikros istorijos**

•

Jaunas specialistas, paskelbęs kelis mokslinius straipsnius, gavo užsakymą parašyti mokslo populiarinamąjį straipsnį. Sutrikęs jis kreipėsi į prof. Tada Ivanauską (gamtininką, Vilniaus universiteto profesorių, akademiką) patarimo, kaip rašyti tokį straipsnį.

„Vaikeli, – tarė profesorius, – tai visai nesunku. Rašyk taip, kad piemu suprastų ir joks profesorius neprikibtų...“

••

Žymus knygotyrininkas ir bibliografas profesorius Vladas Žukas keturis dešimtmečius dėstė Vilniaus universiteto Istorijos ir Komunikacijos fakultetuose pagrindinius knygotyros ir bibliografijos dalykus, išleido apie 20 knygų. Studentams buvo griežtas, nedarydavo jokių nuolaidų. Atrodydavo, kad ko nors nemokėdamas įžeidi jį patį asmeniškai.

Pats profesorius linksmi prisimena girdėjęs tokią studentų maldą: „Nuo karo, maro, bado ir Žuko egzamino gelbėk mus, Viešpatie...“

•••

Viena dama pasiskundė vilniškiui astronomui Petri Smyslovui, kad negalėjusi išklausyti jo paskaitos apie Saulės dėmes.

„Tai gana ypatinga tema, – paguodė astronomas. – Vargu, ar paskaita būtų buvusi jums įdomi.“ – „Kaip tai speciali? Pati svarbiausia: vos tik pavasarį saulė pradeda skaisčiai šviesti, man ant veido atsiranda dėmių!“

## 5 skyrius

### Knygų pasaulis yra stebuklingas



#### **Mokymės:**

- papasakoti apie skaitomas knygas, biblioteką, periodinius leidinius, mėgstamas interneto svetaines, televizijos laidas, pasikalbėti apie tai;
- pasikalbėti apie skaitymo svarbą, pasiteirauti kito nuomonės;
- papasakoti apie literatūros kūrinį (temas, problemas, veikėjus, struktūrą ir pan.).



**1. Atsakykite į klausimus.**

1. Ar turite namie televizorių? Kodėl jis jums reikalingas arba nereikalingas?
2. Kokias laidas dažniausiai žiūrite? Kodėl jas renkatės?
3. Kaip manote, ar televizorius „nemirtingas“? Kodėl?
4. Papasakokite, ką matote paveikslėlyje.

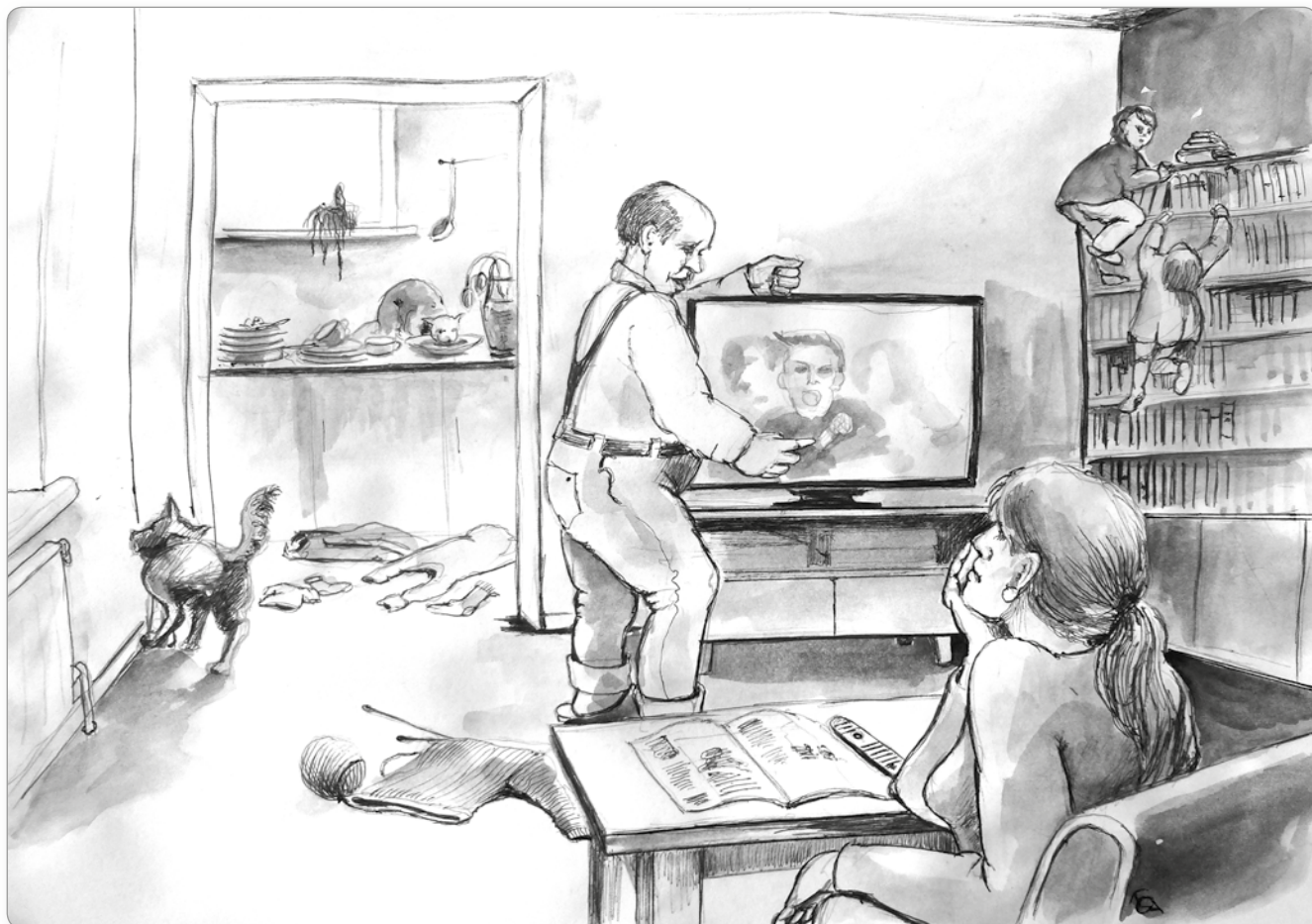

**Paklausykite Jurgos Lūžaitės nuomonės apie televiziją ir internetą ir atsakykite į klausimus.**

1. Kodėl pažįstami ir giminės siūlo šeimai televizorių?
2. Kas gali pakeisti televizorių?
3. Kodėl daug žmonių žiūri televizorių?
4. Dėl kokių priežasčių reikėtų atsisakyti televizijos?
5. Kuo internetas yra geriau už televiziją?
6. Dėl ko kritikuojamas internetas?
7. Koks svarbiausias argumentas, renkantis internetą?

**2. Atsakykite į klausimus.**

1. Ar vyksta knygų mugės jūsų mieste ar jūsų šalyje?
2. Ar esate buvę Knygų mugėje Lietuvoje?
3. Kokie jūsų išpūdžiai iš Knygų mugės?

***Į žurnalisto Antano Šimkaus klausimus atsako Vilniaus knygų mugės projekto vadovė Milda Gelumbeckaitė. Perskaitykite ir pažymėkite, kuris atsakymas kuriam klausimui tinka.***



### Vilniaus knygų mugė

1 Gerbiama Milda, esate viena iš Knygų mugės organizatorių nuo pirmųjų jos gyvavimo metų. Kaip kilo idėja kurti tokį renginį?	A Nuo 2000 m. mugė sėkmingai augo, pirmosios mugės vyko tik vienoje, tikrai ne pačioje didžiausioje parodų centro „Litexpo“ salėje (apie 1 800 kvadratinį metrų). Dabar mugė, išaugusi iki 8 000 kvadratinį metrų, kartu su renginių erdvėmis užima apie 12 000 kvadratinį metrų.
2 Koks yra mugės tikslas?	B Įgyvendinti naujas, nestandartines idėjas visuomet yra sunkiausia, bet tai yra ir įdomiausia. Kartais atrodo, kad jau tuoj viską mesi ir eisi dirbti pakuotoja į kokios nors dažų parduotuvės sandėlį, bet pamatai Mugės laukiančių žmonių šypsena, išgirsti porą šiltų komentarų ir vėl kuri Mugę iš naujo. Neįsivaizduoju šito darbo be Mugės organizacinio komiteto palaikymo. Tai – tikrai nepaprasti žmonės, kuriems iš tiesų rūpi geri tekstai, knygos ir skaitantys, išsilavinę žmonės.
3 Kaip per tuos keliolika metų keitėsi dalyvių, lankytojų skaičius?	C Pirmose mugėse dalyvavo apie 50–60 dalyvių, vyko gal apie 50 renginių. Dabar dalyvauja 270 dalyvių iš 7–10 pasaulio šalių, mugės metu surengiama apie 400 renginių, ateina 60 000 lankytojų. Tokiu dideliu lankytojų skaičiumi ir milžiniška bei įdomia programa, kuri skirta įvairaus amžiaus ir skonio lankytojui, Vilniaus knygų mugė ir yra unikali bei garsi užsienyje.
4 Kaip keitėsi ekspozicinės erdvės?	D Jos nesikeičia jau keturioliktus metus. Mugės tikslas – kviesti, skatinti skaityti. Skaitanti išsilavinusi visuomenė – kiekvienos valstybės ateitis. Norime, kad mugė supažindintų lankytoją ne tik su literatūra ar naujomis knygomis, bet ir pristatytų knygos meną, literatūros kūrinių ekranizacijas, kalbėtų apie istorines, socialines problemas ir aktualijas.

5	Aišku, kaip į mugę ateina lankytojas – nusiperka bilietą. O gal galėtumėte papasakoti, kaip į mugę patenka leidykla?	E	Tai – Lietuvos leidėjų asociacijos idėja, kuri gimė 1999 m., kai Vilniuje buvo surengta Baltijos knygų mugė. Parodų centras „Litexpo“ turėjo renginių organizavimo patirties. Pavyko gerai surengti mugę, tad nutarėme ją Vilniuje rengti kasmet.
6	Esate Lietuvos parodų ir kongresų centro „Litexpo“ Vilniaus knygų mugės projekto vadovė. Kas tokia-me darbe sunkiausia? Kas lengviausia?	F	Hmm... Leidyklos registruojasi informacinėje sistemoje, tada dirbamas ilgas ir nuobodus derinimo darbas, tuomet leidyklų atstovai kuria stendo viziją, architektai braižo, tada perbraižo dar kokius šešis kartus, kol galiausiai ateina paskutinės dienos prieš Knygų mugę... Tada visi laukia lankytojų.

1	2	3	4	5	6
E					

### 3. Perskaitykite tekstą ir pabaikite sakinius.

Kristijonas Donelaitis – vienas įžymiausių lietuvių rašytojų. Jis gimė 1714 m. Lazdynėlių kaime, Gumbinės apskrityje valstiečių šeimoje. K. Donelaitis mokėsi Karaliaučiaus universitete, kuriame tuo metu daugiausia buvo ruošiami protestantų dvasininkai – pastoriai. 1743 m. jis buvo paskirtas pastoriumi į Tolminkiemį. Mirė 1780 m.

Pagrindinį savo kūrinį, poemą „Metai“, K. Donelaitis rašė 1765–1775 m., tiksli data nežinoma. Pirmą kartą „Metai“ išleisti 1818 m. Poemoje vaizduojamas Rytų Prūsijos lietuvių valstiečių gyvenimas.



#### Ką iš K. Donelaičio „Metų“ sužinos ispanai

Šešiolika metų Lietuvoje gyvenanti, Vilniaus universiteto Užsienio kalbų instituto Romanų kalbų katedroje dirbanti ispanė Carmen Caro, gavusi pasiūlymą išversti K. Donelaičio „Metus“, prisipažino abejojusi, ar ispanams kūrinys bus suprantamas. Tačiau kai pradžią – „Pavasario linksmybes“ – nusiuntė literatūros specialistams į Ispaniją, abejonės dingo. „Jie susidomėjo, ir man tai buvo didelė paskata, galima sakyti, tai lėmė mano apsisprendimą. Ispanų nuomone, šis tekstas praturtins ir mūsų kultūrą. Man buvo įdomu versti ir parodyti ispanams metų kaitą, kuri mano šalyje nėra tokia ryški kaip čia. Iš „Metų“ ispanai sužinos, ką reiškia po ilgos ir sunkios žiemos laukti pavasario“, – šypsojosi vertėja.

#### Netikėti pagalbininkai

Prie lietuviškos gamtos pokyčių jau įpratusi Carmen gali geriau už kitus juos perteikti. „Andalūzijoje, kurioje gimiau, nebūna sniego, nebūna ir jokio tyžtančio sniego kelio, kuriuo lekia rogės, neskamba mūsų krašte ir ledas. Tačiau Lietuvoje gyvendama daug metų tikiu, kad K. Donelaitį jau galiu suprasti ir išversti jo tekstą, – sakė Carmen. – Jis taip gražiai viską aprašė, perteikdamas net garsus. Kuo daugiau gilinausi, tuo labiau patiko. Vertimas man buvo lyg poilsis, ypač žiemą, kai nelabai kuo galima Lietuvoje užsiimti.“

Kai Carmen nežinodavo, kaip pavadinti kokį nors žemdirbystės padargą, skambindavo į Andalūziją tėvui, auginančiam apelsinus. „Jis ūkininkas,

prie žemės, ir man tikrai daug padėjo. Žinoma, žodį galėdavau rasti žodyne, bet jei dar patvirtindavo tėvas, žinodavau, jog tas padargas taip iš tiesų liaudies ir buvo vadinamas, – teigė Carmen. – Tėvas jau juokdavosi, kai skambindavau, klausdavo, kokių dar klausimų turiu. Sakydavo tik apie kiaules nieko neišmanęs, bet kitomis temomis, žinoma, galintis padėti. Išvardijo visus padargus, kuriais anksčiau dirbdavo žemę.“

C. Caro tvirtino, kad klasikų versti nelengva. „Dabartiniai ispanai nesuprastų to „Don Kichoto“, kuris buvo parašytas XVII amžiuje. Versti nebūtina archajiškai. Tai neturėtų prasmės, – įsitikinusi Carmen. – Aš verčiau taip, kad tekstas skaitytojams būtų suprantamas.“

### Slunkius tapo Poltronu

Be to, C. Caro savitai konsultuodavosi ir su Migueliu de Cervantesu. Kai kartais nežinodavo, kaip pavadinti kokį nors senovinį žemdirbystės įrankį, ypač tokį, koks jau seniai nebenaudojamas, imdavo skaityti „Don Kichotą“. „Atsiversdavau skyrių, pavyzdžiui, apie piemenis, ir rasdavau. Tad dėkinga esu ir M. de Cervantesui, ir jis man daug padėjo“, – prisipažino vertėja.

„Don Kichotas“ buvo parašytas 1605 metais, gerokai anksčiau nei „Metai“. Lietuvių grožinės literatūros pradininkas K. Donelaitis savo garsiąją poemą parašė apie 1765–1775 metus. Tuo metu ispanų poezija jau buvo gerokai pažangesnė. Pasak C. Caro, jau buvo perėjusi savo aukso amžių.

Vertėja ilgai svarsčiusi, kaip pavadinti herojus. „Angliškame vertime, mačiau, jie palikti originalūs. Tačiau „Metuose“ vardai – ne šiaip vardai, jie daug ką pasako apie žmogaus charakterį. Ilgai kiekvienam ieškojau atitinkamo ispaniško žodžio. Tarkim, Slunkius tapo Poltronu (*tinginiu*, tačiau priesaga

-onas suteikia dar ir neigiamo atspalvio)“, – pasakoja Carmen.

### Atrado grybus

Pietų Ispanijoje užaugusi Carmen prisipažino beveik nieko nežinojusi ir apie grybus. „Mūsų krašte nėra grybavimo tradicijų. Tačiau visus grybus, kurie išvardyti „Vasaros darbų“ skyriuje, atradau ir Ispanijos šiaurėje. Pasirodo, jie auga Katalonijoje, Baskijoje, Valensijoje. Man buvo atradimas. Žiūrėdavau, koks to grybo lotyniškas pavadinimas, paskui ieškodavau ispaniško, – pasakojo Carmen. – Buvo atvejų, kai neradau liaudiško ispaniško žodžio, tačiau aptikau, kaip vadina baskai, katalonai. Tyčia palikau katalonišką pavadinimą, nes, matyt, tas grybas ten auga ir taip žmonės jį vadina.“

Vertėja džiaugėsi, kad iš „Metų“ daug sužinojo ne tik apie Lietuvą, bet ir apie Ispaniją. „O kiek naujų gražių ispaniškų žodžių atradau! Jų gal niekada gyvenime nebūčiau pavartoėjusi, jei ne šis darbas“, – sakė moteris.

### 300-osioms metinėms

C. Caro išverstą poemą sueiliuoti ispaniškai padėjo ispanų literatūros mokslų daktarė, poetė Racio Arna. „Tarp mūsų nuolat vyko derybos. Poetei vis būdavo kokio nors žodžio per daug, vis norėdavo jo atsakyti, kad gražiau, muzikaliau skambėtų. O man kiekvienas žodis buvo svarbus, juk jo ilgai ieškojau“, – prisiminė pašnekovė.

2014 metais bus minimos K. Donelaičio gimimo 300-osios metinės. Jo „Metai“ jau išversti į anglų, vokiečių, švedų, čekų, vengrų, latvių, baltarusių, rusų, gruzinų, ukrainiečių, armėnų kalbas. Ispanijos (Sevilijos) leidykla „Renacimiento“ 2014-ųjų pavasarį „Metus“ išleido pusanatro tūkstančio egzempliorių tiražu. Keturias iliustracijas „Metų“ vertimui sukūrė dailininkas Šarūnas Leonavičius.

1. K. Donelaičio metus į ispanų kalba verčia .....
2. Vertėjai įdomu ispanams parodyti .....
3. C. Caro mano, kad gali versti „Metus“, nes .....
4. Vertėjos tėvas padėjo .....
5. M. de Cervantesą vertėja vadina savo pagalbininku, nes .....
6. „Metų“ vertime nėra lietuviškų vardų todėl, kad .....
7. Buvo sunku versti apie grybus, nes .....
8. Vertėja sužinojo daug įdomaus ne tik apie Lietuvą, bet ir apie .....
9. C. Caro dažnai ginčijosi su jai padėjusia poete, kadangi .....
10. „Metų“ vertimas į ispanų kalbą bus išleistas .....

**4. Paklausykite istorijos ir papasakokite ją.****5. Pažiūrėkite į paveikslėlį ir papasakokite, kas jame pavaizduota.****Atsakykite į klausimus.**

1. Kokias televizijos laidas mėgote vaikystėje? Kodėl?
2. Ar leistumėte savo vaikams žiūrėti televizorių? Kodėl?
3. Kokias programas galima būtų žiūrėti vaikams? Kodėl?
4. Kokių laidų vaikams sukurtumėte?

**Paklausykite dainos pagal Sigito Gedos eilėrašį ir įrašykite praleistus žodžius.**

### Televizorius

Labai geras daiktas  
Yra televizorius,  
Vos tiktai nubudus,  
Aš *galiu* išvysti jus,

Pasaulio vaikai,  
Pasaulio vaikai.

Geras .....  
Yra televizorius,  
Vos tiktai nubudus,  
Aš ..... išvysti jus,  
Pasaulio vaikai,  
Pasaulio vaikai.

Anas nosį krapšto,  
..... rašto,  
Kitas – atsikėlęs,  
Kaip žvėris pašėlęs.

Viską viską, rodos,  
Aš dabar ..... ,  
Lyg pasaulio knygą  
Sėdžiu ir .....

Tai va...

TV  
Labai geras daiktas  
Yra taip ..... ,  
Gėles ir mėnulį,  
Ir sniegą regėti,  
Pasaulio vaikai.

Bet nereik ..... ,  
Kad tikra gėlelė  
Visai kitaip ..... ,  
Kitaip žiedą kelia,  
Pasaulio vaikai, pasaulio vaikai.

Anas nosį krapšto,  
..... rašto,  
Kitas – atsikėlęs,  
Kaip žvėris pašėlęs.

Viską viską, rodos,  
Aš dabar ..... ,  
Lyg pasaulio knygą  
Sėdžiu ir .....

Tai va...

Daugiau nežiūrėsiu,  
Daugiau nežiūrėsiu,  
Daugiau nežiūrėsiu,  
Pasaulį ..... !

Nebent vakare, nebent vakare,  
Kai gėlės ..... ,  
Kai gėlelės ..... ,  
Kai ..... sniegą  
Žvaigždėlė žydra,  
Nebent vakare, nebent vakare...

Geras daiktas  
Yra televizorius,  
Vos tiktai nubudus  
Aš ..... išvysti jus,  
Pasaulio vaikai,  
Pasaulio vaikai.

**Palyginkite su tekstu 301 p.**

**Atsakykite į klausimus.**

1. Kodėl, anot dainos žodžių, „labai geras daiktas yra televizorius“?
2. Ko mokoma dainoje?

**Padainuokite kartu.**

knyga  
elektroninė knyga  
knygynas  
knygų mugė  
kūrinys  
kūryba  
rankraštis, -io  
vadovėlis, -io  
vertimas  
žodynas

eilutė  
pastraipa  
stulpelis, -io

dalis, -ies, -ių  
paveikslėlis / iliustracija  
lapas  
leidinys  
pavadinimas  
popierius  
pratarmė  
puslapis, -io  
skyrius  
tomas  
turinys  
viršelis, -io

autorius, autorė  
dramaturgas, dramaturgė  
dailininkas, dailininkė / iliustratorius,  
ilustratorė  
kūrėjas, kūrėja  
leidėjas, leidėja  
leidyklos vadovas, vadovė  
poetas, poetė  
prozininkas, prozininkė  
rašytojas, rašytoja  
redaktorius, redaktorė  
sudarytojas, sudarytoja  
vertėjas, vertėja

leidykla  
spaustuvė

autografas  
kūryba  
slapyvardis / pseudonimas

apysaka  
apsakymas  
eilėraštis  
humoreska  
daina  
drama  
novelė  
pasaka  
poema  
romanas  
satyra

detektyvinis romanas  
kelionių romanas  
fantastika, mokslinė fantastika  
istorinis romanas  
meilės romanas

problema  
tema  
veikėjas, veikėja / herojus, herojė

aprašyti, aprašo, aprašė ką?  
analizuoti, analizuoja, analizavo ką?  
(iš)leisti, išleidžia, išleido ką?  
(su)kurti, kuria, kūrė ką?  
(už)(si)prenumeruoti, prenumeruoja, prenumeravo ką?  
(pa)sekti, seka, sekė ką?  
(pa)skirti, skiria, skyrė ką? kam?  
(iš)spausdinti, spausdina, spausdino ką?  
(at)(už)versti, verčia, vertė ką?

biblioteka  
aptarnavimas  
bibliotekininkas, bibliotekininkė  
katalogas  
skaitykla  
skaitytojas, skaitytoja  
skaitytojo pažymėjimas

aptarnauti, aptarnauja, aptarnavo ką?  
(su)grąžinti, grąžina, grąžino ką? kam?  
(pa)skolinti, skolina, skolino ką? kam?  
(pa)skolintis, skolinasi, skolinosi ką?

žiniasklaida  
 dienraštis, -io  
 laikraštis, -io  
 mėnraštis, -io  
 savaitraštis, -io  
 periodika  
 žurnalas  
 žurnalistas, žurnalistė

antraštė  
 interviu / pokalbis, -io  
 paantraštė  
 skiltis, -ies, -ių  
 straipsnis, -io  
 tyrimas

internetas  
 elektroninis laiškas  
 elektroninis paštas  
 komentaras  
 privalumas  
 svetainė  
 tinklaraštis, -io  
 tinklaraštininkas, tinklaraštininkė  
 trūkumas

naršyti, naršo, naršė po ką?

baisus, -i  
 garsus, -i  
 išgalvotas, -a  
 įvairus, -i  
 įžymus, -i  
 juokingas, -a / komiškas, -a  
 lyriškas, -a  
 nuostabus, -i  
 pagrindinis, -ė  
 panašus, -i į ką?  
 grožinė literatūra  
 poezija  
 proza  
 stilius  
 žanras

televizija, radijas  
 kanalas  
 laida  
 programa  
 vedėjas, vedėja

televizorius  
 antena  
 palydovinė antena  
 pultelis, -io

filmas  
 animacinis filmas  
 dokumentinis filmas  
 drama  
 istorinis filmas  
 komedija  
 melodrama  
 muilo opera  
 serialas  
 serija  
 siaubo filmas  
 veiksmo filmas

rimtas, -a  
 skirtingas, -a  
 sumanus, -i  
 šiuolaikiškas, -a  
 tikroviškas, -a / realistiškas, -a

irgi

(pa)garsinti, garsina, garsino ką?  
 (i)(iš)(per)jungti, jungia, jungė ką?  
 (pa)rodyti, rodo, rodė ką?  
 stebėti, stebi, stebėjo ką?  
 (pri)tildyti, tildo, tildė ką?  
 vesti, veda, vedė ką?



## 1. Nežymimieji įvardžiai.

kažkas – nežinia, kas

**Kažkas** paėmė mano knygą.  
**Kažkam** daviau paskaityti tą knygą.  
 Iš **kažko** pasiskolinau tą knygą.

V. (Nom.) kas? kažkas

K. (Gen.) ko? kažko

N. (Dat.) kam? kažkam

G. (Acc.) ką? kažką

Įn. (Inst.) kuo? kažkuo

kažkoks, kažkokia, kažkokie, kažkokios –  
nežinia koks, kokia, kokie, kokios

Ant stalo guli **kažkokia** knyga. Gal ji yra tavo?  
 Atsimenu, tu davei knygą **kažkokiam** draugui.  
 Knygos tau negražino **kažkoks** draugas.

## Vyriškoji giminė

Vienaskaita

Daugiskaita

V. (Nom.) kas? kažkoks

V. (Nom.) kas? kažkokie

K. (Gen.) ko? kažkokio

K. (Gen.) ko? kažkokių

N. (Dat.) kam? kažkokiam

N. (Dat.) kam? kažkokiems

G. (Acc.) ką? kažkokį

G. (Acc.) ką? kažkokius

Įn. (Inst.) kuo? kažkokiu

Įn. (Inst.) kuo? kažkokiais

Vt. (Loc.) kur? kažkokiam

Vt. (Loc.) kur? kažkokiuose

## Moteriškoji giminė

Vienaskaita

Daugiskaita

V. (Nom.) kas? kažkokia

V. (Nom.) kas? kažkokios

K. (Gen.) ko? kažkokios

K. (Gen.) ko? kažkokių

N. (Dat.) kam? kažkokiai

N. (Dat.) kam? kažkokioms

G. (Acc.) ką? kažkokią

G. (Acc.) ką? kažkokias

Įn. (Inst.) kuo? kažkokia

Įn. (Inst.) kuo? kažkokiomis

Vt. (Loc.) kur? kažkokioje

Vt. (Loc.) kur? kažkokiose

kas nors

Gal **kas nors** jau skaitė šią knygą? (Tu, tavo draugai, kolegos...)koks nors, kokia nors;  
kokie nors, kokios nors

Noriu nusipirkti **koki** **nors** žurnalą. (Apie gamtą,  
apie sportą ar apie automobilius.)

kuris nors, kuri nors;  
kurie nors, kurios nors

Noriu perskaityti **kurį nors** šio rašytojo kūrinį. (Naujausią romaną, apsakymą arba novelę.)

bet kas

Duok man paskaityti **bet ką!** (Duok man paskaityti. Nesvarbu, ką – laikraštį, knygą arba žurnalą.)

**Bet kas** negali tapti rašytoju. (Ne kiekvienas žmogus gali tapti rašytoju.)

bet koks, bet kokia;  
bet kokie, bet kokios

Paduok man bet kokį žurnalą. (Paduok man žurnalą. Nesvarbu, kokį.)  
Aš neskaitau **bet kokios** literatūros. (Aš skaitau tik gerą literatūrą.)

bet kuris, bet kuri; bet  
kurie, bet kurios

Į biblioteką galite ateiti **bet kuriuo** paros metu – net naktį. (Į biblioteką galite ateiti, kada norite, kada jums patogiu.)

Galite skaityti **bet kurią** šio rašytojo knygą – visos yra geros. (Visos šio rašytojo knygos yra geros. Nesvarbu, kurią dabar pasirinksite.)

kai kas

**Kai kas** tau skambino. (Aš žinau, kas tau skambino, bet nesakau.)  
Jis **kai ką** vakar susitiko. (Aš žinau, ką jis susitiko, bet nesakau.)

kai kuris, kai kuri;  
kai kurie, kai kurios

**Kai kurių** autorių kūryba išversta į daugelį kalbų. (Ne visų autorių kūryba išversta į daugelį kalbų.)

**Kai kurias** knygas autorius iliustruoja pats. (Ne visas knygas iliustruoja pats.)

## 2. Įvardiniai prieveiksmiai.

kažkur – nežinia kur

Knyga **kažkur** dingio.

kažkada – nežinia kada

**Kažkada** pirkau tą knygą Vilniuje.

kažkaip – nežinia kaip

Knyga **kažkaip** paslaptinai dingio.

kažkodėl – nežinia kodėl

**Kažkodėl** internetas neveikia.

kur nors

Einame **kur nors**. (Į teatrą, į kiną arba į parodą...)

kada nors     **Kada nors** susitiksiu. (Kitą mėnesį, po dviejų mėnesių, gal po pusės metų...)

kaip nors     **Kaip nors** nuvažiuosiu į biblioteką. (Troleibusu, autobusu, taksi...)  
**Kaip nors** parašysiu straipsnį. (Bus nelengva, bet parašysiu.)

bet kur     Einame **bet kur!** (Nesvarbu, kur – į teatrą, į kiną, į knygų mugę...)

bet kada     Einame į biblioteką **bet kada**. (Nesvarbu, kada – pirmadienį, antradienį, ketvirtadienį...)

bet kaip     Galite važiuoti **bet kaip**. (Nesvarbu, kaip – troleibusu, autobusu...)  
Jis nedaro darbo **bet kaip**. (Darbą atlieka gerai.)

kai kur     **Kai kur** vakar buvau. (Nenoriu sakyti, kur buvau vakar.)  
**Kai kur** dar galite nusipirkti tą knygą. (Yra knygynų, kur dar galite nusipirkti tą knygą.)

### 3. Sąlygos raiška.

Jeigu **turėsiu** laiko, **eisiu** į biblioteką.  
Jeigu šiandien **turėčiau** laiko, **eičiau** į biblioteką.  
Jeigu vakar **būčiau turėjęs** laiko, **būčiau ėjęs** į biblioteką.

aš <b>būčiau turėjęs (-usi)</b>	mes <b>būtu(mė)me turėję (-usios)</b>
tu <b>būtum turėjęs (-usi)</b>	jūs <b>būtu(mė)te turėję (-usios)</b>
jis <b>būtų turėjęs, ji būtų turėjusi</b>	jie <b>būtų turėję, jos būtų turėjusios</b>

### 4. Veikiamosios rūšies esamojo laiko dalyviai.

kalbėti, kalba, kalbėjo  
turėti, turi, turėjo  
skaityti, skaito, skaitė

kalb-a + -antis / -ąs, -anti; -antys / a, -ančios → **kalbantis / kalbas, kalbanti; kalbantys / kalbą, kalbančios**  
tur-i + -intis / -įs, -inti; -intys / -į, -inčios → **turintis / turįs, turinti; turintys / turį, turinčios**  
skait-o + -antis / -ąs, -anti; -antys / -ą, -ančios → **skaitantis / skaitąs, skaitanti; skaitantys / skaitą, skaitančios**

! būti, yra, buvo  
• esantis (esąs), esanti; esantys (esą), esančios

! mokytis, mokosi, mokėsi  
• **besimokantis (besimokąs) besimokanti; besimokantys (besimoką) besimokančios**

## Vyriškoji giminė

Vienaskaita		Daugiskaita	
V. (Nom.) kas?	kalbantis turintis skaitantis	V. (Nom.) kas?	kalbantys turintys skaitantys
K. (Gen.) ko?	kalbančio turinčio skaitančio	K. (Gen.) ko?	kalbančių turinčių skaitančių
N. (Dat.) kam?	kalbančiam turinčiam skaitančiam	N. (Dat.) kam?	kalbantiems turintiems skaitantiems
G. (Acc.) ką?	kalbantį turintį skaitantį	G. (Acc.) ką?	kalbančius turinčius skaitančius
Įn. (Inst.) kuo?	kalbančiu turinčiu skaitančiu	Įn. (Inst.) kuo?	kalbančiais turinčiais skaitančiais
Vt. (Loc.) kur?	kalbančiame turinčiame skaitančiame	Vt. (Loc.) kur?	kalbančiuose turinčiuose skaitančiuose

## Moteriškoji giminė

Vienaskaita		Daugiskaita	
V. (Nom.) kas?	kalbanti turinti skaitanti	V. (Nom.) kas?	kalbančios turinčios skaitančios
K. (Gen.) ko?	kalbančios turinčios skaitančios	K. (Gen.) ko?	kalbančių turinčių skaitančių
N. (Dat.) kam?	kalbančiai turinčiai skaitančiai	N. (Dat.) kam?	kalbančioms turinčioms skaitančioms
G. (Acc.) ką?	kalbančią turinčią skaitančią	G. (Acc.) ką?	kalbančias turinčias skaitančias
Įn. (Inst.) kuo?	kalbančia turinčia skaitančia	Įn. (Inst.) kuo?	kalbančiomis turinčiomis skaitančiomis
Vt. (Loc.) kur?	kalbančioje turinčioje skaitančioje	Vt. (Loc.) kur?	kalbančiose turinčiose skaitančiose

Draugas, kuris turi daug knygų, skolina jas kitiems.

Draugas, **turintis** daug knygų, skolina jas kitiems.  
Daug knygų **turintis** draugas skolina jas kitiems.

Mieste yra biblioteka, kuri aptarnauja skaitytojus po 22 valandos.

Mieste yra biblioteka, **aptarnaujanti** skaitytojus po 22 valandos.  
Mieste yra skaitytojus po 22 val. **aptarnaujanti** biblioteka.

### 5. Sako, pasakoja, tvirtina, tikina, teigia + veikiamosios rūšies esamojo laiko dalyviai.

Jis sako / sakė / sakys, kad rašo romaną.    Jis sako / sakė / sakys **rašantis** romaną.

### 6. Dalelytė vis.

Ji perka ir perka knygas.    Ji **vis** perka knygas.

### 7. Dalelytė gi.

Aš **gi** jau skaičiau tą knygą.  
Apie ką **gi** jis rašo?  
Kiek **gi** kainuoja ta knyga?

Kokioje **gi** bibliotekoje tu buvai?  
Kokiame **gi** knygyne tu pirkai šią knygą?  
**Argi** dar nėra naujo romano knygynuose?

### 8. Šnekamosios kalbos formos.



veiksmažodžiai

eiti  
einame, einate  
ėjome,ėjote  
eidavome, eidavote  
eisime, eisite  
eikime, eikite

eit  
einam, einat  
ėjom,ėjot  
eidavom, eidavot  
eisim, eisit  
eikim, eikit

daiktavardžiai

kam?  
vaikams, sūnums, žmonėms, moterims  
su kuo?  
su autoriumi  
kur?  
Vilniuje, Panevėžyje, Rokiškyje  
bibliotekoje, mugėje  
knygynuose  
televizoriuose  
mugėse  
knygose

kam?  
vaikam, sūnum, žmonėm, moterim  
su kuo?  
su autorium  
kur?  
Vilniuj, Panevėžy, Rokišky  
bibliotekoj, mugėj  
knygynuos  
televizoriuos  
mugės  
knygos



būdvardžiai	kam? mažiems, mažoms dideliems, didelėms vidutiniams, vidutinėms  kur? mažame, mažoje dideliame, didelėje	kam? mažiem, mažom dideliem, didelėm vidutiniam, vidutinėm  kur? mažam, mažoj dideliam, didelėj
įvardžiai	kam? šiems, tiems, kitiems, kuriems ... šioms, toms, kitoms, kurioms ...  kur? šiame, tame, kitame, kuriame ... šioje, toje, kitoje, kurioje ...	kam? šiem, tiem, kitiem, kuriem ... šiom, tom, kitom, kuriom ...  kur? šiam, tam, kitam, kuriam ... šioj, toj, kitoj, kurioj ...

Ar jau buvote naujoje bibliotekoje?    Ar jau **buvot naujoj bibliotekoj**?

**1. Raskite paslėptus žodžius.**

V	K	Ū	R	I	N	Y	S	Ž	K
A	G	I	K	V	I	S	T	O	Ū
D	A	R	U	I	R	Y	E	D	R
O	N	A	R	Š	O	R	B	Y	Y
V	E	R	I	M	T	A	I	N	B
È	E	I	L	U	T	È	A	A	A
L	V	E	R	T	I	M	A	S	S
I	S	A	K	I	N	Y	S	A	E
S	K	I	R	I	A	Š	A	K	K
P	A	S	A	K	A	S	U	O	A

**2. Išbraukite netinkamą žodį.**

1. Kanalas, antena, laikraštis, laida.
2. Tomas, dalis, skyrius, leidykla.
3. Internetas, tinklaraštis, savaitraštis, svetainė.
4. Eilėraštis, eilutė, romanas, drama.
5. Poetas, rašytojas, vedėjas, vertėjas.
6. Vadovėlis, apsakymas, romanas, novelė.
7. Raidė, žodis, turinys, sakiny.
8. Straipsnis, antraštė, autorius, pastraipa.

**3. Sudarykite žodžių junginių. Yra ne vienas variantas. Parašykite 5 sakinius.**

1	puslapis	A	kurti
2	pasaka	B	skolinti
3	romanas	C	leisti
4	istorija	D	versti
5	autorius	E	rašyti
6	knyga	F	aprašyti
7	ilustracijos	G	piešti
8	leidykla	H	sekti

1	D, ...
2	
3	
4	
5	
6	
7	
8	

**Verškite kitą puslapį. Verčiame tekstą į lietuvių kalbą.**

.....

.....

## 4. Sudarykite žodžių junginių. Yra ne vienas variantas.

1	trumpas, -a	A	leidykla
2	šiuolaikiškas, -a	B	vedėjas
3	griežtas, -a	C	filmas
4	rimtas, -a	D	programa
5	juokingas, -a	E	eilėraštis
6	fantastinis, -ė	F	rašytojas
7	lyriškas, -a	G	stilius
8	sumanus, -i	H	knygų mugė
9	savitas, -a	J	eilutė

1	C, ...
2	
3	
4	
5	
6	
7	
8	
9	

## 5. Parašykite giminingų žodžių.

1. Eilė – eilutė, eilėraštis.

2. Knyga – .....

3. Žodis – .....

4. Kurti, kuria, kūrė – .....

5. Leisti, leidžia, leido – .....

6. Rašyti, rašo, rašė, – .....

7. Sakyti, sako, sakė – .....

## 6. Sujunkite pagal pavyzdį.

1	Puslapis yra	A	viršutinis arba apatinis kietesnis knygos lapas.
2	Tomas yra	B	teksto dalis, prasidedanti eilute, kurios pirmas žodis rašomas truputį toliau nuo lapo krašto.
3	Viršelis yra	C	asmuo, kuris ką nors sukūrė.
4	Pastraipa yra	D	nedidelis eilutėmis parašytas poezijos kūrinys.
5	Autorius yra	E	tai, apie ką rašoma knygoje.
6	Eilėraštis yra	F	literatūros kūrinio dalis, išleista atskira knyga.
7	Leidykla yra	G	viena knygos lapo pusė.
8	Turinys yra	H	didelis prozos kūrinys.
9	Romanas yra	J	trumpas prozos kūrinys.
10	Apsakymas yra	K	įstaiga, kuri rengia spausdinti knygas.

1	2	3	4	5	6	7	8	9	10
G									



**7. Pabaikite sakinius.**

1	Jis atvertė kitą	A	stulpelius.
2	Autorius parašė	B	autorius?
3	Išmokau tris eilėraščio	C	puslapį.
4	Neatsimenu paskutinės eilėraščio	D	slapyvardis.
5	Kas yra šio straipsnio	E	antrą knygos tomą.
6	<i>Nėris</i> yra poetės	F	eilutės.
7	Eilėraščių poetas skyrė	G	tema.
8	Vaikų ir tėvų santykiai yra pagrindinė šios knygos	H	romaną?
9	Kas išleido naują istorinį	J	Lietuvos gamtą.
10	Knygos autorius labai gražiai aprašė	K	savo mylimajai.

1	2	3	4	5	6	7	8	9	10
C									

**8. Parašykite, kas tai yra.**

- Vadovėlis yra knyga, iš kurios mokomės.
- Spaustuvė yra .....
- Biblioteka yra .....
- Pasaka yra .....
- Laikraštis yra .....
- Žinios yra .....
- Televizoriaus pultelis yra .....
- Siaubo filmas yra .....

**9. Įrašykite tinkamą jungiamąjį žodį.**

apie kurią, iš kurio, kuri, kurią, kurias, kurie, kurio, ~~kurioje~~

- Mugė, *kurioje* lankėmės, buvo labai įdomi.
- Romanas, ..... išleido pernai, tapo populiariausiu metų leidiniu.
- Nėra daug rašytojų, ..... rašo paaugliams.
- Knyga, ..... norėčiau perskaityti, jau yra knygyne.
- Dailininkas, ..... iliustracijos papuošė daugelį vaikiškų knygelių, pats pradėjo rašyti knygas vaikams.
- Radio laidos, ..... pamėgo vaikai ir jų tėveliai, bus kartojamos.
- Vadovėlis, ..... mokomės, yra išleistas Lietuvoje.
- Televizijos laidą, ..... buvome daug girdėję iš draugų ir pažįstamų, vedė garsus žurnalistas.

**10. Parašykite pagal pavyzdį.**

1. Rašytojas yra asmuo, *kuriantis grožinės literatūros kūrinius.*

2. Vertėjas yra asmuo, .....

3. Bibliotekininkas yra asmuo, .....

4. Leidėjas yra asmuo, .....

5. Iliustratorius yra asmuo, .....

6. Redaktorius yra asmuo, .....

**11. Pakeiskite pagal pavyzdį.**

1. Knygynas, kuris prekiauja vadovėliais, yra miesto centre.

*Knygynas, prekiaujantis vadovėliais, yra miesto centre.*

2. Poetai, kurie kuria vaikams, atvyko į susitikimą su jaunaisiais skaitytojais.

.....

3. Žurnalistas, kuris veda radijo laidą „Kultūra“, pradėjo pokalbį apie knygų skaitymą.

.....

4. Skaitytojai, kurie ieško naujausių knygų, paprastai jų randa mūsų bibliotekoje.

.....

5. Žurnalistas, kuris rašo straipsnį apie Vilniaus knygų mugę, parengė interviu su mugės svečiais.

.....

6. Biblioteka, kuri yra prie mano darbo, dirba ir sekmadienį.

.....

7. Dailininkas, kuris piešia paveikslėlius knygai, labai mėgsta savo darbą.

.....

8. Vaikai, kurie naktimis ilgai žiūri televizorių, neišsimiega.

.....

**12. Pakeiskite pagal pavyzdį.**

1. Rašytojas pasakoja, kad kuria naktimis. *Rašytojas pasakoja kuriantis naktimis.*

2. Poetas sakė, kad nemėgsta skaityti savo eilėraščių. ....

3. Jie sakė, kad nežiūri televizijos laidų. ....

4. Ji pasakojo, kad kasdien naršo internete. ....

5. Laidos vedėjas sakė, kad kartais į laidą pakviečia labai įdomių žmonių. ....

6. Leidyklos darbuotojai pasakojo, kad jaunimui leidžia daug knygų. ....

7. Dailininkė pasakojo, kad dabar piešia paveikslėlius pasakų knygai. ....

**13. Įrašykite pagal pavyzdį.**

bet kada, bet kaip, bet kam, ~~bet kokių~~, bet kuo, kada nors, kai kam, kai kas, kai kurios, kam nors, kas  
nors, kažkur, kažkas, kažkodėl, kažkokią, kokį nors, kur nors

1. Nenoriu skaityti *bet kokių* knygų. Noriu skaityti tik geras knygas.

2. Vakar ..... atnešė tau knygą. Aš pirmą kartą mačiau tą žmogų.

3. Ar ..... turi naują Kristinos Sabaliauskaitės romaną? Gal ją turi tavo draugai, sesuo ar tėvai?
4. Paskambink ..... : Petru, Marijai ar Ingai. Paklausk, nuo kada dirba biblioteka.
5. Noriu susitikti ne su ....., o su garsiu rašytoju.
6. Einame ..... šiandien vakare! Į kino festivalį, parodą ar spektaklį.
7. Žiūrime šiandien ..... filmą! Detektyvą, siaubo arba veiksmo filmą.
8. Rytoj aš nedirbu, todėl galime susitikti .....
9. .... čia vakar padėjau savo knygą. Gal tu žinai, kur ji yra?
10. Labai norėčiau ..... nuvažiuoti į Vilniaus knygų mugę. Nebūtinai šiais metais. Gal kitąmet?
11. Šeštą aš dar nebūsiu namie, bet mano šeima bus. Knygą galėsi paduoti .....
12. Vakar draugas skaitė straipsnį apie ..... naują biblioteką.
13. Knygos negalima numesti ..... – ją reikia tvarkingai padėti ant lentynos.
14. Dar parašysiu ..... elektroninį laišką ir išjungsiu kompiuterį.
15. .... tau perdavė knygą...
16. .... televizorius blogai rodo.
17. .... knygos yra labai gražiai išleistos.

**14. Įrašykite tinkamų žodžių reikiamą formą.**

1. Perjunk kitą kanalą – šiandien rodo kažkokį įdomų *filmą*.
2. Aš nežiūriu televizoriaus, tu gali žiūrėti bet kokią .....
3. Norėčiau šiandien pažiūrėti kokią nors .....
4. Ji nupirko kažkokį naują .....
5. Jie neskaityt bet kokių ..... ir nežiūri bet kokių .....
6. Į biblioteką galima ateiti bet kada – .....
7. Mačiau tą knygą kažkurioje .....
8. Ji prašė nupirkti kažkokį .....
9. Kažkuriame knygos ..... rašoma apie Vilniaus pilių istoriją.
10. Ta knyga buvo išleista kažkokioje užsienio .....
11. Norėčiau nueiti į susitikimą su koku nors .....
12. Kai kuriose bibliotekose .....
13. Galite paklausti bet ko – ..... Visi žino tą rašytoją.
14. Kažkada mes buvome senoje bibliotekoje – .....
15. Kada nors perskaitysiu tą romaną – .....
16. Kažkodėl knygos nėra knygyne – .....

**15. Įrašykite tinkamą žodį.**

ant, bet kada, be to, ir, irgi, kaip, ką nors, kažką, kurias, tik (2 kartus), tada, vis

**Televizorius**

Vieną kartą aš sėdėjau fotelyje (1) *ir* žiūrėjau Televizorių.

Televizorius (2) ..... sėdėjo ant mažo stalelio ir žiūrėjo į mane.

– Žinai ką, į tave labai neįdomu žiūrėti, – tarė Televizorius. – Štai aš turiu daugybę įvairių programų, (3) ..... galima junginėti nuotolinio valdymo pulteliu. O tu turi (4) ..... vieną programą – ir dar tokią neįdomią, kad tik žiovauti norisi. Kasdien (5) ..... tas pats ir tas pats.

Negi negali įjungti (6) ..... įdomesnio?

– Bet aš neturiu antenos! – bandžiau teisintis.

– Kažin, (7) ..... tu atrodytum su antena (8) ..... galvos?! – šaipėsi Televizorius.

– (9) ..... , aš neįjungtas į elektros kištukinį lizdą ir (10) ..... galiu išeiti, – supykau, – ir (11) ..... tu iš viso neturėsi į ką žiūrėti.

– Atleisk man, – sunerimo Televizorius, – aš (12) ..... pajuokavau.

Ir pradėjo rodyti (13) ..... itin spalvoto ir gražaus – kaip dar niekad nebuvo rodęs.

*Pagal Kęstutį Kasparavičių*

**16. Parašykite sakinį pagal pavyzdį.**

1. Jeigu galėsiu, ateisiu.

*Jeigu galėčiau, ateičiau. Jeigu būčiau galėjęs, būčiau atėjęs.*

2. Jeigu nusipirksiu knygą, skaitysiu ją visą naktį.

3. Jeigu jis perskaitys ką nors įdomaus, būtinai man papasakos.

4. Jeigu rasiu programą, pažiūrėsiu, kelintą valandą rodys filmą.

5. Jeigu susitiksiu romano autorių, būtinai pakalbėsiu su juo apie kūrybą.

6. Jeigu šiandien rodys laidą apie jaunuosius rašytojus, žiūrėsiu.

7. Jeigu rodys įdomų filmą, pakviesiu ir jus.

8. Jeigu kompiuteris neveiks, negalėsiu tau parašyti elektroninio laiško.

**17. Parašykite pagal pavyzdį.**

1. Nemoku piešti. Jeigu *mokėčiau piešti, pati iliustruočiau savo knygą.*

2. Jis nerašo apsakymo. Jeigu .....

3. Jos neskaito romanų. Jeigu .....
4. Nerašau straipsnio savaitraščiui. Jeigu .....
5. Andrius neskaito įdomaus straipsnio. Jeigu .....
6. Nekalbu su žinomu rašytoju. Jeigu .....
7. Irena neturi kompiuterio. Jeigu .....
8. Šeima nemėgsta žiūrėti televizoriaus. Jeigu .....

**18. Pabaikite sakinius pagal pavyzdį.**

1. Jeigu būčiau buvęs Knygų mugėje, *būčiau nusipirkęs daug knygų.*
2. Jeigu būčiau žinojęs, kad penktadienį vakare rodys tą filmą, .....
3. Jeigu kiekvieną vakarą būčiau sėdėjusi ir žiūrėjusi televizorių, .....
4. Jeigu mes būtume neturėję kompiuterio, .....
5. Jeigu mes būtume nenuvažiavusios į biblioteką anksti rytą, .....
6. Jeigu tu būtum daugiau skaitęs, .....
7. Jeigu aš būčiau parašęs knygą, .....
8. Jeigu ji būtų sutikusi savo mėgstamą rašytoją, .....

**19. Parašykite pagal pavyzdį.**

1. Novelės neperskaičiau. Jeigu *būčiau ją perskaitęs, būčiau tau papasakojęs jos turinį.*
2. Vykintas nematė naujo lietuviško dokumentinio filmo. Jeigu .....
3. Nežinojau rašytojo slapyvardžio. Jeigu .....
4. Lina parašė man elektroninį laišką. Jeigu .....
5. Girdėjome radijo laidą apie garsiausius šiuolaikinius lietuvių rašytojus. Jeigu .....
6. Jis išvertė romaną į lietuvių kalbą. Jeigu .....
7. Dar nepasiėmiau knygų iš bibliotekos. Jeigu .....
8. Šiandien jis neklausė žinių. Jeigu .....

**20. Pakeiskite pagal pavyzdį.**

1. Ar buvai *Vilniuj* (Vilniuje), ..... (Knygų mugėje)?
2. Čia yra knygos ..... (vaikams). Gal norite ..... (pažiūrėti)?
3. .... (Susitiksime) su romano ..... (autorius).
4. .... (Papasakokite), kaip ..... (kuriate)!
5. Mažiau ..... (žiūrėkite) televizorių – daugiau ..... (skaitykite)!
6. Ši laida ir ..... (mažiems), ir ..... (dideliems).
7. Negaliu mokytis ..... (bibliotekoje) – ima miegas.
8. Šį romaną reikėtų ..... (išversti) į lietuvių kalbą.

**1. Perskaitykite leidėjos ir knygų dailininkės Sigutės Ach mintis apie biblioteką ir pasakykite savo nuomonę.**

Biblioteka man yra viena nuostabiausių vietų. Patinka knygų kvapas, knygų tylą, nuostabu žinoti, jog tarp dviejų viršelių slypi žmonės, paveikslai, pasauliai...

**Atsakykite į klausimus.**

1. Kurioje bibliotekoje dažniausiai skaitote? Papasakokite apie ją.
2. Kaip įsivaizduojate ateities biblioteką?

**Perskaitykite straipsnį ir į lentelę surašykite informaciją apie naująją Vilniaus universiteto biblioteką.**



**Naujosios VU bibliotekos knygų lentyna sieks 70 kilometrų – kaip nuo Vilniaus iki Molėtų**

Per dvi savaites į naująją Vilniaus universiteto biblioteką baigs keliauti paskutinės knygos. Jei visas sustatytume į eilę, nutįstų 70 kilometrų ilgio lentyna, kaip nuo Vilniaus iki Molėtų. Tiek knygų gali sverti maždaug 844 tonas: kaip trys ant svarsčių uždėtos Laisvės statulos be turistų arba 40 tolimųjų reisų sunkvežimių kartu su vairuotojais. Kas ir kaip jas sunėsios? Artėjant bibliotekos atidarymui, socialiniame tinkle „Facebook“ buvo pakviesti savanoriai, kurie kasdien rytinėje ir vakariinėje pamainoje pakavo, nešiojo ir dėliojo knygas.

Kaip „Delfi“ informavo Vilniaus universiteto bibliotekos Vartotojų aptarnavimo skyriaus vedėjas Vincas Grigas, į naująją biblioteką planuojama perkelti 2 mln. 110 tūkst. leidinių.

Pasidomėjus, kaip tai įmanoma, bibliotekos darbuotojas juokėsi: „Iš pradžių galvojome, jog nerealų, bet perskaitėme knygą „Skrudėlių visuomenės organizavimo pagrindai“ ir supratome, kad tai įmanoma, tad ėmėmės darbo“. Jei kalbėtume rimtai, viskas buvo planuota iš anksto, pradedant nuo dėžių tūrio skaičiavimo, knygų pakavimo ir dėliojimo lentynose greičio įvertinimo. „Per-



kraustymas truko beveik 10 mėnesių, jame dalyvavo visi bibliotekos darbuotojai nuo generalinės direktorės iki naktinių apsaugos darbuotojų. Ypač smagu, kad prie persikraustymo savanoriškai prisidėjo Vilniaus universiteto studentai ir kolegos iš kitų bibliotekų, pavyzdžiui, Lietuvos aklųjų bibliotekos, Vilniaus apskrities Adomo Mickevičiaus viešosios bibliotekos“, – pasidžiaugė V. Grigas.

Į moderniąją VU biblioteką leidiniai perkelti iš VU bibliotekos saugyklų centriniuose universiteto rūmuose, taip pat Saulėtekyje įsikūrusių Fizikos, Ekonomikos, Teisės ir Komunikacijos fakultetų. Visi jie apsaugoti modernia leidinių identifikavimo ir apsaugos sistema.

Didžiausia visą parą veikianti biblioteka bus vienintelė biblioteka Lietuvoje, kurioje įrengtos moderniausios apsaugos sistemos, pirmą kartą Lietuvoje sertifikuota ir įrengta gaisro gesinimo rūku sistema, vienintelė biblioteka, kurioje sumontuota moderni leidinių transportavimo sistema.

Ši biblioteka taip pat bus pirmoji, kurioje kompiuterinės darbo vietos sukurtos naudojantis debesų kompiuterijos teikiamais privalumais. Be to, VU biblioteka – vienintelė akademinė bibliote-

ka, kuri atvira visai visuomenei, ne tik universiteto bendruomenės nariams.

V. Grigas išskyrė akademinės bibliotekos universalumą: jos paslaugos bus pritaikytos įvairiems ir nuolat besikeičiantiems poreikiams. Šalia akademinės literatūros čia bus ir laisvalaikio skaitinių, stalo žaidimų, prie darbo kambarių įrengtos jaukios patalpos, kur bus galima pabendrauti, greitai patogių darbo vietų – poilsio zonos.

1	Jeigu sudėtume knygas į vieną lentyną, jos ilgis būtų	70 kilometrų.
2	Visų bibliotekos knygų svoris	
3	Knygų skaičius	
4	Knygas pakavo ir pervežė	
5	Vincas Grigas sako, kad bibliotekos darbuotojai dirbo kaip	
6	Knygos buvo perkeltos per	
7	Leidiniai apsaugoti	
8	Biblioteka veiks	
9	Vienintelė akademinė biblioteka, į kurią galės ateiti	
10	Bibliotekos lankytojai galės ne tik skaityti, bet ir ilsėtis, nes	

**Įsivaizduokite, kad ne tik perskaitėte informaciją apie naująją Vilniaus universiteto biblioteką, bet ir apsilankėte joje, parašykite laišką draugui – aprašykite savo įspūdžius.**

**2. Aprašykite savo lietuvių kalbos vadovėlį. Pavartokite šiuos žodžius: pavadinimas, skyrius, turinys, autorius, viršelis, iliustracija, nuotrauka, puslapis, sudaryti, sudaro, sudarė (ką); skirtas (kam) ir pan.**

**3. Pažiūrėkite į paveikslėlius. Poromis sukurkite eilėraščių, dainų, apsakymų arba humoreską.**

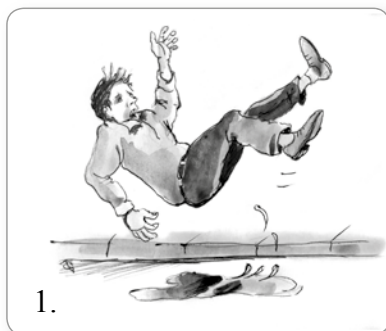

**1. Perskaitykite ir atsakykite į klausimus.****Ką ir kodėl skaito šių dienų paaugliai?****Vaiva, 16 metų:**

Šiuo metu skaitau Johno Ronaldo Reuelio Tolkienu „Žiedų valdovą“. Jau trečią kartą. Bet patį didžiausią įspūdį padarė „Alisa stebuklų šalyje ir Veidrodžių karalystėje“. Skaičiau, skaitau ir skaitysiu ją, ir man ji niekada nenusibos. O lietuvių autorių kūrinių paaugliams neskaitau. Net nežinau, kodėl. Gal reikėtų pabandyti...

Ką skaityti, renkuosi pati arba pasiūlo tėvai. Mokytojų rekomenduojamų knygų dažniausiai neskaitau, nes jos visos būna per daug mokslinės arba jausmingos.

Per mėnesį perskaitau nedaug. Dažniausiai neįveikiu net vienos knygos, o geriausiai atveju perskaitau dvi. Anksčiau per mėnesį spėdavau perskaityti bent tris ar penkias knygas.

Kai buvau mažesnė – gal kokių dešimties metų – labai norėjau parašyti knygą. Sykį net pabandžiau. Pavyko sukurti tokią juokingą vienuolikos puslapių knygutę su keista pabaiga. Užbaigiau ją žodžiais, kaip vaikas pabudo iš sapno. Nieko kito nesugalvojau.

**Vaidotas, 13 metų:**

Šiuo metu skaitau dvi knygas: viena jų – komiksai, kita – Reinerio Holbe'o „Būtybės šalia mūsų“. Bet didžiausią įspūdį paliko Stepheno Kingo „Reikalingi daiktai“.

Per mėnesį perskaitau tik pusę knygos, užtat komiksų – apie keliasdešimt tūkstančių puslapių. Knygų paaugliams išvis neskaitau. Kartą pabandžiau vieną – „Neieškok sardinių ne sezono metu“, nes rekomendavo bendraklasis. Bet ten buvo rašoma visai ne apie sardines, ir man nepatiko.

Skaitau daugiau, nei sėdžiu prie kompiuterio ar televizoriaus, nes mano namuose rodo tik lietuviškus kanalus, kompiuteris „nepaveža“ gerų žaidimų, o internete negaliu ilgai būti, nes įdiegta tokia naršyklė, kad tėtis gali pažiūrėti, kiek žaidžiu.

Šiuo metu pats rašau knygas. Visiškai skirtingas knygas! Viena – tai komiksai apie Ledynmečio voverę, o antra skirta bendraklasiams. Ten – ne komiksai, o komiškas romanas.

1. Kokias knygas skaito jauni žmonės?
2. Kurio skaitytojo nuomonė artimiausia jums? Kodėl?

**Miglė, 15 metų:**

Šiuo metu skaitau Georgo Simenono „Geltoną šunį“. Tai įdomi knyga, tačiau didžiausią įspūdį man padarė kitos dvi knygos. Viena jų – Eričo Marios Remarque'o romanas „Trys draugai“. Kita – Melvino Burgesso „Heroinas“, apie netinkamą gyvenimo kelią pasirinkusius paauglius.

Šias knygas perskaičiau kiek daugiau nei per savaitę, tačiau įprastai knygą skaitau apie mėnesį. Galbūt dėl to, kad lieka nedaug laisvo laiko. Būdama vaikas, mėgdavau nuotykių pilnas knygas, su linksmomis ir spalvingomis personažais. Būtent tokia ir įtraukė mane į knygų pasaulį. Tai buvo Alano Alexanderio Milne'o „Pūkuotuko pasaulis“. Po šios knygos ėmiau daugiau skaityti ir domėtis įvairia literatūra. Netgi buvo kilusi mintis ir pačiai parašyti knygą, tačiau pritrūko minčių ir, žinoma, kantrybės.

Mano šeimoje didžiausia knygų mėgėja yra mama. Tai ji man pataria, kokias knygas skaityti.

**Saulė, 15 metų:**

Su knyga pradėjau draugauti, kai dar buvau vaikų vaikas, ir dar augu su ja iki šių dienų. Pūikia prisimenu pirmosios savo knygos paskutinio puslapio kvapą.

Keista, bet nesu iš tų žmonių, kurie mėliau rinktųsi šiuolaikines pramogas. Aš renkuosi knygas, kitaip sakant, esu tikrų tikriausia knygų graužikė. Turiu sukaupti tikrai nemažą knygų biblioteką galvoje ir galiu drąsiai pasakyti, kad esu klasikos gerbėja.

Pirmoji pažintis su klasika buvo Oscaro Wilde'o apsakymai. Patinka Alexandre'as Dumas, J. R. R. Tolkienu. Aišku, perskaitau ir šiuolaikinės literatūros. Tarkim, dabar kramsnoju Haruki Murakami „Prisukamo paukščio kronikas“. Labai netikėta, bet gera skaityti.

Knygų pasaulis yra stebuklingas. Skaitymas taip užburia, kad kartais sunku suvokti, kur yra realybė, o kur yra tik knyga. Manau, kad be knygų pasaulis būtų ne pilkas, o juodas.



**Patvirtinkite arba paneikite teiginį. Savo atsakymą pagrįskite.**

Be knygų pasaulis būtų ne pilkas, o juodas.

**2. Parenkite pranešimą, pasirinkę vieną iš šių temų:**

- Knyga dar ilgai nemirs.
- Televizorius – šeimos narys.
- Internetas padeda rasti atsakymus į daugybę klausimų.

**3. Pristatykite savo mėgstamiausią knygą pagal planą.**

**Planas**

1. Trumpai apie autorių:
  - pavardė, vardas, slapyvardis;
  - šalis, gimimo metai;
  - svarbiausi gyvenimo faktai.
2. Knyga:
  - pavadinimas;
  - leidimo metai, puslapių skaičius ir pan.;
  - temos;
  - problemos;
  - veikėjai;
  - trumpas turinys.
3. Kodėl jūsų mėgstamą knygą reikėtų perskaityti ir kitiems?

**4. Pažiūrėkite į paveikslėlį ir papasakokite, kas nutiko vyriui. Pavartokite: vieną kartą, staiga, netrukus, paskui, pagaliau.**

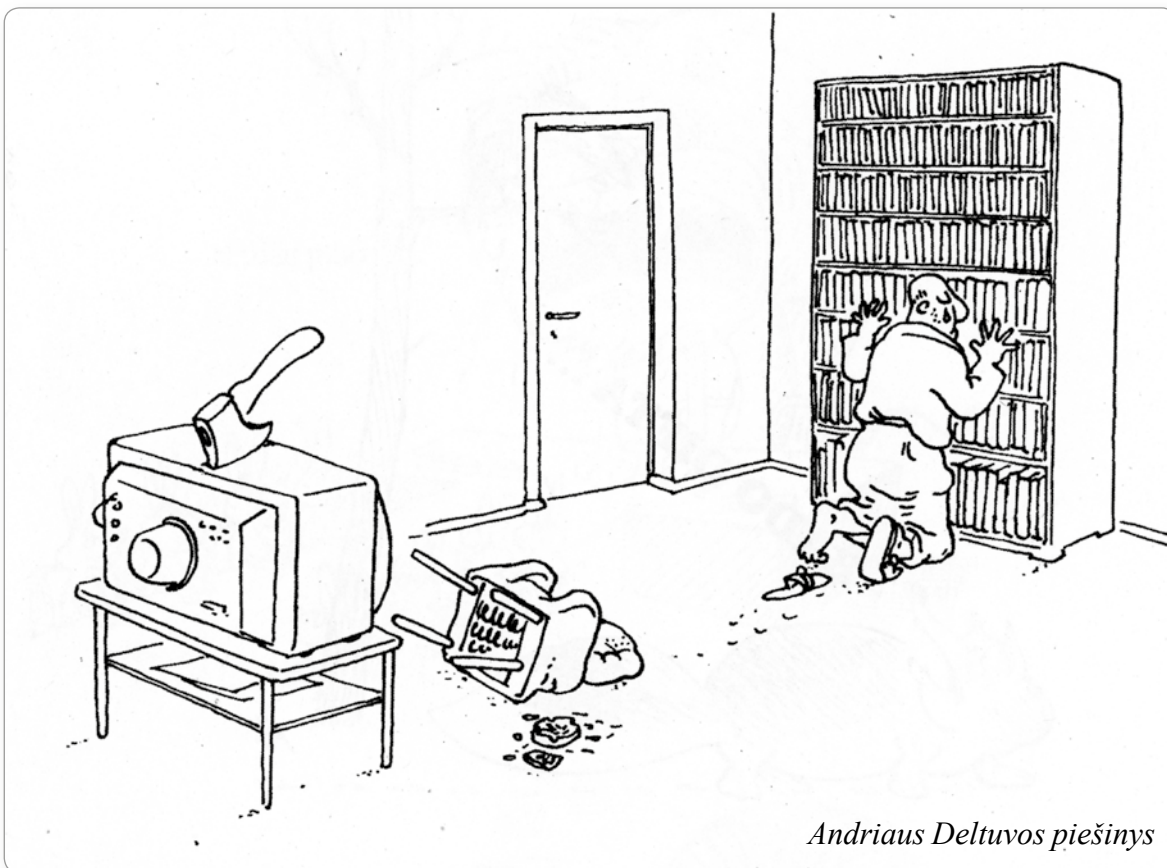

*Andriaus Deltuvos piešinys*

**5. Jeigu būtumėte dailininkai, kaip iliustruotumėte vieną pasirinktą Juozo Erlicko kūrinį. Pasitarkite poromis. Nupieškite. Išrinkite įdomiausias iliustracijas.**



Juozas Erlickas (g. 1953 m.) –  
humoristas, poetas, prozininkas, dramaturgas.

### Rubajatai

Jei nieko įdomaus nesugalvoji, –	Jeį tau kokia gėlė patinka,
Tačiau vis tiek knygas rašyti nori, –	Tai būtinai ją apdainuok,
Tai ir rašyk.	Su savo moterim palygink
	Ir į redakciją paduok.

### Ten

Ten už girių, toli,	Kai vaidenasi toliuos,
Aš girdėjau kadais,	Ko niekad nebus –
Mėlynuoja šalis	Tai šalis mėlynoji
Mėlyna kaip linai,	Tau siunčia sapnus,

Ten seneliai jauni,	Ką seniai pamiršai,
O tėvai – kaip vaikai,	Ten surasti gali, –
Ten sueina visi	Nebuvau aš tenai,
Nukeliauti keliai.	Bet yra ta šalis...

Miega tavo žaislai  
Ten toli palikti,  
Ir kas buvo seniai –  
Ten be galo arti,

**1. Perskaitykite žurnalisto Šarūno Čėsnos pokalbį su dailininku ir rašytoju Kęstučiu Kasparavičiumi ir pažymėkite, kuris teiginys yra teisingas, kuris – neteisingas, apie ką tekste nerašoma.**

### Tarp plunksnos ir pieštuko

Vėlyvą penktadienio vakarą išlipu Trakų stotelėje prie buvusio „Lietuvos“ kino teatro ir šiek tiek pabėgęs Pylimo gatve stoties link įžengiu į paslaptinę Vilniaus senamiestį. Senų mūrų apsuptame vidiniame kieme telkšo šviežios balutės, tarp stovinčių automobilių ratų sukasi žaidžiančios katės, aplink aidu muzika, užia pro šalį važiuojantys automobiliai ir pilni žmonių troleibusai.

Iš kišenės išsitraukiu lapelį su pašnekovo adresu ir įžengiu pro senas medines duris į didžiulę laiptinę. Po akimirkos jau spaudžiu ranką žymiam vaikų knygelių autoriui ir dailininkui Kęstučiui Kasparavičiui. Įeiname į menininko namus, kuriuose, kaip galima tikėtis, sienas puošia žymiausių jo iliustracijų originalai, įvairūs diplomai ir apdovanojimai. Pro atvirą langą į kambarį plūsta gailvus vakaro oras ir miesto garsai. Dailininkas patogiai atsisėda į savo darbo vietą ir pradeda malonų pokalbį.

**Papasakokite, kaip žinomas menininkas ir rašytojas leidžia savo vasarą.**

Tai taip ir leidžiu... taip viskas susiklostė, kad pardavėm šįmet namą. Gyvenom už miesto ir iš miško, iš visiškos tylos staiga persikėlėm į miesto triukšmą. Kraustymasis užtruko, ir tik dabar prisėdau dirbt... tik dabar pradėdau normaliai darbą, prie popierių prisėdau. Visada man užtrunka įsivažiuot, porą savačių darbas be rezultatų vyksta. Kartais atrodo galėtum dirbt nesustodamas, bet tada turėtum būt geležinis žmogus, o kadangi toks nesi, reikia poilsio, kuris išmuša iš ritmo, ir pasidaro užburtas ratas. Nei taip gerai, nei taip, bet nieko... manau rudenį, lapkričio mėnesį, pabaigsiu naują knygą.

**Kaip manote, ar šis aplinkos pakeitimas turės įtakos Jūsų kūrybai?**

Aišku turės, visada turi. Tiesiogiai to nesi jaučia, bet daug dalykų tik po kiek laiko pastebi. Pamatai, kad tas periodas, kai gyveni tam tikroje naujoje vietoje skiriasi nuo ankstesnių. Man pačiam net įdomu, kaip čia taip nutinka. Matyt, į vieną vietą susiplaka daug įvairių dalykų: garsai, ką per langą matai, kokius žmones matai (ar nematai)... Pamenu, kai į tą namą miške atvykau gyventi, pirmas darbas po kraustymosi buvo baisiai sunkus, nors rezultatas buvo geras. Pagavau



„kablį“ gerą ir labai gerai padirbėjau po to, kokias aštuonias knygas iš eilės iliustravau. Esu jaunystėje gyvenęs ir naujuose rajonuose, bet dabar nė už ką ten nebegrižčiau. Man geriau koks nors visiškai sugriuvęs namas senamiestyje, nei naujutėlis butas naujame rajone. Nekeisčiau niekada savo gyvenamosios vietos į tai, nes ten žiauriai neįdomu. Per langą matai vien blokinius namus... Menininkui Vilniuje gyventi galima tik arba miške, kur gamta, medžiai, gražu, tylu, arba tik senamiestyje.

**Tai visgi aplinka daro įtaką menininko darbui?**

Žinoma! Jei paprastas žmogus namo grįžta iš darbo tik pernaktot, tuomet ta vieta nėra tiek svarbi, bet jei tavo namai yra tavo darbo vieta, tuomet aplinka yra labai svarbi. Per metus vos mėnesį nebūnu namie, kuomet keliauju, todėl gyvenamąją vietą renkuosi kruopščiai. Atėjęs į šitą butą apsidžiaugiau, kad daug šviesos, iškart papirko autentiškumas. Ypač patiko senas parketas, kuris niekada nėra matęs lako. Tokia senučiukė šeimininkė senoviniais metodais jį vaškuodavo, tad jis pasiliko toks iki šių laikų. Man net kažkokį senovinį vaškavimo prietaisą paliko. Pažiūrėsim, kaip mane nauja aplinka paveiks ir kokią pavyks parašyt dešimtąją knygą. Kaip visada, tikiuosi geriausio rezultato, ir nauja knyga bus pati geriausia.

*Dailininkas Kęstutis Kasparavičius pasinėria į prisiminimus apie pirmuosius savo darbelius, rodo pirmąsias ir vėlesnes iliustracijas, noriai dalijasi dailininko amato ypatumais, tad nuo čia nusprendžiu nebepertraukinėti jo savo klausimais.*

Nuo 8 dešimtmečio pradėjau labai daug laiko leisti pasaulinėse parodose, tad buvimas užsie-

nyje tapo įprastu dalyku. Šių parodų dalyvių darbai išleidžiami puošniuose kataloguose, kuriuos varto įvairūs leidėjai, pamato dailininkų darbus ir susidomi, susisiečia. Tokiu būdu ir patekau į vokiečių globą. Piešiau su plunksnele, „štrichu“, bet Vokietijoje buvau priverstas keisti savo stilių ir pradėjau piešti ryškiau.

Vėliau pradėjau dirbti su kita vokiečių leidykla, ir ten buvo išleista sėkmingai parduodama mano iliustruota knyga „Pinokio nuotyčiai“. Nors ją išleido 1993 m., iki šiol ji tebėra leidžiama ir gerai parduodama pasaulyje. Prieš keletą metų manęs paprašė nupiešti naują šios knygos viršelį, tai teko siųsti net aštuonis eskizus ir, juokingiausia, kad paskutinis, kuris man atrodė pats prasčiausias, labai patiko leidyklai ir buvo atspausdintas.

Po vokiečių, 1994 m. radau mano gyvenime labai svarbią leidyklą iš Taivano „Green Press“ (angl. „Žalioji spauda“). Taip nutiko per atsitiktinumą, kad kai pradėjau savo tekstus rašyti, mano pirmos trys knygos buvo išleistos kinų kalba. Buvo leidžiama labdarai knygutė po žemės drebinimo, ir manęs paprašė prisidėti prie jos išleidimo. Viso pasaulio dailininkai piešė iliustracijas ir kažką linksmo rašė. Leidėjams patiko, paprašė daugiau tekstų... taip ir prasidėjo mano, kaip rašytojo karjera. Įdomiai viskas susiklostė. Mokykloje mokiausi choro dirigavimo meno, bet paskutinę akimirką įstojau į Vilniaus dailės akademiją, labai dėl to džiaugiuosi, piešiu, rašau ir darau tai, kas man malonu.

	Teiginys	Teisingas	Neteisingas	Apie tai nerašoma
1	Tai yra pokalbis su rašytoju ir dailininku.	✓		
2	K. Kasparavičius gyvena už miesto.			
3	Pailsėjęs K. Kasparavičiui sunku pradėti dirbti.			
4	Menininkas, anot K. Kasparavičiaus, gali gyventi bet kur.			
5	Buto šeimininkė mokė K. Kasparavičių, kaip reikia prižiūrėti senovinio parketo grindis.			
6	K. Kasparavičius bijo, kad naujame bute bus sunku kurti.			
7	Vokiečių leidėjai pakeitė K. Kasparavičiaus stilių.			
8	K. Kasparavičius buvo labai patenkintas aštuntuoju „Pinokio nuotykių“ viršelio eskizu.			
9	Pirmos knygos su K. Kasparavičiaus tekstais buvo kinų kalba.			
10	K. Kasparavičius ir dabar dar bendrauja su leidykla „Green Press“.			
11	K. Kasparavičius gailisi, kad netapo choro dirigentu.			

**2. Perskaitykite eilėraščių ir sujunkite eilėraščių stulpelius su iliustracijomis.**

Salomėja Nėris (1904–1945) – ryškiausia tarpukario nepriklausomos Lietuvos poetė, žavinti jausmo grynumu, formos lengvumu ir melodingumu.



**Senelės pasaka**

Apšerkšniję mūsų žiemos –  
Balta, balta – kur dairais –  
Ilgas pasakas mažiems  
Seka pirkioj vakarais.

Apie klaidžią sniego pūgą,  
Saulės nukirptas kasas –  
Apie žasiną moliūgą,  
Kur išskrido į dausas.

Apie vilką, baltą mešką,  
Burtus, išdaigas velnių,  
Apie vandenį, kur teška  
Iš sidabro šulinių.

Apie trečią brolių Joną –  
Koks jis raitelis puikus.  
Apie Eglę – žalčio žmoną,  
Medžiais paverstus vaikus.

Kaip našlaitė nusiminus  
Grįžo tuščiomis atgal.  
Brenda pušys per pusynus  
Ir išbrist niekaip negal! –

Pusnynuos nykštukai miega,  
Aukso žuvys po ledu –  
Bėga ragana per sniegą,  
Nepalikdama pėdų.

Našlaitėlė gero būdo –  
O jos pamotė pikta...  
Bet... senelė užusnūdo.  
Ir jos pasaka baigta.

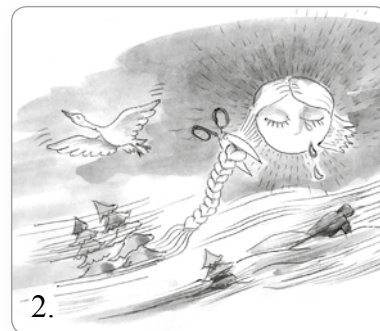

## 3. Perskaitykite Juozo Erlicko kūrinį. Apie ką rašo autorius?

## Kaip aš kuriu



O kuriu aš labai paprastai. Visų pirma su pilietine aistra išplėšiu iš aplinkos gabalą gyvenimiškos tikrovės ir ištirpinu ją nedideliame aliteracijos kiekyje. Gautą tirpalą sumaišau su metaforom ir simboliais, pagal skonį pridedu alegorijos, rečiau onomatopėjos. Viską supilu į savo pasaulėžiūros prizmę, užpilu liaudies šnekamąja kalba, suplaku ir pastatau ant kūrybinės ugnies. Dėl viso pikto įmetu vieną kitą paradoksą. Kai užverda – nukeliu ir ataušinu. Ataušusią kūrybą apibarstau sinonimais ir epitetais, kartais net palyginimais, po to supjaustau eilutėmis ir tvarkingai sudėliuju į siužetinius rėmus. Tada pasikinkau Pegasą ir nuvežu į kokią nors redakciją. Ten viską paima ir pasako: „Užsuk po savaitės.“ Aš užsuku. Tada man viską grąžina ir sako: „Jei gali nekurti – nekurk.“ Aš padėkoju, parvažiuoju ir vėl kuriu. Nes negaliu nekurti. Kai prikuriu labai daug – išnešu į kiemą, sukraunu į rietuvę, pasislėpęs už tvoros atrenku krūvą aštresnių satyrinių vaizdų ir pradedu skaudžiai pliekti praeivius. Nesvarbu – pažįstami ar nepažįstami, vis tiek man malonu.

## 6 skyrius

### Pasodintas medis – gražiausias paminklas



#### **Mokymės:**

- papasakoti ir pasikalbėti apie tradicijas ir šventes;
- nudžiugti, apgailestauti, suabejoti, pasiremti kito nuomone, pabrėžti, išvardyti, apibendrinti, nurodyti šaltinį ir pan.;
- atpasakoti skaitytą tekstą, papasakoti apie renginį ir jį aprašyti.

**1. Atsakykite į klausimus.**

1. Kas jums išrinko vardą?
2. Ką reiškia jūsų vardas?
3. Kokie vardai populiariausi jūsų šalyje?
4. Kokie jūsų senelių ir tėvų vardai? Kaip keitėsi vardų mados jūsų šalyje?
5. Kokios yra vardų davimo tradicijos jūsų šalyje?
6. Ar yra jums nepatinkančių vardų? Kokie tai vardai? Kodėl jums nepatinka?
7. Kokie lietuviški vardai jums patinka? Kodėl?

**Perskaitykite ir pažymėkite, kuris atsakymas kuriam klausimui tinka.****Lietuviškų vardų kaita**

Dažnai tėvai, rinkdami kūdikiui vardą, ne tik varto įvairius vardynus ar konsultuojasi su giminais. Atsiranda ir tokių, kurie savo vaikams nori duoti itin retus senovinius vardus ar vardą sugalvoja patys. Į žurnalistės Indrės Vainalavičiūtės klausimus apie senuosius lietuviškus vardus ir šių dienų vardų madas atsako Vilniaus universiteto Baltistikos katedros docentė dr. Daiva Sinkevičiūtė.

1	Kokie senieji lietuviški vardai šiuo metu jau nevertojami, o kurie išliko iki mūsų dienų?	A	Kalbininkams vardo ir jo reikšmės ryšys tampa svarbus, kai svarstoma, ar dera vaiką vadinti vardu, turinčiu keistą reikšmę, pavyzdžiui, <i>Aureolė, Etmonas, Kometa, Novelė, Šiaurė, Vikingas</i> ar pan.
2	Kodėl vieni vardai išnyksta, o kiti išlieka ne vieną šimtmetį?	B	Lietuviai yra unikalūs tuo, kad turi labai daug senųjų vardų. Kita vertus, nemažai lietuvių vardų yra krikščioniški. Nuo kitų šalių vardų jie skiriasi tuo, kad yra pritaikyti prie lietuvių kalbos sistemos: visi krikščioniškos kilmės vardai turi galūnes.
3	Koks yra vardo ir jo reikšmės ryšys?	C	Man keisti mūsų vardyno vardai be lietuviškų galūnių, pavyzdžiui, <i>Egle, Saule</i> . Keista, kai vaikui duodami du senieji lietuviškos kilmės vardai, pavyzdžiui, <i>Džiugas Ažuolas, Ugnė Laima</i> ir kt., nes yra įprasčiau, kai, renkant vaikui du vardus, vienas duodamas lietuviškas, o kitas – krikščioniškos kilmės. Dar kitas naujas lietuvių vardyno reiškinys – atvejai, kai vardais tampa pavardės; tai būdinga į užsienį emigravusių lietuvių vardynui.
4	Gal yra labai keistų lietuviškų vardų?	D	Spėlioti, kokie vardai bus kada nors vėliau, sunku. Atrodo, kad Lietuvoje gali daugėti svetimos kilmės vardų, žmonės vaikams norės duoti vis keistesnių vardų. Tai bus susiję ir su imigracija, ir su emigracija. Vis dėlto lietuviški vardai turėtų išlikti. Turėtume išsaugoti kunigaikščių, kitų garsių lietuvių vardus.
5	Kuo ypatingi senieji lietuviški vardai, palyginti su kaimyninių šalių vardais?	E	Daugelis mūsų senųjų lietuvių vardų, pavyzdžiui, <i>Vytautas, Rimantas, Vytenis, Kęstutis</i> , vartojami iki šių dienų. Lietuviai nebeduoda savo vaikams vardų, kurių kamienai turi neigiamą reikšmės atspalvį, pavyzdžiui, vaikai nepavadinami asmenvardžiais <i>Piktužis, Pikturna</i> ir kt. Vengia ir tokių senųjų lietuvių vardų, kurie yra išlikę mūsų pavardėse, pavyzdžiui, <i>Saudargas</i> .



6	Kalbant apie senuosius lietuviškus vardus, ar egzistavo jų mados?	F	Priežastis, kodėl kai kurie vardai išlieka, o kiti – pamiršiami, nusakyti sunku. Atrodo, kad tam tikri vardai yra populiarūs dėl jų turėtojų. Jeigu nebūtų buvę kunigaikščio Kęstučio, vargu ar šiandien vardas <i>Kęstutis</i> būtų toks populiarus, nes jis siejamas su neigiamos konotacijos veiksmažodžiu <i>kęsti</i> . Antra vertus, vardų mados dažnai priklauso ir nuo religijos bei aplinkos, kur tie vardai vartojami; pavyzdžiui, XVIII a. vaikai galėjo būti užrašomi ir vadinami tik krikščioniškos kilmės vardais.
7	Kokie lietuviški vardai populiarūs šiandien? Ar atsiranda tėvų, kurie nori vaikams duoti itin retus lietuviškus vardus?	G	Pastaraisiais metais mergaitės mėgstamos vadinti <i>Emilijomis, Gabijomis, Ugnėmis, Austėjomis, Urtėmis, Kamilėmis, Gabrielėmis, Godomis</i> , o berniukai yra <i>Matai, Lukai, Dovydai, Nojai, Kajai, Jokūbai, Dominykai, Augustai</i> . Šiandien Lietuvoje populiariesni krikščioniškos kilmės vardai.
8	Ar pasitaiko atvejų, kai tėvai nori sukurti vaikui vardą, siekdami, kad toks būtų vienintelis?	H	Apie senųjų lietuvių vardų madas kalbėti yra beveik neįmanoma, nes nėra tiesioginių ir raštu pagrįstų įrodymų, kodėl vaikams pagoniškoje Lietuvoje parinkdavo vienus ar kitus vardus.
9	Kalbant apie šių dienų vardus, Lietuvoje madingesni lietuviški ar kitų kalbų vardai?	J	Dažniausių vardų dešimtukuose galima rasti vieną kitą lietuviškos kilmės vardą. Atrodo, kad berniukų vardyne jie yra retesni (pavyzdžiui, <i>Mantas</i> ), mergaičių – dažnesni (pavyzdžiui, <i>Goda, Gabija, Ugnė, Austėja</i> ).
10	Manoma, kad lietuviški vardai laikui bėgant gali išnykti. Kokia jūsų nuomonė?	K	Kai kurie tėvai labai nori, kad jų vaikai turėtų vienintelius, išskirtinius vardus, todėl kurdami labai stengiasi; kartais – net persistengia. Štai keli unikalūs vardai, prasidedantys <i>l</i> raide, pavyzdžiui, <i>Lietautė, Lokimantas, Leotaras, Lauksvydas, Laisvintas</i> ir kt.

1

2

3

4

5

6

7

8

9

10

E

## 2. Aptarkite paveikslėlių ir nuotraukas.



**Paklausykite teksto apie Jonines ir atsakykite į klausimus.**

1. Kuo nepaprastos Joninių išvakarėse surinktos žolės?
2. Kokius vainikus per Jonines pindavo merginos?
3. Kodėl Joninių laužas būdavo didelis?
4. Ko buvo ieškoma Joninių naktį miške?
5. Kas nutikdavo vaikinui ir merginai, kartu persokusiems per laužą?
6. Ką norėdavo sužinoti merginos, plukdydamos vainikėlius?
7. Ką gali sužinoti merginos, Joninių naktį darže iškasusios ir apvertusios gabalėlį velėnos?
8. Iš kokio medžio šakų pinami Joninių vainikai?
9. Kur kabinami Joninių vainikai?

**3. Atsakykite į klausimus.**

1. Ar domitės folkloru? Kodėl?
2. Ar jauni žmonės dainuoja senąsias dainas jūsų šalyje?
3. Ar mokate senųjų dainų? Kada jas dainuojate?

**Perskaitykite tekstą ir pažymėkite, kuris teiginys teisingas, kuris – neteisingas, apie ką tekste nėra šoma.**

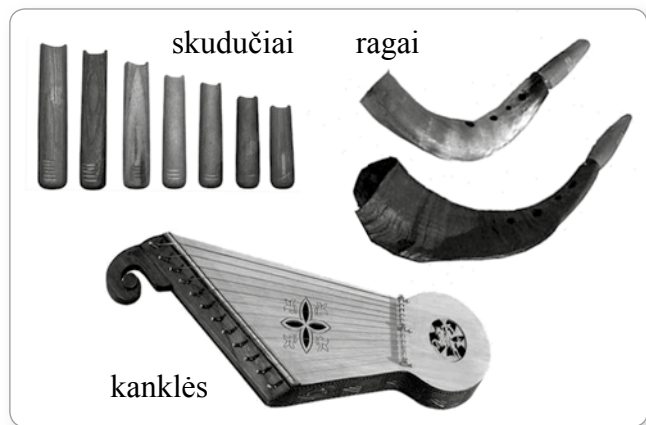
**Sutartinės**

Jeį pažvelgtume į muzikos kultūrą archeologo žvilgsniu, sutartinės atrastume seniausiųjų melodijų sluoksnyje. Tai archajiškos daugiabalsės dainos, kurias atliekant – kiek giedotojų begiedotų – vienu metu skamba dvi melodijos ir skirtingi žodžiai. Be vokaliųjų sutartinių, taip pat yra instrumentinės, skambančios skudučiais, ragais, kanklėmis.

Pasak sutartinių tyrinėtojos Daivos Vyčienės, „dviejų savarankiškų melodijų pynimasis labai primena audimo procesą. Jei pažymėtume sutartinės grafiškai – be galo atsikartojančius derinius galėtume palyginti su tradiciniais lietuviškų juostų, audeklų raštais“.

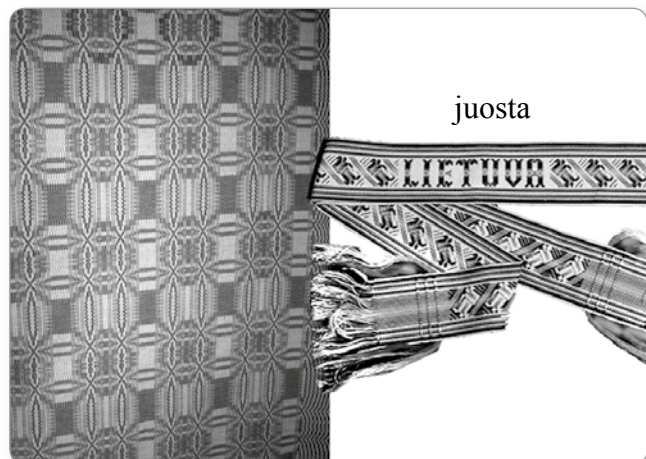

Kaip ir ritualinės metų laikų bei žmogaus gyvenimo etapų dainos, yra žinomos kalendorinių švenčių (Velykų, Užgavėnių ir kt.), darbo, vestuvių, šeimos, karo (mirties), istorinės, kitų žanrų sutartinės. Tai, kad jos atliekamos dirbant ar apdainuoja svarbiausius veiklos etapus, liudija ritualinį mūsų protėvių santykį su gyvenimu.

Nemenką mįslę sutartinių tyrinėtojams užminė ir vien sutartinėms būdingi, tiesioginę prasmę praradę garsažodžiai – *sodauto, čiūto, lingo, ladūto, sidijo, tatato* ir kiti. Tikriausiai seniau šie priedainiai kažką reiškė. Jie sukuria darnius garsų ir priebalsių sąskambius, atskleidžiančius lietuvių kalbos dainingumą.

Sutartinių senumą liudija ne tik paslaptin-gieji garsažodžiai, stabili ir lakoniška jų melodi-ja, glaudus muzikos, teksto ir judesio ryšys, bet ir apdainuojamos temos. Panašiai, kaip ir senosiose ritualinėse dainose (kalėdinėse, rugiapjūtės, ves-tuvių), sutartinių žodžiuose nerasime jokių krikš-čioniškų realiųjų. Nepaisant to, sutartinės seni žmo-nės vadino giesmėmis – nepaprastomis, sakralią reikšmę turinčiomis dainomis, kurių šventumas pasiekia mus iš tolimiausių amžių. Deja, sutartinių

kilmės ir pradžios metas iki šiol lieka neįnemenama mįsle tyrinėtojams.

XIX ir XX amžių sandūroje kaimo tradicijo-je sutartinės išnyko, tačiau jų subtilų grožį atrado, perėmė ir atgaivino miesto folkloro ansambliai ir jaunimas, išmokę jas iš dar gyvų giedotojų. Su-tartinės tapo vienu ryškiausių lietuvių kultūrinės tapatybės simbolių, įkvėpė ne vieną šiuolaikinį kompozitorių.

Europos muzikos kontekste sutartinės yra ti-kras paradoksas – joms būdingi kartu skambančių gretimų natų – sekundų – sąskambiai yra laikomi ausiai nemaloniu disonansu. Taip atrodė ir svetim-šaliams XVI–XVIII a. kronikininkams, ir XX a. pradžioje šią tradiciją beužmiršantiems kaimie-čiams. Tačiau darniai sutariantiems giedotojams ir įsijautusiam klausytojui toks skambesys sukuria harmoniją. Kaip sako Daiva Vyčinenė, senosioms giedotojoms sekunda skambėjo kaip *baisus gražu-mas, gulbių tūtavimas, gervių gargėjimas, varpų susidaužimas*. Pasak tyrinėtojos, subtili sutartinių muzika „užvaldo rimtimi, santūrumu bei savotiš-kai kerinčia monotonija“. Iš čia ir magiška, sakra-linė, meditacinė sutartinių galia.

	Teiginys	Teisingas	Neteisingas	Apie tai nerašoma
1	Sutartinių melodijos yra labai senos.	✓		
2	Yra sutartinių, atliekamų ir muzikos instrumentais.			
3	Audimas ir sutartinių atlikimas yra panašūs.			
4	Audėjos pasiskolino terminus iš sutartinių giedotojų.			
5	Per kalendorines šventes giedamos sutartinės skiriasi nuo kitų sutartinių.			
6	Neaiški sutartinių garsažodžių reikšmė.			
7	Sutartinių atsiradimas siejamas su krikščioniškuoju tikėjimu.			
8	Mokslininkai išsiaiškino sutartinių kilmę.			
9	Kaime sutartinės giedamos iki šiol.			
10	Seniau tiek svetimšaliams, tiek Lietuvos kaimo gyventojams sutartinių skambėjimas atrodė negražus.			

**4. Paklauskite sutartinės ir atsakykite į klausimus.****Augo putins su šermukšniu**

Augo putins su šermukšniu ryto ratuto,

Ryto rytėlio ryto ratuto.

Vienas kitų prisiaugo ryto ratuto,

Ryto rytėlio ryto ratuto.

Pražydėjo baltais žiedais ryto ratuto,

Ryto rytėlio ryto ratuto.

Ir ne vieni jų žiedėliai ryto ratuto,

Ryto rytėlio ryto ratuto.

Užaugino uogytalas ryto ratuto,

Ryto rytėlio ryto ratuto.

1. Kurie sutartinės žodžiai yra keisti? Kaip manote, kodėl jie yra tokie neįprasti?
2. Ar patiko sutartinė? Kodėl patiko arba nepatiko?
3. Ar norėtumėte išmokti sutartinę? Kodėl?

tradicijos ir šventės

apeiga

atminimas

atmintis, -ies

džiaugsmas

išmintis, -ies

išvakarės

įprotis, -io

įspūdis, -io

karta

liūdesys

mada

pagarba

paprotys

pasaulėjauta

patirtis, -ies

pramoga

priežastis, -ies (-ių)

renginys

skirtumas

svarba

atlikti, atlieka, atliko ką?

(pa)garbinti, garbina, garbino ką?

(pa)gerbti, gerbia, gerbė ką?

išsiskirti, išsiskiria, išsiskyrė iš ko?

(su)rengti, rengia, rengė ką?

(su)rinktis, renkasi, rinkosi

(at)skirti, skiria, skyrė ką? nuo ko?

skirtis, skiriasi, skyrėsi nuo ko?

tikėti, tiki, tikėjo kuo? ką?

amžinas, -a

būdingas, -a

dabartinis, -ė

darnus, -i

įprastas, -a

išskirtinis, -ė

ypatingas, -a

keistas, -a

nepaprastas, -a

nuostabus, -i

prasmingas, -a

reikšmingas, -a

stebuklingas, -a

šventas, -a

šventiškas, -a

tradicinis, -ė

vienintelis, -ė

gimimo diena / gimtadienis, -io

vardo diena / vardadienis, -io

ąžuolas

linkėjimai

proga

sukaktis, -ies (-ių)

(nu) (pra)džiuginti, džiugina, džiugino ką?

(pa)linkėti, linki, linkėjo ko?

(pa)(pra)linksminti, linksmina, linksmino ką?

(pa)linksmintis, linksminasi, linksminosi

(pa)pramogauti, pramogauja, pramogavo

(pa)sodinti, sodina, sodino ką?

sukakti, sukanka, sukako kam? kas?

(pa)sveikinti, sveikina, sveikino ką?

Joninės, Rasos

burtai

laužas

vainikas

(iš)burti, buria, būrė ką? iš ko?

ieškoti, ieško, ieškojo ko?

(už)kurti, kuria, kūrė ką?

kūrenti, kūrena, kūreno ką?

(nu)pinti, pina, pynė ką?

(at) (su)rasti, randa, rado ką?

(nu)skinti, skina, skynė ką?

sužinoti, sužino, sužinojo ką?

daina

balsas

dermė

giesmė

sutartinė

derėti, dera, derėjo

(pa)giedoti, gieda, giedojo ką?

skambėti, skamba, skambėjo

Visų šventųjų diena, Vėlinės

kapas

kapinės

metinės

vėlė

(pa)aukoti, aukoja, aukojo ką?

gedėti, gedi, gedėjo ko?

(pa)laidoti, laidoja, laidėjo ką?

(ap)lankyti, lanko, lankė ką?

liūdėti, liūdi, liūdėjo dėl ko?

### 1. Apibendrinamieji įvardžiai *joks, jokia; jokie, jokios ir nė vienas, nė viena*.

**Jokioje** kitoje šalyje Joninių nešvenčia taip linksmai, kaip Latvijoje.

**Nė vienas** žmogus nesurado paparčio žiedo.

*Joks, jokia, jokie, jokios* linksniuojami kaip *koks, kokia, kokie, kokios*.

### 2. Nuolaidos raiška.

Nors kartais esame toli nuo namų, bet per šventes visada grįžtame namo.

**Kur bebūtume**, per šventes visada grįžtame namo.

### 3. Jungtukai *kol ... , tol ... ; tiek ... , kiek ... ; tiek ... , tiek ...*.

**kol ... , tol ...**

Sėdėsime prie laužo ir dainuosime iki aušros.

Sėdėsime prie laužo ir dainuosime **tol, kol** išauš.

**tiek ... , kiek ...**

Per Vėlines stalą apkraudavo valgiais ir gėrimais ir padėdavo tiek kėdžių, kad užtektų visoms pakviestoms vėlėms.

Per Vėlines stalą apkraudavo valgiais ir gėrimais, padėdavo **tiek** kėdžių, **kiek** pakviesdavo vėlių.

**tiek ... , tiek ...**

Ir seni, ir jauni mėgsta dainuoti.

**Tiek** seni, **tiek** jauni mėgsta dainuoti.

### 4. Iliatyvas (vidaus einamasis vietininkas).

Kaunas -as → -an

Radviliškis, pilis -is → -in

Panevėžys -ys → -in

Vilnius, muziejus -us → -un

vanduo -uo → -enin

Klaipėda -a → -on

Šilutė, mugė -ė → -ėn

Važiuoju į Kauną.

Važiuoju **Kaunan**.

Važiuoju į Radviliškį.  
Einu į pilį.

Važiuoju **Radviliškin**.  
Einu **pilin**.

Važiuoju į Panevėžį.

Važiuoju **Panevėžin**.

Važiuoju į Vilnių.  
Einu į muziejų.

Važiuoju **Vilniun**.  
Einu **muzejun**.

Jie brenda į vandenį.

Jie brenda **vandenin**.

Važiuoju į Klaipėdą.

Važiuoju **Klaipėdon**.

Važiuoju į Šilutę.  
Einu į mugę.

Važiuoju **Šilutėn**.  
Einu **mugėn**.

## 5. Įterpiniai.

aišku	<b>Aišku</b> , tai tik mano nuomonė.	Patvirtinant faktus arba nuomonę.
atvirai kalbant	<b>Atvirai kalbant</b> , aš nesidomiu folkloru.	Išsakant nuomonę.
atvirkščiai	O man, <b>atvirkščiai</b> , labai patinka senosios dainos.	Išsakant priešingą nuomonę.
be to	<b>Be to</b> , ji yra ir sutartinių atlikėja.	Pridedant daugiau informacijos.
kieno duomenimis	<b>Apklaustos duomenimis</b> , jaunimas vis labiau domisi senąja kultūra.	Nurodant informacijos šaltinį.
deja	<b>Deja</b> , negaliu jums pritarti.	Apgailestaujant.
laimei	<b>Laimei</b> , draugai mane pakvietė į šventę.	Apsidžiaugiant.
manoma	<b>Manoma</b> , kad sutartinės yra labai senos.	Nurodant, kad išsakoma nuomonė yra kieno kito.
nelaimei	<b>Nelaimei</b> , nespėjau į renginį.	Apgailestaujant.
pavyzdžiui	Pavadink dukterį, <b>pavyzdžiui</b> , Emilija arba Gabija.	Išvardijant.
pasak ko? / anot ko?	<b>Pasak</b> straipsnio autoriaus, vardas <i>Jonas</i> žinomas daugelyje šalių.	Nurodant informacijos šaltinį.
pirma ... , antra ...	<b>Pirma</b> , Vėlinės tai mirusiųjų pagerbimo diena, <b>antra</b> , tai proga šeimai susitikti.	Išvardijant ir pabrėžiant.
tarkim / sakykim	<b>Tarkim</b> , jūs norite sužinoti daugiau apie vardų davimo tradicijas Lietuvoje. Kur galima būtų apie tai paskaityti?	Spėjant.
tiesą sakant	<b>Tiesą sakant</b> , pirmą kartą išgirdau, kad vyro mama yra vadinama <i>anyta</i> .	Atvirai išsakant nuomonę.
vadinasi	<b>Vadinasi</b> , ir jūs esate tos pačios nuomonės.	Patvirtinant.
žodžiu	<b>Žodžiu</b> , gražesnės nakties už Joninių naktį – nėra.	Apibendrinant.

## 6. Veikiamosios rūšies būsimąjo laiko dalyviai.

vykti, vyksta, vyko

vyk -ti + -siantis / -siaš, -sianti; -siantys / -sia, -siančios → **vyksiantis** / **vyksiaš**, **vyksianti**;

**vyksiantys** / **vyksiaš**, **vyksiančios**

Visi laukia šventės, kuri vyks rytoj.      Visi laukia rytoj **vyksiančios** šventės.

Jis sakė, kad vyks į šventę.      Jis sakė **vyksiaš** į šventę.

*Vyksiantis* / *vyksiaš*, *vyksianti*; *vyksiantys* / *vyksiaš*, *vyksiančios* linksniuojami kaip *vykstantis* / *vykstąs*, *vykstanti*; *vykstantys* / *vykstą*, *vykstiančios*.

## 1. Raskite paslėptus žodžius.

S	V	E	I	K	I	N	A	D	O
M	I	N	Ė	J	O	V	P	E	T
B	U	R	I	A	T	A	R	R	Y
S	O	D	I	N	A	D	E	A	R
U	A	T	S	I	M	I	N	T	I
Š	V	Ę	S	T	I	N	G	A	N
O	Y	S	A	K	O	T	T	P	Ė
K	K	T	I	R	T	I	I	T	J
A	T	I	K	Ė	T	I	L	I	A
L	I	N	K	S	M	I	N	T	I

## 2. Pabaikite įrašyti žodžius.





3. Raskite paslėptus žodžius.

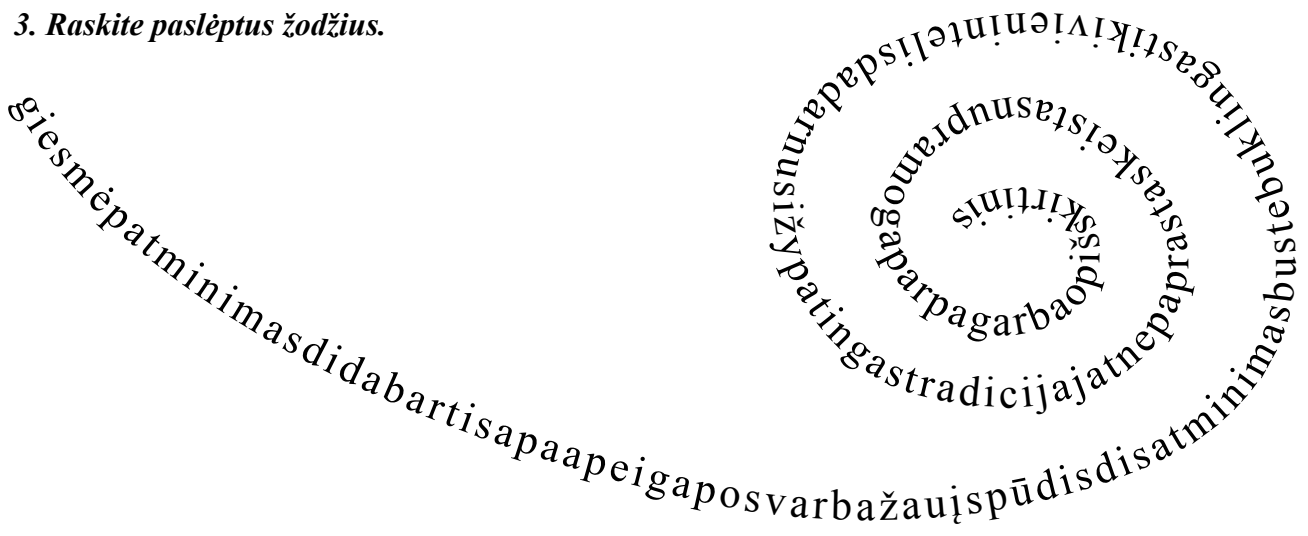

4. Sudarykite žodžių junginių. Yra ne vienas variantas. Parašykite 5 sakinius.

1	sukaktis	A	tyrinėti	1	D
2	praeitis	B	atlikti	2	
3	sutartinės	C	laidoti	3	
4	tradicijos	D	minėti	4	
5	apeigos	E	sveikinti	5	
6	ąžuolas	F	atsiminti	6	
7	išvakarės	G	tęsti	7	
8	kapinės	H	sodinti	8	

Rytoj minėsime rašytojo 100 metų sukaktį.

.....

.....

.....

.....

.....

5. Sugrupuokite žodžius. Kai kurie tinka abiem grupėms.

burtai, burti, dainuoti, gerbti, ieškoti, kapas, kapinės, kurti, lankyti, linksmintis, laužas, minėti, pramoga, pramogauti, paprotys, pinti, prisiminti, rasti, sodinti, sveikinti, stebuklingas, susirinkti, švęsti, lankyti, tikėti, vėlė, žvakė

	Joninės	Vėlinės
burtai		

## 6. Pabaikite sakinius.

1	Joninių naktį jaunimas	A	gimus vaikui.
2	Vardo dienos proga sveikindavo	B	dovanoti vainiką.
3	Kartais tėvai nori pavadinti vaiką	C	kai vaikui renkamas vardas.
4	Ažuolus sodindavo	D	šokinėja per laužą.
5	Yra paprotys per vardo dieną	E	išvakarėse.
6	Sakoma, kad Joninių naktį	F	keičiasi.
7	Vardo reikšmė svarbi,	G	išskirtiniu vardu.
8	Vardų davimo mados	H	pražysta papartis.

1	D
2	
3	
4	
5	
6	
7	
8	

## 7. Pabaikite sakinius.

1	Ateitis yra	A	laiko tarpas nuo kurio nors įvykio.
2	Praeitis yra	B	papročių perdavimas vienos kartos kitai ir jų laikymasis.
3	Sukaktis – tai	C	įprastas veiksmas arba elgesys.
4	Patirtis yra	D	tai, ką reiškia pasakytas žodis arba sakinytis.
5	Tradicija yra	E	žinios, įgytos ką nors veikiant.
6	Įprotis yra	F	būsimas laikas.
7	Reikšmė yra	G	tai, kas atsitiko seniai.
8	Pasmė yra	H	tai, ką žmogus turi suprasti klausydamas ar skaitydamas žodį, matydamas ženklą.

1	F
2	
3	
4	
5	
6	
7	
8	

## 8. Parašykite giminingų žodžių.

- Šventė – šventas, švesti.
- Gerbti, gerbia, gerbė – .....
- Dabar – .....
- Linksmas – .....
- Svarbus – .....
- Vakaras – .....
- Vėlė – .....
- Sukakti, sukanka, sukako – .....

## 9. Įrašykite tinkamą žodį.

apeigas, dainą, giesmės, pradžioje, reiškę, skamba, skirtumas, sutartinės

Visų pirma, (1) *sutartinės* pagal senąją sampratą buvo ne dainos, o giesmės. Dar XX amžiaus (2) ..... pirmasis sutartinių užrašinėtojas Adolfas Sabaliauskas rašė, kad žmonės griežtai skiria

sutartines nuo paprastų dainų. Tas (3) ..... kaimo žmonėms buvo labai svarbus – giesmė (4) ..... ne šiaip sau dainą, dainuojamą bet kada ir bet kur, bet sakralią, (5) ..... giedoti tam tikru metu (per metines ir šeimos šventes, prieš darbą ar po jo), atliekant tam tikras (6) ..... . Sutartinės – polifoninės (7) ..... . Kiek bebūtų giedotojų (dvi, trys ar keturios), visuomet vienu metu (8) ..... tik dvi skirtingos balso partijos.

**10. Įrašykite tinkamą žodį.**

linkėdavo (4), linkėjimai (2), linkėjimą, linkėjimų, linkėjimus, linkėjo, linkima, linkint

**Neišsipildantys geri ir išsipildantys blogi linkėjimai**

Viena paaugusi mergaitė labai mėgo (1) *linkėjimus* ir visada mieliai jų klausydavosi. O girdėdavo mergaitė visokiausių (2) ..... . Mažiukei visi (3) ..... greitai augti, gerai miegoti ir daug valgyti. Vėliau – nepamesti lėlių, nekrapštyti nosies ir mylėti mamą, dar vėliau – gerai mokytis, daryti gerus darbus ir laimėti rudeninius dailiojo skaitymo konkursus. (...)

Mergaitė (4) ..... ir pati. Jos (5) ..... būdavo paprasti ir teisingi. Broliui (6) ..... daug dešimtukų, tėčiui – pinigų, tėvukams – sveikatos. Mamai (7) ..... daug laimės, nors kas yra mamų laimė, nelabai įsivaizdavo. Girdėjo ne vieną vaiką savo mamai (8) ..... laimės ir manė, jog laimė yra būtent tai, ko paaugusių vaikų mamoms reikia labiausiai.

Sulaukusi dešimties, mergaitė pastebėjo, kad (9) ..... neduoda nieko gero.

Teta, prieš metus sveikindama devintojo gimtadienio proga, (10) ..... pamatyti raudoną gandrą. Ji žinojo, kad didžiausia mergaitės svajonė – pamatyti gandrą ryškiai mėlynomis akimis, aštriomis kaip viksvos raudonomis plunksnomis ir pūkuotu snapu. Sakydama tokį keistą (11) ..... , teta tenorėjo pasididžiuoti prieš kitus gimtadienio svečius – juk ne kiekvienas žino didžiausią devynerių metų mergaitės svajonę.

Gandro mergaitė laukė visus metus. Negali nelaukti to, ko (12) ..... per devintąjį gimtadienį...

Dešimtojo gimtadienio rytą mergaitė suprato, kad gandro nepamatys.

*Pagal Gendrutį Morkūną*

**11. Įrašykite tinkamą žodį.**

džiaugsmui, laimę, laužai, metines, minima, pasak, pasakos, vadinama, žinomas, žirgais, žiūrinius

Senais laikais kariai, karo vadai, didikai buvo laidojami su ginklais ir (1) *žirgais* puošniomis kamanomis. Nuo seno gruodžio 6-oji (2) ..... ne tik Šv. Mikalojaus diena, bet ir Arklių diena.

Naktigonė yra žirgų ganymas nuo suteimų iki aušros. Per naktigones būdavo deginami

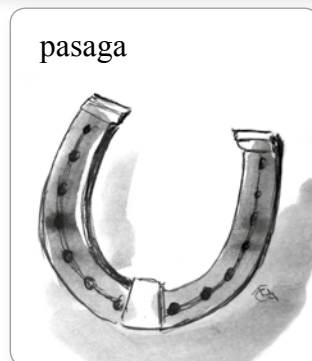

(3) ....., sekamos (4) ....., menamos mįslės, žaidžiami žaidimai, pokštaujama.

Į priešingas puses (5) ..... žirgelius galima pamatyti ant stogų. Vaikų (6) ..... buvo daromi supamieji arkliukai.

Tikima, kad prie durų prikalta pasaga namams neša (7) ..... Niūronyse (Anykščių rajone) veikia gerai (8) ..... Arklio muziejus.

Žemaitukai – labai sena Lietuvos arklių veislė, rašytiniuose šaltiniuose (9) ..... maždaug prieš 700 metų. 2010 metais, minint Žalgirio mūšio 600-ąsias (10) ....., grupė entuziastų nutarė žemaitukais nujoti prie Juodosios jūros. (11) ..... keliautojų, žemaitukai buvo labai ištvermingi.

Pagal Editą Mildažytę

## 12. Pakeiskite pagal pavyzdį.

1. Ar kada nors *šventėt* (šventėte) Jonines ..... (Kernavė)? 2. Toks didelis renginys, o vyksta ..... (tokiame mažame miestelyje)! 3. Merginos, ..... (pinkite) vainikus ir jais ..... (pasipuoškite)! 4. Vidurnaktį ..... (ieškokite) paparčio žiedo. Jeigu jį ..... (surasite), ..... (suprasite), ką kalba gyvuliai, žvėrys ir paukščiai. 5. Ar ..... (šokinėsime) per Joninių laužą?

1. .... (Uždegtime) žvakutes ant artimųjų kapų. 2. .... (Nepamirškite sutvarkyti) apleistų kapų. 3. .... (Papuošime) kapus gėlėmis, eglių ..... (šakelėmis).

1. Vaikui ..... (išrinkome) patį gražiausią vardą. 2. Ar ..... (vadinate) vaikus dviem vardais? 3. Senelis ..... (džiaugiasi), kad anūką pavadinu jo vardu. 4. .... (Sūnums) davė Vytauto ir Algirdo vardus. 5. Gimus ..... (dukterims) tėvas pasodino dvi liepas.

## 13. Parašykite pagal pavyzdį.

	Važiuoju ...	Važiuoju ...	Einu ...	Einu ...
1	į Kernavę.	<i>Kernavėn.</i>	1	į bažnyčią.
2	į Vilnių.		2	į aikštę.
3	į Šilutę.		3	į šventę.
4	į Trakus.		4	į parką.
5	į Kauną.		5	į vidų.
6	į Rokiškį.		6	į lauką.
7	į Klaipėdą.			
8	Į Vilnių.			

**14. Pažiūrėkite į Lietuvos žemėlapij ir pasakykite, kur norėtumėte nuvažiuoti.**

Norėčiau nuvažiuoti Vilniun.



**15. Pakeiskite pagal pavyzdį.**

1	Sutvarkomi ir artimųjų, ir pamiršti kapai.	<i>Sutvarkomi tiek artimųjų, tiek pamiršti kapai.</i>
2	Ir Lietuvoje, ir Latvijoje Joninės yra viena iš gražiausių vasaros švenčių.	
3	Jonines švenčia ir mieste, ir kaime.	
4	Joninių laukai senu papročiu buvo kūrenami ir kaimuose, ir miestuose.	
5	Ir berniukams, ir mergaitėms kartais duodami senelių vardai.	
6	Lietuvoje švenčiami ir gimtadieniai, ir vardadieniai.	

**16. Parašykite pagal pavyzdį.**

1	Niekas nenorėjo eiti namo. Moterys giedojo sutartines.	<i>Niekas nenorėjo eiti namo tol, kol moterys giedojo sutartines.</i>
2	Merginos vaikščiojo po laukus. Prisiskynė gėlių vainikams pinti.	
3	Buvome kapinėse. Sutvarkėme kapus.	
4	Vyko Dainų šventės renginys. Lijo lietus.	
5	Jaunimas dainavo. Laužas užgeso.	
6	Vaikinai ir merginos nesikalbėjo, nedainavo ir nejuokavo. Jie ieškojo paparčio žiedo.	

**17. Pakeiskite pagal pavyzdį.**

1	Nors žmonės prikalba visko, bet tėvai tau išrinko gražų vardą.	<i>Ką bekalbėtų tavo draugai, tėvai tau išrinko gražų vardą.</i>
2	Nors senelių kapai yra toli, bet anūkai kasmet aplanko juos per Vėlines.	
3	Nors ir bus prastas oras per Jonines, švęsti važiuosime į Kernavę.	
4	Nesvarbu, kiek darbo turėsiu, bet atvažiuosiu pasveikinti Povilo vardo dienos proga.	
5	Nors ir bursite visą stebuklingą Joninių naktį, bet ateities neatspėsite.	
6	Nors ir ilgai ieškosite paparčio žiedo, bet jo nerasite.	
7	Nors ir labai keisis vardų davimo mados, senieji lietuviški vardai nebus pamiršti.	

**18. Pakeiskite pagal pavyzdį.**

1	Man nepatinka senoviški vardai.	<i>Man nepatinka nė vienas senoviškas vardas. Man nepatinka joks senoviškas vardas.</i>
2	Per Vėlines jie nevažiuoja į kapines.	
3	Ji niekada nebuvo Joninių šventėje.	
4	Jie nebuvo dainų šventės renginiuose.	
5	Nemoku lietuviškų dainų.	
6	Neskaičiau straipsnio apie senąsias lietuviškas šventes.	

**19. Pakeiskite pagal pavyzdį.**

1	Jie laukė penkių svečių, ir atvažiavo penki.	<i>Atvažiavo tiek svečių, kiek jie laukė.</i>
2	Norėjote aplankyti penkerias kapines per Visų šventųjų dieną ir Vėlines. Visas ir aplankėte.	
3	Atsiminėme daug gražių mergaičių vardų. Visus ir pasiūlėme jaunesiems tėvams.	
4	Aplink laužą sustojo daug jaunų žmonių. Dar niekada nebuvo tiek daug susirinkę.	
5	Mokėjome daug dainų. Visas jas ir išdainavome, susėdę aplink laužą.	
6	Merginos nupynė daug vainikų. Paleido juos plaukti upe.	

**20. Parašykite tinkamą formą.**

1. Beveik visi etnologai, rašantys apie *senąsias Jonines* (senosios Joninės) pažymi, kad iki šios šventės renkamos vaistažolės. 2. .... (Senasis šventės pavadinimas) „Rasa“ mini Teodoras Narbutas, Motiejus Valančius, Jonas Basanavičius. 3. Viena įdomiausių ..... (senasis Vilnius) tradicijų – vadinamieji raganų turgeliai. 4. Laikydami ..... (senosios tradicijos), kapines žmonės dažniausiai įrengdavo ant kalnelių. 5. Kai kurie žmonės, laikydami ..... (senasis paprotys), dar ir dabar nenukrausto Kūčių vakarienės nuo stalo. 6. Saulę lietuviai laikė šviesos deive, ..... (didžioji dangaus ugnis), žmonių ir augalų globėja.

Pagal Pranę Dundulienę

**21. Parašykite tinkamą formą.**

1. Iki šių dienų išliko paprotys *mirusiuosius* (mirusieji) prisiminti ir pagerbti rudenį. 2. Žvakių deginimo paprotys palyginti naujas, bet prasmingas – plevenanti ugnelė simbolizuoja sielos nemarumą, mūsų nenutrūkstamą ryšį su ..... (mirusysis). 3. Melstis už ..... (mirusysis) buvo prašoma ir elgetų. 4. Dzūkijoje buvo paprotys patiekti nekasdienišku valgį ..... (artimieji) vėlėms ir iškūrenti joms pirtį. 5. Vainikas – nemirtingumo bei ..... (gyvieji) ryšio su ..... (mirusieji) simbolis. 6. Aplanke ..... (artimieji) kapus, lietuviai užsuka pasisvečiuoti pas netoliese gyvenančius gimines. 7. Lietuviai nuo seno tikėjo, kad žmogui mirštant nuo kūno atsiskirianti vėlė išeina pro vėlių vartelius, sėdasi ant vėlių suoloelio ir toliau bendrauja su ..... (gyvieji). 8. Tikėta, kad vėlės gali padėti arba pakenkti ..... (gyvieji). 9. Dauguma ..... (gimusieji) XX amžiaus pradžioje turėjo du vardus – senąjį tautinį ir krikšto vardą. 10. Iki šiol ..... (gimusių) suteikiamas tas vardas, kuris yra pažymėtas kalendoriuje jo gimimo dieną.

**22. Pakeiskite pagal pavyzdį.**

1	Vilniuje 41-ąjį kartą rengiamas festivalis „Skamba skamba kankliai“, <u>kuris truks iki sekmadienio.</u>	Vilniuje 41-ąjį kartą rengiamas festivalis „Skamba skamba kankliai“, <i>truksiantis iki sekmadienio.</i>
2	Rytoj prasidės šventė, <u>kuri vyks Vingio parke.</u>	
3	Tuoj ateis šeimininkas, <u>kuris pakvies visus prie stalo.</u>	
4	Jau pakvietėme draugus, <u>kurie padės surengti šventę.</u>	
5	Pasveikink nuo manęs savo mamą, <u>kuri greitai švęs jubiliejų.</u>	
6	Įdomu, ar kas nors suras paparčio žiedą, <u>kuris pražys vidurnaktį.</u>	

7	Virš durų pakabinkime pasagą, <u>kuri atneš namams sėkmę.</u>	
8	Rinkosi žmonės, <u>kurie švęs</u> Onos vardo dieną.	

### 23. Pakeiskite pagal pavyzdį.

1	Jis <u>sakė, kad sveikins</u> draugą vardadienio proga.	<i>Jis sakė sveikinsiantis draugą vardadienio proga.</i>
2	Ji <u>sako, kad nepraleis</u> nė vieno Dainų šventės renginio.	
3	Merginos <u>sakė, kad pins</u> vainikus iš lauko gėlių.	
4	Ji <u>tiki, kad suspės</u> į šventę.	
5	Vaikai <u>džiaugėsi, kad dainuos ir šoks</u> Dainų šventėje.	
6	Vaikinas <u>gyrėsi, kad šokinės</u> per Joninių laužą.	
7	Vaikinai <u>gyrėsi, kad sukraus</u> didelį laužą.	
8	Merginos <u>sakė, kad Joninių naktį ieškos</u> paparčio žiedo.	

### 24. Parašykite tinkamą neasmenuojamąją veiksmažodžių formą.

Mergaitėms, (1) *gimusioms* (gimti, gimsta, gimė) per medunešį\*, kuris baigiasi liepos mėnesį, tėvai duodavo Bitės vardą. (2) ..... (Pasibaigti, pasibaigia, pasibaigė) didžiajam medunešiui, galima bites kopinėti. Dažniausiai tai bitininkai darydavo per mėnulio pilnatį. Lietuviui bitė – šventas padarėlis. Bičių gyvenimas – darbštumo, vieningumo, pasiaukojimo bendram labai pavyzdys. Bitės senų papročiu (3) ..... (kviesti, kviečia, kvietė) į žmonių vaišes: vestuves, krikštynas, prie Kūčių stalo. Triskart (4) ..... (pabelsti, pabeldžia, pabeldė) į avilį sakoma: „Bitelės, bitelės, ateikit pasivaišinti!“ Apie bites (5) ..... (nesakyti, nesako, nesakė) „išgaišo“, tik „išmirė“. Bitės, kaip ir žmonės, „valgo“. (6) ..... (Mirti, miršta, mirė) jų šeiminkui, apie tai kas nors iš namiškių turi pasakyti (7) ..... (nueiti, nueina, nuėjo) prie avilio, nes tikima, kad bitės „(8) ..... (išsivesti, išsiveda, išsivedė) anapus“ kitus šeimos narius.

Medus ir vaškas mainais į įvairias žaliavas ir metalo gaminius keliaudavo nuo seno (9) ..... (žinoti, žino, žinojo) Gintaro keliu į Europą. Amžiams (10) ..... (bėgti, bėga, bėgo) bičių produktai neprarado vertės.

*Pagal Libertą Klimką*

\* medunešis – laikas, kada bitės neša medų.



**25. Irašykite tinkamą jungiamąjį žodį.**

ar, ir (2), kad (2), kiek (2), kurie, tačiau, todėl

Lapkričio pradžioje dvi dienas skiriame mirusiesiems atsiminti (1) *ir* pagerbti (2) ..... dažnam lietuviui lapkričio 2-oji, Vėlinės, atrodo svarbesnė šventė negu lapkričio 1-ąją minima Visų šventųjų diena. Būtent pastaroji šalyje yra paskelbta nedarbo diena. (3) ..... Lietuvoje nuolat pasigirsta siūlymų nedirbti ir per Vėlines.

Etnologas Libertas Klimka yra sakęs, (4) ..... Visų šventųjų diena labai prasminga – ji primena tuos, (5) ..... buvo pamiršti visus metus. (6) ..... Vėlinės lietuviams yra svarbesnės.

Pasak etnologės Gražinos Kadžytės, pagrindinis mirusiųjų pagerbimo laikas yra ne lapkričio 1-oji (7) ..... 2-oji, o naktis tarp jų. „Mūsų senojoje tradicijoje ypač svarbios išvakarės. Ne tiek svarbios Kalėdos, (8) ..... svarbios Kūčios. Ne tiek svarbios pačios Vėlinės, (9) ..... jų išvakarės“, – sakė tyrinėtoja.

Gražina Kadžytė sako, kad naktį iš Visų šventųjų dienos į Vėlines turi būti ateinama prie kapų, pasisveikinama su mirusiais, jiems atnešama dovanų (10) ..... uždegamas žiburėlis Vėlinių nakčiai.

**26. Irašykite tinkamą žodį.**

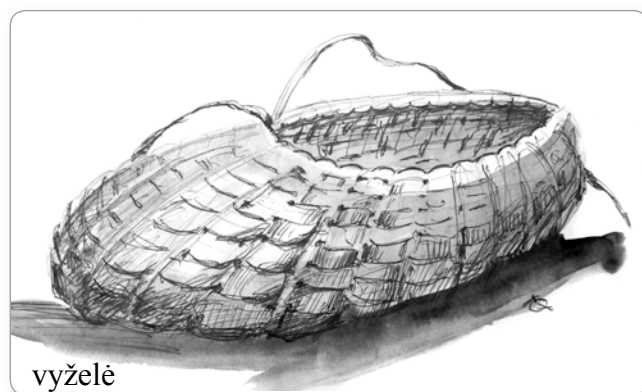

**Paparčio žiedas**

Piemenukas ganė karves. (1) *Jam* beganant viena karvė pradingo. Šeimininkas supyko (2) ..... tą piemenuką išvarė naktį ieškoti karvės. Buvo švento Jono naktis. Piemenukas ėjo (3) ..... paparčius. Beeinant jam įkrito (4) ..... vyželę paparčio žiedas. Kai įkrito paparčio žiedas, piemenukas tuoj sužinojo, (5) ..... yra pradingusi karvė.

Nuo tada jis viską žinodavo ir pasakydavo, (6) ..... bus. Po kiek laiko šeimininkas suprato, (7) ..... piemenuko gudrumas priklauso nuo vyželių: kada jis jų neapsiauna, tai nieko ir nežino, o (8) ..... apsiauna vyželes, tai žino viską.

Pavydėjo šeimininkas piemenukui (9) ..... vieną kartą pavogė jo vyzeles. Nuo (10) ..... laiko vaikas nieko nebežinojo, (11) ..... ir šeimininkas nieko nepasinaudojo, nes benešdamas vyzeles, išmetė paparčio žiedą, ir vyželės (12) ..... nebepadėdavo.

**27. Parašykite tinkamą formą.**

1. Per krikšto apeigas krikšto tėvai turėjo sėdėti susiglaudę, kad vaiko dantys *nebūtų* (nebūti) reti.  
 2. Kitados, mirus žmogui, apie tai būdavo pranešama ir gyvuliams, kad jie ..... (nebelaukti) savojo šeimininko. 3. Per Vėlines dalydavo elgetoms duoną, kad bitės ..... (prinešti) daug medaus, kad rugiai ..... (derėti). 4. Švento Jono naktį paparčio žiedo ieškantiems žmonėms reikia nueiti į miško gilumą gana toli, kad jie ..... (negirdėti) šuns ir gaidžio balso.  
 5. Joninių išvakarėse arba ankstų rytą ligoniai eidavo į upes ar ežerus maudytis, kad ..... (pasveikti), ..... (apsisaugoti) nuo ligų, ..... (sustiprinti) sveikatą. 6. Per Jonines maudydavo gyvulius, ypač darbinius, kad jie ..... (būti) sveiki ir stiprūs. 7. Ažuolynas pasodintas ir Jono Basanavičiaus sodyba atstatyta tam, kad vaikų vaikaičiai čia ..... (lankyti).

**28. Parašykite tinkamą neasmenuojamąją veiksmažodžio formą.****Folkloro festivalis „Skamba skamba kankliai“**

Gegužės 23–26 dienomis įvairių tautų muzikos garsais, neįprastai gausiais renginiais bei marga tautodailininkų ir kitų amatininkų muge į Vilniaus kiemus, kiemelius, aikštes ir skverus visus vilniečius ir miesto svečius sukvies 41 tarptautinis folkloro festivalis „Skamba skamba kankliai“, savo istoriją (1) *skaičiuojantis* (skaičiuoti, skaičiuoja, skaičiavo) nuo 1973 metų.

Nors ir būdamas seniausias folkloro festivalis Lietuvoje, jis visuomet pilnas energijos, (2) ..... (žavėti, žavi, žavėjo) jaunatviškumu, o kartu (3) ..... (gerbti, gerbia, gerbė) tradicijas. Šių metų festivalio programoje 40 renginių, Vilnius taps gyvu, dainingu, (4) ..... (ūžti, ūžia, ūžė) miestu.

Festivalio svečiai galės išvysti tiek savo etnines dainavimo, giedojimo, šokio ar muzikavimo tradicijas (5) ..... (tęsti, tęsia, tęsė) Lietuvos bei užsienio svečių folkloro ansamblių koncertus, tiek jaunimo šiuolaikinio folkloro grupių pasirodymus.

Didelis dėmesys festivalyje bus skiriamas ir tarmėms. Per visas festivalio dienas įvairiuose renginiuose bus galima išgirsti ne tik tarmiškai (6) ..... (dainuoti, dainuoja, dainavo), bet ir savo gimtąja tarme vis dar (7) ..... (kalbėti, kalba, kalbėjo) žmones.

Trečius metus festivalyje (8) ..... (vykti, vyksta, vyko) šiuolaikinio folkloro koncertai „Folkloro paralelės“ sudomina tiek jaunus, tiek senus. Jau dvidešimt metų festivalio svečiai džiaugiasi (9) ..... (šokti, šoka, šoko) ir (10) ..... (dainuoti, dainuoja, dainavo) vaikų folkloro šventės „Saulytė“ dalyviais. „Saulytės“ programoje – vaikų ir jaunimo folkloro grupių koncertas, įvairios pramogos vaikams.

Festivalio renginiuose (11) ..... (dalyvauti, dalyvauja, dalyvavo) folkloro ansambliai ir atlikėjai žiūrovams atlieka gražiausius folkloro kūrinius, tautodailininkai prekiauja savo dirbiniais, o kulinarinio paveldo atstovai – gardžiausiais gaminiais.

**1. Pažiūrėkite į paveikslėlius ir aprašykite miesto šventę.**

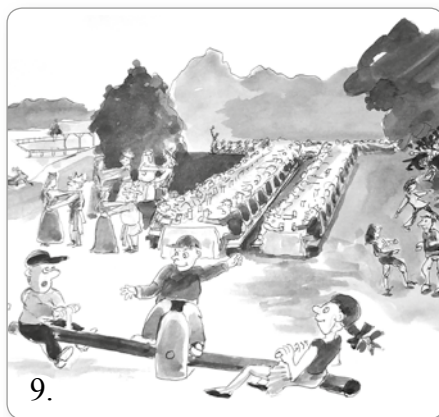
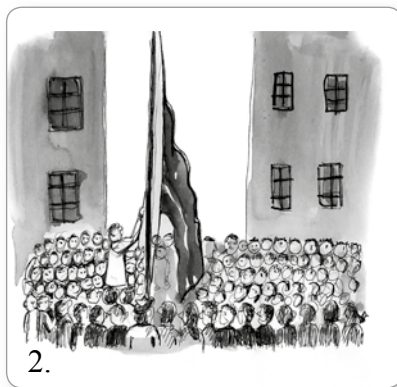

**2. Papasakokite, kas vaizduojama nuotraukose.**

Dionizo Poškos Baubliai



**Perskaitykite tekstą apie Lietuvos ąžuolus ir atsakykite į klausimus.****Apie ąžuolą ir ąžuolynus**

2012-ieji metai džiugino įvairiais ir labai įdomiais kultūros renginiais muziejuose. Kaipgi kitaip, juk Muziejų metai! Jie paskelbti tokiais, pažymint pirmojo viešojo, visiems Lietuvos gyventojams ir krašto svečiams prieinamo muziejaus 200-ųjų metų įkūrimo sukaktį. Tai garsieji rašytojo Dionizo Poškos Baubliai, įkurdinti jo Barzdžių dvarelyje, greta Bijotų. Iš milžiniško drevėto ąžuolo buvo išskobti du nameliai – tai toks tas pirmasis lietuviškas muziejus... Bet kaip simboliška! Juk ąžuolas – stiprybės, gyvybingumo, o neretai – ir istorinės atminties ženklas. Kito tokio muziejaus nerasime Europoj. Baubliai – kaip mūsų tauta, turinti savąją istoriją, savitą etninę kultūrą ir pasaulėjautą, tautinį charakterį.

Žemaičių bajoras D. Poška buvo aktyvus XIX a. pradžios lituanistinio sąjūdžio dalyvis, vienas žymiausių to meto kultūros veikėjų, poetas, istorinių senienų rinkėjas. Šis Raseinių teismo sekretorius savo veikla istorijos, kalbotyros, muziejinkystės srityse plačiai garsėjo šviesuomenėje. Jis siekė susieti tautos sampratą su gimtąja kalba.

Vasarą važiuojant jūros link, truputį už Kryžkalnio pamačius rodyklę „Bijotai“, būtina pasukti iš greitkelio. Nes tik už poros kilometrų – muziejinis kompleksas gražiame dvaro parke.

Turint kiek daugiau laiko, tikrai neverta grįžti į greitkelį. Nes pavažiavus keletą kilometrų vaizdingu ąžuolais tai šen, tai ten pasipuošusiu keliu, pamatysime Girdiškės bažnyčią. Joje – niekur kitur nematyti dalykai – iš ąžuolo šakų sukomponuoti šoniniai altoriai – nepaprastai įspūdinga lietuvių sielos saviraiška. Dar kiek toliau pavažiavus – istorinė Upynos gyvenvietė. Čia senoviniame svirne galima apžiūrėti kraštotyrininko Klemenso Lovčiko ilgus metus rinktas šio krašto etnografinės vertybes. O svirno pastogėje – ko-

plytstulpiai, skobti iš vientiso ąžuolo kamieno.

Į dievus prosenovės žmonės kreipdavosi alkavietėse. Tai būdavo šventosios ąžuolų giraitės, gražiai ar net keistai nauaugę pavieniai medžiai, dideli akmenys, šaltiniai ir kalneliai. Per gyvąją gamtą – medžius, vandenį, gyvūnus ir paukščius – žmogus tarsi kalbėdavosi su dievais ir gaudavo iš jų patarimų.

Vyriausieji šventikai apeiginius laužus užkurdavo po ąžuolais pagrindinėse genčių šventyklose. Žyniai pranešdavo žmonėms dievų žinių svarbiausiais genties gyvenimo atvejais: ar pasiseks karo žygis, sumanyta tolimesnė kelionė, ar užderės derlius, ar tinkama vieta pilies statybai... Dievams būdavo aukojama ir pradedant pagrindinius žemės ūkio darbus – sėją, ganiavą. Rudenį jiems padėkojama už išaugintą derlių. Tautos pagarba gamtos gyvybinei jėgai išliko ir po Lietuvos krikšto. Štai kodėl ir šiandien dar nereta pamatyti koplytėlę su dievdirbio išdrožta skulptūrele, pritvirtintą prie medžio galiūno liemens. Pasodintas medis – gražiausias paminklas svarbiam šeimos, giminės, bendruomenės ar valstybinės reikšmės įvykiui pažymėti. Ypatingomis progomis, kad būtų ilgai prisimenama, sodinamas ąžuolas.

Pasodintas ir Muziejininkų ąžuoliukas. Jis auga nepaprastoje vietoje – Tautinio atgimimo ąžuolyne, patriarcho Jono Basanavičiaus gimtinėje. Kartu Kovo 11-os signatarai pasodino ąžuoliuką Vilniaus universiteto rektoriaus Jono Kubiliaus atminimui.

Neįtikėtina, bet storiausių tautinio atgimimo ąžuolyno ąžuolų, sodintų prieš 23 metus, kamienu apimtis – jau per metrą. ąžuolyno draugijos pirmininko Vitaliaus Stepulio aiškinimu, Basanavičiaus tėviškėje jie taip puikiai auga todėl, kad sodinti su meile ir gražiomis mintimis apie Lietuvos ir jos tautos ateitį.

*Pagal Libertą Klimką*

1. Kuo ypatingas Dionizo Poškos muziejus?
2. Kuo garsus buvo Dionizas Poška?
3. Kas yra Girdiškės bažnyčioje?
4. Kokiose vietose senovės lietuviai kreipdavosi į dievus?
5. Kokios yra ąžuolų sodinimo tradicijos Lietuvoje?

**Parašykite straipsnį lietuviškam dienraščiui apie medį, kuris yra reikšmingas jūsų šalyje.**

**Pavartokite: pavyzdžiui, pasak ..., pirma ..., antra ...; be to; aišku; manoma.**

**3. Perskaitykite informaciją apie vardus ir aptarkite ją poromis. Paaiškinkite, kaip pastaraisiais metais keitėsi vardų davimo tradicijos Lietuvoje.**

**Ar žinote, kad...**

populiariausių naujagimių vardų statistiką nuo 2006 m. pusmečiais pateikia Gyventojų registro tarnyba:

2006 m. II pusmetį populiariausi vardai – mot. Kamilė ir vyr. Lukas, Matas.

2007 m. – mot. Emilija, Kamilė, Gabija ir vyr. Matas, Nojus, Lukas.

2008 m. – mot. Emilija, Kamilė, Gabija (II pusmetį – Emilija, Gabija, Gabrielė, Kamilė, Austėja) ir vyr. Matas, Lukas, Nojus.

2009 m. – mot. Emilija, Gabija, Urtė ir vyr. Matas, Lukas, Nojus.

2010 m. I pusmetį – mot. Emilija, Gabija, Ugnė ir vyr. Matas, Nojus.

2011 m. I pusmetį – mot. Emilija, Gabija, Ugnė, Kamilė, Austėja, Gabrielė ir vyr. Lukas, Matas, Jokūbas, Dovydas, Dominykas.

2011 m. II pusmetį – mot. Emilija, Austėja, Gabija, Ugnė, Kamilė, Urtė ir vyr. Matas, Lukas, Nojus, Dominykas, Jokūbas, Dovydas.

2012 m. I pusmetį – mot. Emilija, Austėja, Gabija, Ugnė, Urtė, Ieva ir vyr. Matas, Dominykas, Lukas, Dovydas, Nojus, Jokūbas.

2012 m. II pusmetį – mot. Emilija, Austėja, Gabija, Ugnė, Urtė, Viltė ir vyr. Matas, Lukas, Dominykas, Dovydas, Nojus, Jokūbas.

***Parašykite straipsnį „Vardų davimo tradicijos mano šalyje“.***

1. Perskaitykite tekstą apie Moksleivių dainų šventę. Pasitarkite poromis ir įrašykite straipsnio dalių pavadinimus ten, kur jie tinka.



A Dainuojantis Vingio parkas

B Triukšminga pabaiga

C Atgijusi vaikystė

D Iškilnės prie Prezidentūros

1	2	3	4
D			

### Moksleivių dainų šventę apžvelgiant

Savaitgalį Vilniuje šurmuliavo per 800 kolektyvų. 225 chorai, 225 šokėjų, 198 ansamblių vakaro kolektyvai, 55 pučiamųjų orkestrai ir 29 choreografinės grupės iš Lietuvos, Latvijos ir Lenkijos. Iš viso sostinėje susirinko daugiau nei 20 tūkstančių moksleivių. Seime atidaryta moksleivių dailės paroda. Iš Rotušės aikštės ir Gedimino prospekto Mindaugo paminklo link žygiavo pučiamųjų orkestrų paradas. Vilniaus senamiestį drebino folkloro kolektyvų pasirodymai.

#### 1. Iškilnės prie Prezidentūros

Liepos 6-osios rytas. Stovėdamas saulėje Simono Daukanto aikštėje gali pagalvoti, kad oro temperatūra – mažiausiai 100 laipsnių. Nedejuoji. Ir ne todėl, kad su tavimi saulėje kepa dar koks tūkstantis žmonių. Pagarbiai išsitiesi, kai žiūri, kaip įnešamos istorinė ir tautinė vėliavos. „Matai, Emilija, ateina tavo Prezidentė“, – iš džiaugsmo ant jo pečių krykštaujantčiai dukrelei pranešė tėtis. Užplūdo kažkoks keistas pasididžiavimas.

Moksleivių dainų šventės globėja Lietuvos Respublikos Prezidentė Dalia Grybauskaitė pabrėžė dainos svarbą Lietuvai. Anot jos, Mindaugo

karūnavimą galėjo lydėti dainos. Skambėjusios įvairiomis istorinėmis akimirkomis, jos vis dar lydi mūsų gyvenimus. „Sveikinu visus su Valsybės diena. Ir tegu ji visą laiką dainuoja mūsų širdyse“, – skelbdama Moksleivių dainų šventės pradžią sakė ji.

#### 2. ....

Vis dar liepos 6-oji. Vakaras nė kiek ne vėsesnis. Vingio parke susirinkusi minia laukia, kol prasidės Dainų diena „Mūsų vardas – Lietuva“.

Ant žolės susėdę, prie tvoros susigrūdę, su bilietais ar leidimais į aptvertą teritoriją įėję žmonės stebėjo, kaip iškilmingai buvo sukviesti visi šventės dirigentai. Po kelių minučių jie stovės prieš dešimtį tūkstančių moksleivių, atliksiančių gražiausias lietuviškas dainas.

Tarsi per Olimpines žaidynes įnešta Moksleivių dainų šventės vėliava. Lėtai, su ugnimi priekyje.

Šventės dalyvius dar kartą sveikino Lietuvos Respublikos Prezidentė D. Grybauskaitė. Dar kartą ji pabrėžė dainos svarbą. Dar kartą paragino Lietuvą dainuoti.

Ir ji uždainavo. Nuaidėjus dainai „Sveiki gyvi, sveteliai“, mažiausieji chorų nariai vaišino susirinkusiuosius gardumynais. Kas nučiupo sausainių, kas į baltą popierių įvyniotų saldainių. Be retų ir senų lietuviškų dainų, moksleivių choras sudainavo ir po vieną latvių ir estų dainą. 21 val. kartu su lietuviais visame pasaulyje sugiedota „Tautiška giesmė“.

### 3. ....

Liepos 7-oji. „Siemens“ arenoje pasislepi nuo vakaro karščio ir mėstai tik viena – kad ir namie būtų taip vėsu. Bent jau tol, kol pasigirsta pirmieji akordai ir pasirodo pirmieji šokėjai. Nuviję visas tingias mintis, jie pradeda Šokių dieną „Laiko vaikai“.

Renginio idėja – liaudies ir šiuolaikiniais šokiais atskleisti vaiko gyvenimą. Choreografiniais ir kompiuterinės grafikos elementais parodyti šiuolaikinio vaiko išgyvenimai. Vaikystės žaidimai, draugai, jausmai, dėl įsigalėjusio interneto vis greitėjantis gyvenimo tempas. Sėdėdamas arenoje ne tik mėgavaisi nuotaikinga muzika, ne tik

### **Atsakykite į klausimus.**

1. Ar esate dalyvavę Dainų šventėje Lietuvoje?
2. Ar vyksta panašių švenčių jūsų šalyje? Kokios tai šventės?
3. Kuo šventės jūsų šalyje ir Lietuvoje skiriasi, kuo panašios?

### **Trumpai atpasakokite tekstą apie Moksleivių dainų šventę (7–10 sakinių).**

### **2. Remdamiesi planu, papasakokite apie šventę, vykusią jūsų mieste ar kaime.**

#### **Planas**

1. Vieta.
2. Laikas.
3. Organizatoriai.
4. Aplinkybės.
5. Renginiai (koncertai, parodos ir pan.)
6. Eiga (kas vyko ir po ko).
7. Jūsų įspūdžiai.

**3. Perskaitykite, ką apie Visų Šventųjų dienos ir Vėlinių tradicijas mano liaudies dainų atlikėja Veronika Povilionienė. Ką jūs manote apie mirusiųjų pagerbimo tradicijas? Pasitarkite grupelėmis. Pavartokite: žodžiu, vadinasi, laimei, nelaiimei, atvirksčiai, aišku, be to, deja, pavyzdžiui, tiesą sakant, pirma ... , antra ... .**

Garsi lietuvių liaudies folkloro dainininkė Veronika Povilionienė sako nesuprantanti, kodėl tik vieną ar dvi dienas per metus lietuviai skuba į kapines su gėlių vazonais, žvakėmis, kaupučiais ir grėbliais. Moteris teigia, kad ne tik per Vėlines

žavėjaisi dinamišku šviesų šėlsmu, bet ir prisiminei savo vaikystės dienas.

### 4. ....

Liepos 8-oji. Paskutinė Moksleivių dainų šventės diena. Prieš išeidamas iš namų suabejoji, nes lauke pila kaip iš kibiro, visą dangų raižo žaibai, rodos, net langai dreba nuo griaustinio. Tie, vis dėlto išėjusieji, neturėjo nusivilti. Lietus nurimo, lauke atvėso, net saulė trumpam kyštelėjo savo nosį. Ansamblių vakarui „Tai gražiai, gražiai mane augino“ geresnio oro nė neįsivaizduosi.

Linksmą nuotaiką kūrė liaudies instrumentų, akordeonininkų orkestrai, kanklių, skudučių, birbynių, dainų ir šokių ansambliai, liaudies kapelos, chorai, vokalinės grupės. Šokėjai trypė, sukosi, kėlė į viršų rankas, muzikantai griežė, mušė, traukė lietuviškas dainas. Ir publika nestygo savo vietoje. Plojo į ritmą, dėkodami šaukė.

Pabaigoje šoko jau ne tik moksleiviai ir ansamblių vadovai. Norėdamas pasijusti dalyviu, galėjai tiesiog prisijungti prie šokančios minios.

*Pagal Izabelę Švaraitę*

žmonės turi prisiminti į aną pasaulį iškeliavusius artimuosius.

„Kažkodėl tik per laidotuves ir per Vėlines miręs žmogus prisimenamas kaip labai geras, labai pasiilgtas. Kaip aš sakau, jeigu nori sužinoti, ar

tave mylėjo, tai tada numirk“, – ironiškai kalbėjo V. Povilionienė. Moteris teigia, kad ji savo artimuosius prisimena kur kas dažniau nei per Vėlines, ir to paties moko savo vaikus.

„Nėra nieko blogiau už masinius mirusiųjų minėjimus. Tai šeimos, bendruomenės šventė, o ne masinis vakarėlis. Vėlinės išvis yra artimųjų paminėjimas“, – tvirtina V. Povilionienė.

Per Vėlines, moters nuomone, nebūtina verkti: „Tai nebūtinai turi būti liūdesio diena. Šią dieną pagerbiame ir prisimename tuos, kurių ne-

bėra su mumis. O prisiminimai juk gali būti geri ar net linksmi“, – aiškino V. Povilionienė.

Lietuvių liaudies dainų atlikėja per Vėlines liūdi tik dėl vieno dalyko – neprižiūrimų, apleistų kapų.

Veronika Povilionienė siūlo visiems, važiuojantiems aplankyti savo artimųjų kapų, nepatingėti uždegti bent po vieną žvakutę ant apleisto kapo. „Tegu tai tampa tradicija“, – linki dainininkė.

Pagal Eglę Deksnytę

#### 4. Pasitarkite poromis. Patvirtinkite arba paneikite šiuos pasakymus:

Kaip pavadinsi, nepagadinsi.

Ne vardas puošia žmogų, o žmogus – vardą.

*Savo nuomonę pagrįskite.*

*Pavartokite: atvirai kalbant, aišku, tiesą sakant, atvirkščiai, vadinasi, žodžiu, pavyzdžiui, deja, laimei, nelaimėi.*

#### 5. Lietuviai mėgsta sakyti: „Dovanotam arkliui į dantis nežiūri“. Pažiūrėkite į paveikslėlius ir papasakokite, kas nutiko. Ar jums nebuvo nutikę panašiai? Kas sakoma jūsų šalyje, kai taip nutinka?



#### 6. Atsakykite į klausimus.

1. Kokius vardus Jūsų šalyje įprasta duoti naminiams gyvuliams, gyvuliukams ir paukščiams?
2. Ar turite naminių gyvūnų? Kokie jų vardai?



**Perskaitykite pasaką ir pabaikite sakinius.**

### Cupcuputis

Kartą viename kaime gaidys Giedorius ir jo pati, vištelė Putpututė, išperėjo vaikelį, dailų ir švelnų kaip šilko siūlelį. Vardą jam davė trumpą ir aiškų: Cupcuputis. Gražiai jie būtų gyvenę, bet sykį Putpututę nusinešė vanagas. Po kiek laiko gaidžiui Giedoriui prailgo gedėti, našlaitelį sūnelį guosti, penėti, tad jis parvedė Cupcupučiu pamotę vištą Kanapėtąją. Pamotė jo nemylėjo, juolab kad pati netrukus susilaukė sūnelio, pliko negražaus paukštelio.

Gaidys Giedorius norėjo jį pavadinti Perkūnu, paskui Ažuolu, Bijūnu, bet Kanapėtoji nesutiko – tokie vardai jai nepatiko.

„Mano vaikas neprastas, mokės jis raštą! Mano vaikas gražuolis, nebus jis varguolis! – kurdakavo ji. – Girdėjau seniau vištos šimto metų sulaukdavo, nes ilgais vardais jas vadindavo. Todėl vadinsim jį Mažasis Cupulupu, Auksasnapis Caputapu, Šilkaplunksnis Šušumušu, Drąsusis Okokoko, Greitasis Utiutiuti, Gudrusis Kutkudaku, Didžiojo Kiemo Giedoriaus gaidžio Kakarioriaus ir vištos Kanapėtosios išperėtas sūnelis Deimanto Spurgelis!“

Gaidys Giedorius kiek supyko: „Motin, kol tokį vardą ištarsi, pražils, pasensi ir kojas užvers!“ Bet paskui, ką darysi, nusileido. Taip ir liko.

Ne tik pikčiurna Kanapėtoji, bet ir Giedorius, tokį ilgą vardą sakyti tingėdamas, visur siuntinėjo našlaitį: „Cupcuputi, bėk į kūtę! Cupcuputi, pakapstyk čia truputį! Cupcuputi, paieškok atsigerti balutės!“

Kol Cupcuputis sušilęs bėgiojo, jo brolis tik valgė ir miegojo. Sykį, kai Cupcuputis snapeliu kirto kanapę, kieman tyliai atslūkino pasalūnė



lapė. Čiupo Cupcuputį ir nešasi! Gaidys kad suriks: „Gelbėkit, padėkit, lapė Snapė Cupcuputį pagavo!“

Tuoju šoko visi lapės vytis. Šuo lojo: „Gaus, gaus, lapė gaus!“ Avys bliovė: „Memees pagausim, memees pagausim!“ Ir tikrai pagavo, Cupcuputį atgavo.

Kitą sykį lapė Snapė nutvėrė Kanapėtosios sūnelį Deimanto Spurgelį. Kad ims višta po kiemą blaškytis: „Mažąjį Cupu Lupu, Šilkaplunksnį Šušu Mušu, Auksasnapi Caputapu Kutkudaku nutvėrė lapė!“

Kiaulė pakrutino šnipą: „Kriu-kriu, turkiškai nesuprantu!“ Šuo – ausį: „Au-au, ir aš nepagavau“. Kol gaidys Giedorius visiems sūnelio vardą nuo pradžios iki galo tvarkingai išpyškino, lapės Snapės ir pėdos ataušo! O našlaitis Cupcuputis, kurio vardas toks trumputis, dar ir šiandien greitas, drūtas ir sveikutis!

Jei netikit, ateikit pasižiūrėti!

1. Gaidys nenorėjo vadinti antrojo vaiko ilgu vardu, nes .....
2. Antrajam vaikui višta parinko tokį vardą, nes .....
3. Visus darbus dirbdavo Cupcuputis, nes .....
4. Lapė nusinešė gaidžio Giedoriaus ir vištos Kanapėtosios sūnelį, nes .....

**Pasekite pasaką apie Cupcuputį.**

## 1. Perskaitykite tekstą ir atlikite užduotį.

Atrasi anytą – ne motinėlą, šešurą – ne tėvutėlį  
Gentivardžiai

Iš visų baltų senoviškiausių pagrindinių gentivardžių žodžius yra išlaikę lietuviai. XVI a. raštuose sūnaus ar dukters sūnus vadinamas senaisiais indoeuropietiškais vardais *nepuotis*, *nepotis*, duktė – *neptis*, *neptė*. Bet vėliau imta vartoti iš gudų ar ukrainiečių pasiskolintą *onuk* – *anūkas*, *anūkė*.

Bendrinei kalbai jų pakaitais teikti Rytų Aukštaitijoje vartoti *sūnaitis*, *dukraitė* arba bendresni naujadarai *vaikaitis*, *vaikaitė* Lietuvoje neprigijo.

Tėvų tėvai turėjo keletą vardų – *senolis*, *senolė*, *bobutė*, *močiutė*, *senelis*, *senelė*. Žemaičiai senelį dar vadina gudų kalbos skoliniu *bočius*, *bočelis*. Mažojoje Lietuvoje vadinti vokiečių kalbos skoliniais *grūtis*, *grūstė* ir *grosė*, *grosutė*, *grosutis*, *grosukas*. *Dėdė* reiškia tėvo ar motinos brolių, *teta* – tėvo ar motinos seserį. Senovėje jie vadinti *avu*, *avynu* ir *ava*.

Naujaisiais laikais per vedybas susigiminiuojama lygiomis teisėmis, todėl *uošviu* dabar vadinamas ir žmonos, ir vyro tėvas. Anksčiau taip nebuvo. Net vedybiniai terminai *tekėti* ir *vesti* rodo, kad mergina išeidavo iš namų, o vyras ją parsivesdavo į savuosius. Todėl ir senieji vedybų gentivardžiai nusako tik jaunamartės santykius su vyro gimine. Toks yra iš dainų žinomas ir jau beišnykstantis *šešuras* – vyro tėvas. Vyro motina vadinta *anyta*.

Labai senas gentivardis yra *dieveris*, juo va-

dinamas vyro brolis, o vyro sesuo – *moša*. Seniai išnykęs gentivardis *jintė*, *jentė*, kuriuo buvo vadinama vyro brolio žmona.

Tėvams sūnaus žmona yra *marti*, o dukters vyras – *žentas*. Žentas, kuris ateidavo gyventi pas žmonos tėvus, buvo vadinamas *užkuriu*, o vedantis našlę – *preikšu*.

Tarmėse ir Mažojoje Lietuvoje dar gyvas *laigonas*, kuriuo vadinamas žmonos brolis, svainis. Moša, dieverė, jentė jau vadinama *svaine* – kaip ir žmonos sesuo. Gyvojoje kalboje *svainis*, *svainė* plačiau žinomi Užnemunėje, anksčiau ir Mažojoje Lietuvoje, taip pat Rytų Lietuvoje. Kitur yra skoliniai *švogerys*, *švogerkas*, gauti per lenkus iš vokiečių.

Vardai su priešdėliais *po-* ir *pa-* rodo pusinę giminystę – *patėvis*, *pamotė*, *posūnis*, *podukra*. *Pusbroliu* ir *pussesere* vadinami dėdės ir tetos sūnus ir duktė.

Priimti, išūnyti svetimus vaikus – labai senas paprotys. Išūnytieji vadinami *išūnis*, *įdukrė*, svetimą vaiką priėmusieji yra *itėvis*, *įmotė*.

*Našliu*, *našle* vadinami žmonės, kurių mirę žmona ar vyras. Vakarų aukštaičiai juos seniau vadinavo *šeiry*s, *šeirė*.

Gentivardžiu *šeima*, *šeimyna* vadinami šeimos nariai. Dabar abu žodžiai vartojami mišriai. Anksčiau *šeimyna* tebuvo samdiniai, kai kur tarmėse dar ilgai taip vartota.

**Suraskite aprašymus atitinkančius žodžius ir juos parašykite šalia:** sūnaus žmona; vyras, kurio žmona yra mirusi; sūnaus arba dukters vaikas; žmonos brolis; žmonos tėvas; vyro motina; išūnytas berniukas; dukters vyras.

Ū	A	N	A	K	S	
Y	A	T	A	N		
A	R	I	T	M		
Š	I	U	V	S	O	
E	T	S	Ž	N	A	
S	N	Į	I	S	Ū	
Y	A	S	Š	L	N	
A	S	I	V	I	N	S

	M	A	R	T	I	

## 2. Perskaitykite tekstus apie senąjį lietuvių tikėjimą ir pabaikite sakinius.

### Pagonys. Pagonybė

XIV a. pabaigoje Lietuva buvo likusi vienintelė pagoniška šalis Europoje. Pagrindinis seniausios lietuvių religijos bruožas – gamtos jėgų garbinimas. Gamta, jos jėgos ir reiškiniai, dangaus kūnai buvo sudvasinti, dauguma jų įgijo dievybių statusą. Jie garbino saulę, kuri duoda gyvybę ir šilumą, mėnulį, žvaigždes, akmenis, medžius.

Pagonys gerbė ugnį, nes ji buvo panaši į saulę, vandenį, nes jis teikė gyvybę, žemę, nes ji maitino ir į ją tekdavo grįžti mirus.

Namuose jie laikė šventus gyvūnus – žalčius. Jie buvo laikomi namų globėjais. Pagarba žalčiui išliko labai ilgai.

Medžius, dažniausiai ažuolus, laikė šventais. Per kiekvieną šventę svarbiausias ritualas, be ugnies uždegimo, buvo medžio pasodinimas.

Žmonės stengėsi dievybių neužrūstinti. Miškuose buvo paskyrę joms vietas. Tokioj vietoj nebuvo galima nei medžio kirsti, nei šakos laužti, nei šiaip kojosis ten kelti. Vietos, skirtos dievams nuraminti, buvo vadinamos ramuvomis.

Ilgainiui radosi tokių, kurie ėmė kitus mokyti, kaip dievus garbinti. Tai žyniai, kurie manė galį su dievais susikalbėti, jų valią atspėti ir žmonėms pranešti.

1. Lietuviai buvo paskutiniai Europos .....
2. Lietuviai garbino .....
3. Žalčius lietuviai laikė .....
4. Medžiai buvo laikomi .....
5. Miškuose buvo vietos nuraminti .....
6. Žyniai galėdavo padėti susikalbėti su .....

### Senieji lietuvių dievai

Lietuviai garbino Perkūną, kuris buvo vaizduojamas kaip stiprus ir galingas dievas, mėtantis žaibus ir kirvius į savo pagrindinį priešą – Velnią. Velnias, priešingai nei Perkūnas, buvo susijęs su tamsa ir požemiais.

Žemės globėja buvo Žemyna, bites globojo Austėja, laukus saugojo Lauksargis, ugnies saugotoja buvo Gabija. Garbino namų ir miškų dvasias – medeines, krūmines, ežerines. Senovės lietuviai tikėjo, kad šalia žmonių gyvena aitvarai ir kaukai, kurie žmonėms neša laimę ar nesėkmes, laumės ir raganos, kurios visur žmogų sekioja, kartais padeda, o kartais kenkia.

1. Perkūnas ir Velnias buvo .....
2. Žmonės tikėjo, kad šalia jų gyvena .....
3. Laumės ir raganos ne visada žmogui .....

### Perkūnas

Perkūnas valdo atmosferos reiškinius, daugiausia griaustinį ir žaibus, duoda žemei lietu, jo griausmas pažadina žemės derlingumą, persekioja ir naikina piktus demonus. Jis yra piktas, bet kartu ir teisingas.

Buvo manoma, kad Perkūno kvėpavimas sukelia vėją ir vėtrą. Kai jis važiuodavęs per dangų dviračiu ar keturračiu vežimu, žmonės girdėję griaustinį griaudžiant. Arba kai griaudžia, reiškia, kad Perkūnas miltus mala, akmenis ridena.

Tikėta, kad Perkūnas persekiojęs ne savo mirtimi mirusių žmonių vėles. Tos vėlės darydavusios bloga žmonėms. Jos naikindavusios derlių, kenkdavusios gyvuliams, uždarydavusios vandenį, augaliją. Perkūnas jas mušdavęs strėlėmis, akmeniniais ar variniais kirvukais arba akmenimis, kurie į žemę įsmigdavę, o praėjus 7–9 metams vėl iškildavę į paviršių. Šie kirvukai laikyti šventais, jais gydydavo ligas.

1. Perkūnas buvo piktas, bet .....
2. Kai griausdavo, žmonės sakydavo, kad .....
3. Perkūnas kovodavo su .....

## 7 skyrius

### Laimingas žmogus – tai aš



#### **Mokymės:**

- papasakoti ir pasiteirauti apie charakterį;
- pasvarstyti apie tautinio charakterio bruožus; pakalbėti apie tai, kas džiugina, o kas liūdina; pasišnekėti apie prietarus, auklėjimo problemas.

**1. Atsakykite į klausimus.**

1. Kokiais charakterio bruožais didžiuojasi jūsų tautiečiai?
2. Iš kokių savo charakterio bruožų pasijuokia?

**Paklausykite teksto apie lietuvių charakterį ir pabaikite sakinius.**

1. Tekste kalbama apie šiuos lietuvių charakterio bruožus: .....
2. Pasakymas, kad *lietuvius nors ir ant akmens pragyventi gali* reiškia, kad .....
3. Vakariečiai labiau vertina ne darbštumą, o .....
4. Manoma, kad atleidus lietuvius nuo baudžiatvės, .....
5. Šiuolaikinių lietuvių galima laikyti drąsiu, nes .....
6. Žemaičių ir aukštaičių charakterio bruožai priklausė nuo .....
7. Pasak anekdoto, žemaičiai yra ....., aukštaičiai – ....., dzūkai – ....., suvalkiečiai – .....

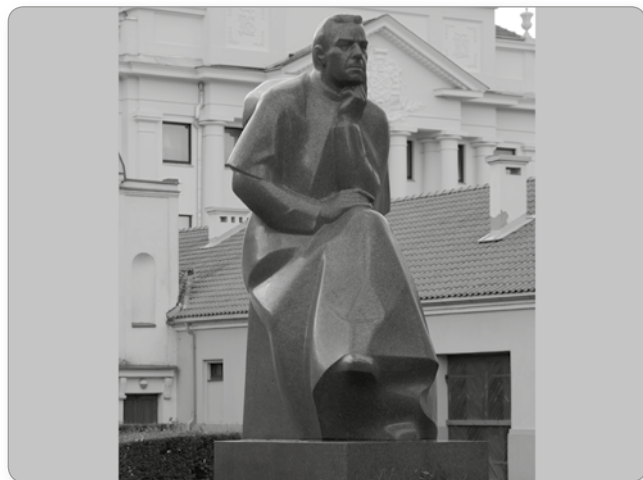
**2. Perskaitykite tekstą apie poetą Maironį. Pažymėkite, kuris teiginys teisingas, kuris – neteisingas, apie ką tekste nerašoma. Kurie teksto žodžiai nusako poeto charakterį?****Rodos, širdžiai paskirta mylėti**

Jonas Mačiulis-Maironis (1862–1932) – literatūros klasikas, sukūręs naują poezijos mokyklą, kuri turėjo įtakos vėliau kūrusioms kartoms. Jo vardas virtęs mūsų tautos simboliu, legenda, tvirtu autoritetu. Kodėl apie Maironį išlikusi nuomonė, kad buvęs šaltas, išdidus, netgi nuobodokas, galbūt kaip asmenybė ir nespalvingas? Pirmiausia dėl to, kad buvo užduras, jis nenorėjo ir nemokėjo atlapoti savo vidaus kiekvienam sutiktajam, buvo išoriškai ramus, orus, žinoma, ir išdidus. Netgi sakyta, jog šeimininkas lengvai ir maloniai atveria duris savo svečiams, o sielą ir širdį retai kam... Tačiau vidinis jo gyvenimas kunkuliavo, turėjo daug spalvų ir atspalvių.

Maironiui teko daug ką suderinti. Nuo 1909 metų gyvendamas Kaune, jis ėjo aukštas Kauno

kunigų seminarijos rektoriaus pareigas, kurios atimdavo daug laiko. Poetas čia buvo ne tik rektorius ir profesorius – dažnai virsdavo statybininku, finansininku, lėšų ieškotoju... Sutvarkė seminarijos pastatus už visą milijoną litų, rūpinosi klierikų ir dėstytojų gyvenimo bei mokslo sąlygomis. Maironis buvo turtingas ir taupus žmogus, savo testamente paskirstė gana didelę pinigų sumą. Buvusių seminaristų prisiminimuose teigiama, jog kartais buvęs net šykštokas, nesupratęs neturtingų klierikų, siūlydavęs jiems pasirinkti kitą gyvenimo kelią, jeigu nėra pinigų mokėti už mokslą. Kita vertus, poetas buvo ir geraširdis, ir labdaringas. Išleido į mokslus septynis sesers Kotrynos vaikus, rėmė ir svetimus studentus, aukojo savo pinigus kilniems tikslams.

Poetas buvo labai darbštus. Anksti keldavosi, rytais rašydavo eilėraščius, tuomet atlikdavo dienos pareigas. Laisvalaikį mėgo leisti sode prie savo rūmų, buvo puikus sodininkas, mokėjo visus žemės darbus. Daug svečių Maironis priimdavo ir savo namuose, ypač mėgo bendrauti su menininkais. Jo rūmai Kaune, Rotušės aikštėje, buvo puošnūs. Šeimnininkas mokėjo priimti svečius, buvo atidus, rūpestingas ir linksmas. Jo butas buvęs aštuonių kambarių, jis, ypač oficialioji dalis, buvo puošniai apstatytas: raižyti baldai, ant sienų daug paveikslų, krištolo sietynai. Maironis mėgo puošnumą, gražius daiktus, stalo įrankius. Jam patiko salono vakarai, muzika, dainos. Tačiau Maironis buvo orus ir rimtas, mokėjo septynias užsienio kalbas, susigaudė ne tik Lietuvos, Europos, bet ir pasaulio politiniuose reikaluose, visada rūpinosi Tėvynės likimu, dalyvavo valstybės reikaluose ir gyvenime.

Pobūviuose Maironis mėgdavo pasakoti kokį anekdotą, kartais rusiškai, nes, išgyvenęs dvidešimt dvejus metus Peterburge, buvo perpratus šią kalbą ir tautą. Tačiau niekada nei pats pasakojo anekdotų apie moteris, nei kitiems leido jų pašiepti, traukti per dantį. Ši tema Maironiui buvo draudžiama, moteris jis gerbė. Poetas mėgo moterų draugiją, kartais į jo rūmus Kaune susirinkdavo tik viešnios. Tokius susitikimus prisimena aktorė Teofilija Vaičiūnienė: „Tada jis visas švytėdavo ir būdavo tartum pasaulietis džentelmenas. Vaišindavo mus nuostabia kava su lietuvišku krupniku...“

Kai 1909-aisiais grįžo iš Peterburgo, Kaune atsirado tradicija bendrauti kunigų draugijoje. Susitikdavo kas savaitę vis pas kitą kunigą, vaišindavosi, išgerdavo kokią taurę vyno, žinoma, kartais kortuodavo, pasišnekučiuodavo bendromis temomis. Maironis šiuose vyriškuose pobūviuose būdavo gana tylus. Tačiau apie 1920 metus, kai grįžo iš Krekenavos, atsirado kitų poreikių. Jis pareiškė, kad norėtų saloninio bendravimo, muzikos, dainų, kad „šalia bjauriosios lyties atstovų būtų ir dailiosios lyties atstovių...“. Į tai buvo sureaguota. Mišrios draugijos dažnokai rinkdavosi didžiuliuose poeto rūmuose, tačiau Maironis mėgo svečiuotis, vaikščioti į pasauliečių susibūrimus, net pašėlusių menininkų vakarėlius. Į Maironio rūmus ponios ateidavo išsipusčiusios, kartais su didelėmis iškirptėmis, šeimnininkas į tuos dalykus žiūrėdavo gana tolerantiškai ir atlaidžiai, blogiau būdavo, jeigu pobūvyje dalyvaudavo daugiau kunigų, tuomet reikėdavo siaustis skaromis ir skraistėmis. O Maironis buvo menininkas...

Šiandien reikia pripažinti, jog dainiaus gyvenimo kelyje buvo moterų. Ano laiko menininkai jas vadino *beatricėmis*. Mat prisiminę garsųjį viduramžių italų poetą Dantę, kuris buvo įsimylėjęs Beatričę ir kurios įkvėptas sukūrė „Dieviškąją komediją“, lietuviai irgi pripažino moteriško žavesio galią... Maironis, kartą bičiulio paklaustas, ar turi savąją Beatričę, nedvejodamas atsakęs – taip!

Pagal Aldoną Ruseckaitę

	Teiginys	Teisingas	Neteisingas	Apie tai nerašoma
1	Maironis mėgdavo kalbėti apie save.		✓	
2	Poetas buvo svetingas.			
3	Maironis rūpinosi ir seminarija, ir sesers šeima.			
4	Maironis mėgo dirbti sode.			
5	Poetas kartu su menininkais mėgdavo pasėdėti sode.			
6	Maironio namai buvo kuklūs.			
7	Maironis buvo abejingas politikai.			
8	Poetą džiugindavo moterų draugija.			
9	Maironis mėgo vienetvę.			
10	Moterys darė įtaką Maironio poezijai.			
11	Poetas skyrė nemažai eilėraščių moterims.			

**3. Į žurnalistės Aldonos Steponavičiūtės klausimus atsako liaudies dainų atlikėja Veronika Povilionienė. Perskaitykite ir pažymėkite, kuris atsakymas tinka kuriam klausimui.**



**Veronika Povilionienė:  
„Laimingas žmogus – tai aš“**

1	Esate žinomiausia liaudies dainų atlikėja. Kaip pradėjote dainuoti?	A	Dabar mažėja dainų. Laikai keičiasi... Juk niekas beveik nebegano. Tad ir ganymo, vaikų dainų nebelieka.
2	Ar žmonės tebedainuoja?	B	Mes patys, mūsų vaikai, mūsų pavyzdys jiems. Moterys nori būti gražios, daryt karjerą, bet savo vaikams skiria septynias minutes per dieną. Juk sakoma, kad moteris laiko tris namo kampus, ar ne? Reikia tuos tris kampus laikyt, nieko nepadarysi.
3	Atrodo, kad anksčiau dainavo visi. Nejaugi daugiau žmonių turėjo gerus balsus?		Kai dirbau, turėjau labai daug darbo, o kai išėjau į pensiją, turiu labai, labai, labai daug darbo. Ir visiems tvirtinu: jeigu norit pamatyt laimingą žmogų, tai aš.
4	Kokių lietuviškų tradicijų laikotės šeimoje?	D	Dainuoju, ir viskas. Visi dainavo visais laikais. Suedavo giminė, atsinešdavo valgių, pasitiesdavo baltą staltiesę, susėsdavo visi aplinkui, šnekėdavo, dainuodavo.
5	Kas galėtų padėti tas vertybes mums išlaikyti ar susigrąžinti?	E	Aš į save nesigilinu!.. Jeigu ką nors blogo padarau ar žmogų įžeidžiu, tai tada apsisverkiu.
6	Žmonių jūs apibūdinama kaip optimistė, tvirta, atkakli moteris. O ką jūs pati apie save galėtumėte pasakyti?	F	Jos ne liūdnos, o ramios, intelektualios, skatina mąstyti...
7	Dabar nebedirbate, bet laisvo laiko, atrodo, turite nedaug?	G	Labiausiai džiaugiuosi matydama daug vaikų. Tada galvoju, kad kuo daugiau bus vaikų, kuo gražiau jie bus auginami, kuo daugiau meilės jie gaus, tuo gyvenimas bus gražesnis.
8	Kas jus gyvenime labiausiai džiugina?	H	Jeigu žmogus kalba, tai jis turi balsą. Vadinasi, jis gali ir dainuoti. Mokytojų namuose susitinkame padainuoti. Viena iš tokių „pasidainavimų“ šalia manęs prisėda moteriškė. Kaip sakoma, dainuoja ji „pro šalį“, bet negarsiai ir labai džiaugsmingai. Jai taip patinka sėdėti ir su visais dainuoti. Tegu dainuoja. Visi gali dainuoti. Ir reikia.

9	Mokate džiaugtis, tačiau dainuojate liūdnas dainas...	J	Kažkada su draugais keliavom po vieną užsienio šalį. Važiuojant autobusu atrodė, kad keletas vietinių gyventojų susimuš. O pasirodė, kad, anot jų, toks karštas pokalbis yra normalus. Kitiems iš šalies gal ir mes atrodom kitaip. Graži mūsų tauta. Jeigu mes pradėsime diskutuoti, kokia ji yra, tai parašysim stambiausią knygą.
10	Tai koks gi yra lietuvis? Kaip apibūdintumėt?	K	Na, švenčiam Kalėdas, Velykas, kaip ir visi... Kartą televizija buvo atvažiavusi, viena iš redaktorių man ir sako: „Veronika, kaip tu, tokia folkloristė, ir jokių tautinių juostų namuose nėra?..“ Žmonės gali ir sidabru, auksu pasipuošę liaudies dainas dainuoti. Jeigu valgysi iš molinio dubens mediniu šaukštu, tai čia jau ir bus tradicija? Aš visai nenoriu, kad atsisakytume traktorių... Taip nebus, tie laikai praėjo. Tačiau yra amžinųjų vertybių – pagarba, meilė, pagarumas...

1	2	3	4	5	6	7	8	9	10
D									

#### 4. Paklausykite eilėraščio ir įrašykite praleistus žodžius.

Maironis  
Pavasaris

Pavasario saulė prašvito *meiliai*  
Ir ..... , širdį vilioja;  
Iškilo į dangų aukštai vieversiai,  
Čirena, sparneliais plasnoja.

Išaušo! Išaušo! Vėjelis laukų  
..... gaivina krūtinę;  
Pabiro, pasklido žiedai ant lankų –  
Vainikų eilė pirmutinė.

Taip ..... ir linksma! Tiek šviečia ..... !  
Vien meilę norėtum dainuoti,  
Apimti pasaulį, ..... prie širdies,  
Su ..... saldžiai pabučiuoti!



*Palyginkite su tekstu 303 p.*



būdas / charakteris, -io  
 žmogus  
 asmenybė  
 asmuo  
 bruožas  
 emocijos  
 nuotaika  
 temperamentas  
 vertybė

blogis, -io  
 garbė  
 gėda  
 gėris, -io  
 ištikimybė  
 kantrybė  
 meilė  
 melas  
 neapykanta

nerimas  
 neviltis, -ies  
 pagarba  
 pasitikėjimas  
 pavydas  
 pyktis, -io  
 ramybė  
 rūpestis, -io  
 viltis, -ies (-ių)

akiplėša  
 garbėtroška  
 melagis, -io, melagė  
 naktibalda  
 nenuorama  
 nevala  
 pataikūnas, pataikūnė  
 skundikas, skundikė  
 tinginys, tinginė  
 veidmainis, -io, veidmainė

abejingas, -a  
 agresyvus, -i  
 aktyvus, -i  
 atkaklus, -i  
 atlaidus, -i  
 atsargus, -i  
 atviras, -a

įnoringas, -a  
 įžūlus, -i  
 jautrus, -i  
 juokingas, -a  
 kantrus, -i  
 kaprizingas, -a  
 karštas, -a  
 kerštingas, -a  
 klastingas, -a  
 kruopštus, -i  
 kūrybingas, -a  
 kvailas, -a  
 lėtas, -a  
 mandagus, -i  
 meilus, -i  
 mielas, -a  
 neigiamas, -a  
 netvarkingas, -a  
 nevalyvas, -a  
 nuolaidus, -i  
 nuoširdus, -i  
 nusiminęs, -usi  
 nusivylęs, -usi  
 orus, -i  
 pasipūtęs, -usi  
 paslaugus, -i  
 pastovus, -i  
 patenkintas, -a  
 patikimas, -a  
 patiklus, -i  
 patrauklus, -i  
 pavydus, -i  
 piktas, -a  
 prietaringas, -a  
 ramus, -i  
 rimtas, -a  
 rūpestingas, -a  
 rūstus, -i  
 sąžiningas, -a  
 sumanus, -i  
 susijaudinęs, -usi  
 susirūpinęs, -usi  
 svetingas, -a  
 šaltas, -a  
 šiltas, -a  
 šykštus, -i  
 šiurkštus, -i  
 švelnus, -i  
 taikus, -i

taupus, -i  
 teigiamas, -a  
 tingus, -i  
 tvarkingas, -a  
 uždaras, -a  
 užsispyręs, -usi  
 žavus, -i  
 baikštus, -i / bailus, -i  
 dėmesingas, -a  
 dosnus, -i  
 draugiškas, -a  
 drovus, -i  
 energingas, -a / gyvas, -a  
 geranoriškas, -a  
 greitas, -a  
 gudrus, -i  
 išdidus, -i  
 išdykęs, -usi  
 išlaidus, -i  
 išlepintas, -a  
 išmintingas, -a  
 išradingas, -a  
 išrankus, -i  
 išsiblaškęs, -iusi  
 ištikimas, -a  
  
 abejoti, abejoja, abejojo kuo?  
 apgauti, apgauna, apgavo ką?  
 apgaudinėti, apgaudinėja, apgaudinėjo ką?  
 apibūdinti, apibūdina, apibūdino ką? /  
 charakterizuoti, charakterizuoja,  
 charakterizavo ką?  
 apkabinti, apkabina, apkabino ką?  
 atleisti, atleidžia, atleido ką? kam?  
 (iš)auklėti, auklėja, auklėjo ką?  
 (pa)bendrauti, bendrauja, bendravo su kuo?  
 bijoti, bijo, bijojo ko?  
 (pa)bučiuoti, bučiuoja, bučiavo ką?  
 (pa)bučiuotis, bučiuojasi, bučiavosi su kuo?  
 draugauti, draugauja, draugavo su kuo?  
 drovėtis, drovisi, drovėjosi ko?  
 (pa)elgtis, elgiasi, elgėsi  
 (pa)erzinti, erzina, erzino ką?  
 (su)ginčytis, ginčijasi, ginčijosi dėl ko?  
 (pa)guosti, guodžia, guodė ką?  
 įsimylėti, įsimyli, įsimylėjo ką?  
 įsižeisti, įsižeidžia, įsižeidė dėl ko?  
 išgyventi, išgyvena, išgyveno ką?, dėl ko?  
 išsigąsti, išsigąsta, išsigando ko?

įžeisti, įžeidžia, įžeidė ką?  
 (pa)juoktis, juokiasi, juokėsi iš ko?  
 (iš)kentėti, kenčia, kentėjo ką?  
 kerštauti, kerštauja, kerštavo kam?  
 (pa) (su) kuklintis, kuklinasi, kuklinosi  
 (iš)lepinti, lepina, lepino ką?  
 (pa)meluoti, meluoja, melavo kam?  
 nekęsti, nekenčia, nekenė ko?  
 nusileisti, nusileidžia, nusileido kam?  
 nusiminti, nusimena, nusiminė dėl ko?  
 nusivilti, nusivilia, nusivylė kuo?  
 padėti, padeda, padėjo kam?  
 pavydėti, pavydi, pavydėjo ko? kam?  
 pavyduliauti, pavyduliauja, pavyduliauvo ko? kam?  
 pasitikėti, pasitiki, pasitikėjo kuo?  
 pataikauti, pataikauja, pataikavo kam?  
 (pa)piktintis, piktinasi, piktinosi kuo?  
 (su)pykti, pyksta, pyko ant ko?  
 (su)pyktis, pykstasi, pykosi dėl ko? su kuo?  
 (pa)pūstis, pučiasi, pūtėsi dėl ko?  
 (pa)rūpintis, rūpinasi, rūpinosi kuo?, dėl ko?  
 (pa)skųsti, skundžia, skundė ką?  
 (pa)skųstis, skundžiasi, skundėsi kuo?, dėl ko?  
 (pa)šaipytis, šaiposi, šaipėsi iš ko?  
 šykštėti, šykšti, šykštėjo ko?  
 (su)taikytis, taikosi, taikėsi su kuo?  
 (pa)tikėti, tiki, tikėjo kuo?  
 (pa)tingėti, tingi, tingėjo  
 (pa)tyčiotis, tyčiojasi, tyčiojosi iš ko?  
 veidmainiauti, veidmainiauja, veidmainiavo

**1. Bendroji daiktavardžių giminė.**

Jis / ji yra **naktibalda**.  
 Jis yra tikras **naktibalda**.  
 Ji yra tikra **naktibalda**.

Jie / jos yra **naktibaldos**.  
 Jie yra tikri **naktibaldos**.  
 Jos yra tikros **naktibaldos**.

**2. Kokybės kilmininkas.**

Jis yra **linksmo būdo!**  
 Ji yra **geros širdies**.

**3. Veikiamosios rūšies būtojo kartinio laiko dalyviai.**

Brolis visą dieną labai daug dirbo. Jis labai **pavargęs**.  
 Duktė dažnai neranda savo daiktų. Ji yra **išsiblaškiusi**.

**Vyriškoji giminė**

Vienaskaita		Daugiskaita	
V. (Nom.) kas?	pavargęs	V. (Nom.) kas?	pavargę
K. (Gen.) ko?	pavargusio	K. (Gen.) ko?	pavargusių
N. (Dat.) kam?	pavargusiam	N. (Dat.) kam?	pavargusiems
G. (Acc.) ką?	pavargusį	G. (Acc.) ką?	pavargusius
Įn. (Inst.) kuo?	pavargusiu	Įn. (Inst.) kuo?	pavargusiais
Vt. (Loc.) kur?	pavargusiame	Vt. (Loc.) kur?	pavargusiuose

**Moteriškoji giminė**

Vienaskaita		Daugiskaita	
V. (Nom.) kas?	pavargusi	V. (Nom.) kas?	pavargusios
K. (Gen.) ko?	pavargusios	K. (Gen.) ko?	pavargusių
N. (Dat.) kam?	pavargusiai	N. (Dat.) kam?	pavargusioms
G. (Acc.) ką?	pavargusią	G. (Acc.) ką?	pavargusias
Įn. (Inst.) kuo?	pavargusia	Įn. (Inst.) kuo?	pavargusiomis
Vt. (Loc.) kur?	pavargusioje	Vt. (Loc.) kur?	pavargusiose

**4. Dvejetainiai linksniai.**

Nereikia **tau** būti **tokiam užsispyrusiam**.  
 Noriu matyti **tave linksmesnį**.  
 Reikėtų **jums** būti **linksmesniems**.

**5. Sangražinis įvardis *savęs*.**

V. (Nom.) kas?	–
K. (Gen.) ko?	savęs
N. (Dat.) kam?	sau
G. (Acc.) ką?	save
Įn. (Inst.) kuo?	savimi
Vt. (Loc.) kur?	savyje

**6. Daiktavardžių priesagos *-uolis, -uolė; -uoliai, -uolės*.**

greit -as + -uolis, -uolė; -uoliai, -uolės → greituolis, greituolė; greituoliai, greituolės  
 darbšt -us + -uolis, -uolė; -uoliai, -uolės → darbštuolis, darbštuolė; darbštuoliai, darbštuolės

Jis labai darbštus!      Jis **darbštuolis!**

**7. Jaustukai.**

Ai!, Oi!, Vaje!, Ak!

**Ai**, neimk į galvą.  
**Oi**, kaip išgąsdinai!  
**Ak**, kaip gražu!  
**Vaje**, ir ką dabar darysim?..

**8. Būdvardžių priesagos *-utis, -utė; -učiai, -utės*.**

maž -as + -utis, -utė; -učiai, -utės → mažutis, mažutė; mažučiai, mažutės  
 graž -us + -utis, -utė; -učiai, -utės → gražutis, gražutė; gražučiai, gražutės

Kokie gražūs tavo vaikai!      Kokie **gražučiai** tavo vaikai!

1. Suraskite paslėptus žodžius.

G	È	D	A	D	B	I	J	O	L
O	M	E	L	A	G	I	S	U	È
K	A	N	T	R	U	S	A	U	T
A	P	K	A	B	I	N	T	I	A
R	N	U	O	Š	I	R	D	U	S
Š	J	A	U	T	R	I	O	T	G
T	I	K	I	U	A	K	S	A	E
A	O	H	O	S	O	I	N	U	R
E	L	G	I	A	S	I	U	P	B
M	A	N	D	A	G	U	S	I	I

2. Pabaikite sakinius.

1	Žmogus, kuris duoda negailėdamas, yra	A	veidmainis.
2	Žmogus, kuris nesidžiaugia kito sėkme, yra	B	uždaras.
3	Žmogus, kuris nebijo nieko, yra	C	dosnus.
4	Žmogus, kuris į akis sako viena, už akių – kita, yra	D	taupus.
5	Žmogus, kuris sako netiesą, yra	E	pavydus.
6	Žmogus, kuris slepia savo jausmus, yra	F	smalsus.
7	Žmogus, kuris leidžia pinigų apgalvotai, yra	G	drąsus.
8	Žmogus, kuris su niekuo nenori dalytis tuo, ką turi, yra	H	melagis.
9	Žmogus, kuris gražiai elgiasi su kitais, yra	J	šykštus.
10	Žmogus, kuris neapgaujinėja kitų, yra	K	pasipūtęs.
11	Žmogus, kurio nuomonė apie save per daug gera, yra	L	išsiblaškęs.
12	Žmogus, kuris viską daro neskubėdamas, yra	M	mandagus.
13	Žmogus, kuriam viskas įdomu, kuris nori daug žinoti, yra	N	sąžiningas.
14	Žmogus, kuris dažnai pamiršta ar pameta daiktus, yra	O	lėtas.

1	2	3	4	5	6	7	8	9	10	11	12	13	14
C													

**3. Parašykite tinkamą būdvardį.**

1	Mokytojas reikalauja daug iš savo mokinių.	Mokytojas yra <i>griežtas</i> .
2	Mama niekada nesupyksta.	Mama yra
3	Su pardavėja jis kalba piktai.	Jis yra
4	Jis grįžta namo vėlai naktį.	Jis yra
5	Per susirinkimus ji niekada nepasako savo nuomonės.	Ji yra
6	Jie nemėgsta dirbti.	Jie yra
7	Mergina visada dėvi paprastus drabužius.	Mergina yra
8	Jie labai gerai prižiūri savo vaikus.	Jie yra labai
9	Pardavėja visada padeda išsirinkti prekę.	Pardavėja yra
10	Jis tiki visais.	Jis yra
11	Mano kaimynai nesipyksta.	Kaimynai yra
12	Bet ką dirbdamas jis visada viską padaro labai gerai.	Jis yra
13	Jis turi daug patirties, supranta ir pataria protingai.	Jis yra
14	Ji niekada nepyksta, supranta ir užjaučia.	Ji yra
15	Jie kasdien dirba panašius darbus. Nesinervina ir nepyksta. Tą patį gali aiškinti daug kartų.	Jie yra
16	Jai labai sunku išsirinkti prekę.	Ji yra

**4. Parašykite, ką reiškia šie žodžiai.**

1. Akiplėša yra žmogus, kuris nemandagiai kalba ir įžūliai elgiasi.

2. Naktibalda .....

3. Nenuorama .....

4. Garbėtroška .....

5. Nevala .....

6. Pataikūnas .....

**5. Parašykite tinkamą veiksmažodį.**

1. Ji yra labai drovus žmogus. Ir dabar ji *drovisi* kalbėti. 2. Viktoras ir Rita nesikalba dvi dienas. Jie ..... 3. Šiandien – Kazio ir Dovilės vestuvės. Jie labai ..... 4. Mūsų draugai turi du sūnus ir dvi dukteris. Jie labai ..... savo vaikais. 5. Šiandien nieko nenoriu daryti – ..... 6. Vidmantė sako, kad žavisi Andriumi, bet už akių ji šaiposi iš jo. Vidmantė ..... 7. Jeigu žmogus jam padaro ką bloga, tai ir jis būtinai padaro ką nors bloga tam žmogui. Jis ..... 8. Elena nenori pyktis su Irena. Ji visada ..... savo draugei. 9. Jie patys nevalgo šokolado ir draugams jo neduoda. Jie ..... šokolado. 10. Jauna šeima neišleidžia visų pinigų. Ir vyras, ir žmona ..... kelionėms. 11. Negalima Jonu tikėti, jis dažnai ..... 12. Kaimynas turi naują mašiną, o Antanas važinėja

sena mašina. Antanas ..... kaimynui naujos mašinos. 13. Mama leidžia vaikams daryti viską, ką jie nori. Ji ..... savo vaikus. 14. Ji yra labai jautrus žmogus. Jeigu man nutinka kokia nors nelaimė, ji visada ..... mane.

**6. Parašykite giminingų žodžių.**

1. Geras – gėris, gerumas, gerutis.
2. Pavydus – .....
3. Kantrus – .....
4. Išmintis – .....
5. Bendras – .....
6. Širdis – .....
7. Darbas – .....

**7. Sujunkite pagal pavyzdį.**

1	Jie piktai juokėsi iš vaikinių.	A	apgavo	1	C
2	Berniukas sakė mamai, kad brolis nedavė jam saldainio.	B	kuklinosi	2	
3	Jis žadėjo padėti, bet nepadėjo.	C	tyčiojosi	3	
4	Ji nebetikėjo savo draugais.	D	apibūdino	4	
5	Jie papasakojo, kokie yra jų draugai.	E	nekenė	5	
6	Jis ramino liūdintį draugą.	F	skundė	6	
7	Ji nesakė, kad jai reikia pagalbos.	G	guodė	7	
8	Jie labai nemėgo jo.	H	nusivylė	8	
9	Jis papasakojo draugei visas savo paslaptis.	J	atleido	9	
10	Jie pasakė, kad nebepyksta ant mūsų.	K	pasitikėjo	10	

**8. Pažiūrėkite į paveikslėlius ir parašykite, kas ką daro.**



## 9. Pažiūrėkite į paveikslėlius ir įrašykite žodžius, kurie tinka.

atidus, -i; darbštus, -i; išdykęs, -usi; įžūlus, -i; jautrus, -i; kruopštus, -i; linksmas, -a; mandagus, -i; mielas, -a; sąžiningas, -a; smalsus, -i; šykštus, -i; švelnus, -i



## 10. Pažiūrėkite į nuotraukas. Apibūdinkite šiuos žmones.





**11. Įrašykite tinkamą žodį.**

savęs, sau, save, savimi, savyje

1. Jis negerbia *savęs*. 2. Jie myli ..... 3. Kartais jis kalbasi su ..... 4. Jis negali atleisti ..... 5. Ji sakė, kad nekenčia ..... 6. Jis gyvena ..... – su niekuo artimai nebendrauja, nesitaria, nesikalba. Labai uždaras žmogus. 7. Jeigu žmogus negerbia ....., tai ir kiti negerbia jo. 8. Jis mėgsta pasijuokti iš ..... 9. Jos lepina ..... 10. Mes jums papasakojome apie ....., o jūs mums papasakokite apie ..... 11. Reikia tikėti kitais ir ..... 12. Reikia ką nors padaryti ir dėl ..... 13. Jie gyvena tik ..... 14. Reikia nepamiršti ..... 15. Koks jūsų charakteris? Kaip apibūdintumėte ..?

**12. Parašykite tinkamą formą.**

1. Kiek kartų jam sakiau, kad reikia būti *kantresniam* (kantresnis). 2. Sunku būti ..... (taupus), kai aplink tiek kavinių, barų, parduotuvių... 3. Grįžusi vėlai vakare radau mamą ..... (susirūpinusi), dar ..... (nemieganti). 4. Girdėjau ją ..... (tikinti) prietarais. 5. Mačiau vakar ją labai ..... (laiminga) ir nieko aplinkui ..... (nepastebinti). 8. Kas galėtų jį padaryti ..... (laimingas) ir labiau ..... (pasitikintis) savimi. 9. Jeigu nori, kad tave mylėtų, reikia pačiam būti ..... (geresnis). 12. Atsimenu juos – ..... (nuoširdūs) ir ..... (draugiški) žmonės. 13. Jam reikėtų būti ..... (atidesnis). 14. Niekada nemačiau kolegės ..... (tokia išsiblaškiusi). 15. Reikia būti ..... (kūrybingas), jeigu nori įstoti į Dailės akademiją. 16. Mokslininkams reikia būti ..... (išradingi).

**13. Pabaikite sakinius.**

1. Jis kopia į kalnus. Jam reikia būti *stipriam ir drąsiam*.
2. Kristina prižiūri mažus vaikus. Jai reikia būti .....
3. Ji yra mokytoja. Jai negalima būti .....
4. Gintaras yra gydytojas. Girdėjau jį esantį .....
5. Giedrius yra verslininkas. Jam reikia būti .....
6. Živilė yra vertėja. Jai reikia būti .....
7. Antanas dirba vairuotoju. Jam negalima būti .....
8. Merginos dirba padavėjomis. Joms visada reikia būti .....
9. Jie yra ūkininkai. Žmonės kalba, kad jie yra .....
10. Ji yra knygų dailininkė. Ji turi būti .....
11. Simas yra biochemikas. Jam reikia būti .....
12. Ji mezga megztinį. Jai reikia būti .....
13. Jos yra pardavėjos. Joms negalima būti .....
14. Jis tapo viršininku. Linkime jam būti .....

**14. Parašykite tinkamą formą.**

1. Nemėgstu *pasipūtusių žmonių* (pasipūtę žmonės). 2. Reikia pasikalbėti su ..... (išdykę vaikai) apie jų elgesį. 3. Paskambink ..... (susirūpinusi mama)! 4. Padėkite ..... (pavargęs žmogus). 5. Mačiau dvi labai ..... (nusiminusios merginos). 6. Nereikia bausti ..... (užsispyręs vaikas). 7. Bendradarbiai sveikino sūnui gimus ..... (susijaudinęs tėvas). 8. Sunku bendrauti su ..... (pasipūtę žmonės). 9. Paguodžiau ..... (nusiminęs draugas). 10. Reikia pabandyti padėti ..... (nusivylęs žmogus).

**15. Įrašykite tinkamo žodžio reikiamą formą.**

1. Vaikai, svečiuose *elkitės* mandagiai! 2. Sakyk tiesą, ..... ! 3. .... , viskas bus gerai! 4. Jam labai sunku, ..... jį. 5. .... , eik mokytis! 6. .... , valgykite daugiau! 7. .... , negrįšiu vėlai. 8. .... , bet tu neteisy. 9. .... iš silpnesnių! 10. .... vyresnius! 11. .... vaikų, vėliau gailėsitės. 12. Ji verkia, ..... ją. 13. Viską padarysiu gerai, ..... manimi! 14. Nebesipykite, ..... su broliu! 15. Man sakai viena, o jam – kita. .... ! 16. .... draugui, ir tu nusipirksi naują mašiną. 17. Pasidalyk su visais šokoladą, ..... ! 18. Pasakysiu tau blogą naujieną, tik ..... ! 19. .... , žinai, kad man nepatinka tokios kalbos! 20. Jis sako tiesą. .... juo!

**16. Parašykite, apie kokį žmogų taip sakoma.**

1	Auksinės rankos.	<i>Labai darbštus, viską moka padaryti pats.</i>
2	Ledinė širdis.	
3	Akmeninė širdis.	
4	Auksinė širdis.	
5	Geležinė ranka.	
6	Kiša nosį, kur nereikia.	
7	Riečia nosį.	
8	Pasakė kaip kirviu nukirto.	
9	Saldžialiežuvis.	
10	Liežuvio mala.	
11	Galvą pametęs.	
12	Širdis į kulnus nukrito.	
13	Melo trumpos kojos.	
14	Tyli kaip žemę pardavęs.	
15	Kaip iš mėnulio iškrięs.	
16	Tyli kiaulę gilią šaknį knisa.	
17	Gyvena kaip šuo su kate.	

**17. Pakeiskite pagal pavyzdį.**

1	Sesers charakteris geras.	<i>Sesuo yra gero charakterio.</i>
2	Draugo būdas yra taikus.	
3	Jų nuotaika visada puiki.	
4	Moteris turi gerą širdį.	
5	Dėdė turi auksines rankas.	
6	Jo protas racionalus.	

**18. Parašykite pagal pavyzdį.**

šaurus	šaunuolis	šaunuolė
smalsus		
linksmas		
gudrus		
drovus		
jautrus		
kantrus		
darbštus		
pavydus		
šykštus		
rimtas		

**19. Parašykite pagal pavyzdį.**

1	Kaip gerai sugalvojai!	<i>Gudruolis!</i>
2	Tu laukei manęs visą dieną?! Ir nepyksti?	
3	Tiek daug visko padarei!	
4	Niekada nesišypsai!	
5	Visada nori viską žinoti!	
6	Nesidžiaugi, kad draugui pasisekė!	
7	Niekam nieko neduodi!	
8	Tau taip gerai pavyko!	

## 20. Parašykite pagal pavyzdį.

geras	<i>gerutis</i>	gerutė	<i>geručiai</i>	<i>gerutės</i>
meilus	meilutis			
švelnus			švelnučiai	
mielas				mielutės
kuklus	kuklutis			
gudrus				gudrutės
smalsus		smalsutė		

## 21. Įrašykite tinkamą žodį.

rami, **ramiai**, ramios, ramybė, ramu, neramus, ramūs

1. Gyvename *ramiai*. 2. Čia tokia ..... ! 3. Kaip čia ..... ! 4. Jauniausios dukters yra ..... mergaitės. 5. Kai buvo maža, dukrytė buvo labai ....., o sūnus, atvirksčiai, buvo labai ..... 7. Jų vaikai labai .....

mandagi, mandagiai, mandagios, mandagumas, mandagus, mandagūs

1. .... yra būtinas pardavėjui. 2. Jie elgiasi ..... 3. Labai ..... užleisti vietą senam žmogui. 4. Kokios ..... mokinės! 5. Kieno yra šis ..... vaikas? 6. Ar šie ..... berniukai yra jūsų vaikai? 7. .... sekretorė paprašė paskambinti vėliau.

## 22. Parašykite tinkamą neasmenuojamąją veiksmažodžio formą.

## Trys skatikai

Buvo kitąsyk karalius, žilais plaukais, žila barzda.

Vieną kartą išėjo jis pasivaikščioti, o su juo kartu ir daugiau ponų, jo palydovų. (1) *Eidamas* (Eiti, eina, ėjo) karalius pamatė ant kelio pinigą, o (2) ..... (pažinti, pažįsta, pažino), kad tai trys skatikai, paėmė ir įsidėjo į kišenę.

Jaunesnieji iš palydovų pradėjo šypsotis ir sakyti, kad karalius, ir dar toks senas, žilais plaukais ir žila barzda, lenkiasi dėl trijų skatikų.

Karalius, visa tai (3) ..... (matyti, mato, matė) ir ..... (girdėti, girdi, girdėjo), nė vienu žodžiu neatsiliepė. (4) ..... (Pareiti, pareina, parėjo) namo įsakė virėjui išvirti pietus visai be druskos.



Per pietus (5) ..... (susėsti, susėda, susėdo) visiems už stalo, visi valgiai – be druskos; kas ką paima, vis negardu. Visi sėdi ir nevalgo. Tada karalius, (6) ..... (pasišaukti, pasišaukia, pasišaukė) tarną, liepė paduoti žirkles, o (7) ..... (iškirpti, iškerpa, iškirpo) iš barzdos tris plaukus, padavė virėjui ir tarė:

– Eik į krautuvę ir parnešk druskos už tuos tris plaukus. Sakyk, kad tai plaukai iš karaliaus barzdos.

Tarnas išėjo druskos pirkti, kaip jam karalius (8) ..... (įsakyti, įsako, įsakė). Bet kur tik jis ėjo, niekur negavo druskos už tuos tris barzduplaukius, nors visur sakė, kad tie plaukai iš karaliaus barzdos. Tai ir grįžo be druskos.

Tada karalius, (9) ..... (ištraukti, ištraukia, ištraukė) iš kišenės tuos tris skatikus, padavė tarnui. Tarnas išėjo ir neilgai trukus parnešė tiek druskos, jog visi gardžiai pavalgė ir dar liko druskos kitam kartui.

### 23. Įrašykite jungiamąjį žodį.

Esu matęs daug šalių, (1) *todėl* drąsiai galiu pasakyti, (2) ..... čia, Lietuvoje, yra geriausia. Anais metais išvažiavome į Naująją Zelandiją (3) ..... Australiją. Po dviejų mėnesių grįžome, nuo to laiko sakau, (4) ..... ilgesniam laikui jau neišvažiuosime, (5) ..... man tai kažkaip neįprasta. Svetur vis tiek esi tik svečias. Kad ten taptum savas, nežinau, (6) ..... turi praeiti laiko. Mano tėvai yra kilę iš vieno regiono – Aukštaitijos. (7) ..... jų tėvai, (8) ..... tėvų tėvai yra gyvenę toje pačioje žemėje. Mane irgi traukia šis kraštas, (9) ..... dėl sporto ir mokslų atvažiavau į Vilnių. Kol kas čia ir likau.



Visi tėvai nori, (10) ..... vaikai gyventų kartu su jais. Anksčiau ir namus didelius statydavo, (11) ..... vaikų šeimos liktų gyventi kartu. Bet niekas nelieka gyventi, (12) ..... išvažiuoja... Visų pirma, sakyčiau, tai yra auklėjimo dalykai. Labai svarbu, (13) ..... vaikai auklėjami šeimoje. (14) ..... tėvai juos auklėjo patriotiškai, stengėsi įskiepyti meilę Tėvynei, nesvarbu, kokioje santvarkoje (15) ..... kokiomis sąlygomis jie auga, meilė savai šaliai vis tiek išlieka. Todėl reikia vaiką ruošti, auklėti tol, (16) ..... tu dar gali jam daryti kokią nors įtaką. (17) ..... jis suaugęs, tada pats nuspręs, (18) ..... nori.

Pagal Virgilijų Alekną

**1. Pažiūrėkite į nuotraukas, perskaitykite informaciją apie „Snaigės žygį“.**



„Snaigės žygis“ – masinis turistinis sveikatingumo renginys, organizuojamas miestų, rajonų keliautojų (turistų) klubų. Žygis vyksta slidėmis artimiausiose ir gražiausiose miestų apylinkėse, miškinuose vietose pažymėtose trasose. Kartais „Snaigės žygis“ vyksta ir tolimesnėse apylinkėse.



**Atsakykite į klausimus.**

1. Ar rengiami panašūs renginiai jūsų šalyje?
2. Ar mėgstate tokius renginius? Kodėl?

**Paklauskite teksto apie Algimantą Jucevičių – vieną pagrindinių „Snaigės“ žygių rengėjų. Klausydami teksto pasižymėkite svarbią informaciją. Parašykite trumpą pasakojimą apie Algimantą Jucevičių.**

**Kurdami tekstą pavartokite:** arbatos puodukas; maršrutas; kaip žuvis vandenyje; keturiasdešimt metų; pėsčiųjų žygis; pailsėti, pailsi, pailsėjo; praleisti, praleidžia, praleido; septyniasdešimt metų; slidžių žygis; surengti, surengia, surengė; šaltis.

**2. Kokį įdomų žmogų žinote ar pažįstate? Parašykite pasakojimą apie jį. Papasakokite, kuo jis yra išskirtinis.**

### 3. Prisijunkite prie interneto diskusijos apie prietarus.

Tikit jūs tom nesąmonėm? Kad, tarkim, jei padovanoji draugui rėmelį su nuotrauka, tai išsiskirsit. Šiandien pirkau vaikinui dovaną – laikrodį Valentino dienos proga. Grįžau namo, mama pradėjo sakyti, kad laikrodis reiškia išsiskyrimą. Kažkaip nenoriu tikėt, bet nemalonu girdėti tokius prietarus. Išleidi pinigų, o paskui sužinai, kad gali nutikti kažkas bloga. ☹

Net ir prietarai leidžia dovanoti viską, tik dovaną reikia „nusipirkti“, t. y. duoti ją padovanojusiam kelis centus. Paprastai taip daroma, kai dovanojam aštrų daiktą. ☹

O aš savo vaikinui norėjau Kalėdų proga numegzti šiltas kojines. Du žmonės, sužinoję apie tokį mano norą, pasakė, jog negalima dovanoti kojinių, nes „išeis vyras iš namų“. Tikėt ar netikėt? Senoliai kalba... nerizikavau. ☹

Savajam esu dovanojus rėmelius su mūsų nuotrauka gal prieš trejus metus, o jis man žiedą yra gimtadienio proga padovanojęs, o vasarą jau ir vestuvės bus. Nei rėmeliai, nei žiedas mūsų neišskyrė. ☹ 👍

Kai draugas man padovanojo laikrodį, daviau aš jam kelis centus už jį, nors prietarais ir netikiu. Rėmelius su nuotrauka savo buvusiam padovanojau ir po savaitės išsiskyrėm. Net nežinojau, kad tai blogas ženklas... Bet šiaip tai nelabai tikiu tokiom nesąmonėm. ☹

Rėmelių negalima, laikrodžių negalima, papuošalų negalima... Tai ką po galais dovanot? Aš netikiu šitom pievom! ☹

Pagal visus šiuos prietarus tai tik viena išeitis – nedovanok nieko... Nebent saldinių, bet juk gal ir jie reiškia ką nors bloga? Dovanojau vaikinui rėmelį su mūsų nuotrauka, hmm... Praėjo jau pusė metų – kaip draugavom, taip draugaujame... Manau nuo žmonių priklauso santykiai, o ne nuo kažkokių daiktų, kurie neva neša nelaimes. Gerai sakai... Pievos čia. ☹

1. *Parenkite pokalbio, kuris geriau padėtų pažinti jūsų grupės draugus, klausimus. Apklausę draugus, atsakymus apibendrinkite. Interviu rezultatus aptarkite su grupe.*

2. *Kaip manote, kokį maistą mėgsta skirtingo charakterio žmonės? Pasitarkite poromis.*

Polinkis valgyti vienokį ar kitokį maistą nusako mūsų charakterį. Psichologas Aleksandras Makarovas netgi parašė disertaciją apie žmogaus psichinės sveikatos ryšį su valgiu.

Pasak Makarovo, patys patikimiausi žmonės mėgsta (1) ..... . Jie diplomatiški, nuolaidūs. Romantikai ir kelionių mėgėjai renkasi (2) ..... . Kaprizingi, bet mieli žmonės mėgsta (3) ..... . Geros širdies ir dosnūs žmonės valgo (4) ..... . Jautrūs žmonės mėgsta (5) ..... . Nuoširdūs žmonės renkasi (6) ..... . Pavyduoliai mėgsta (7) ..... . Išvermingieji valgo (8) ..... . Vaikai ir suaugusieji, kuriems trūksta meilės, jaučia silpnybę (9) .....

karamelė ir uogienė

keptos bulvės

lašiniai

pica

pomidorai

riebus tortas, šokoladas, ledai

rūkytas maistas ir jūros gėrybės

sūris

agurkai

*Atsakymus pasitikrinkite 204 p.*

3. *Perskaitykite straipsnį ir apžvelkite jį pagal planą.*

Planas:

- pasakykite straipsnio temą;
- papasakokite, apie ką rašoma straipsnyje;
- aptarkite straipsnyje keliamas problemas ir autoriaus požiūrį į jas;
- pasakykite savo nuomonę.

### Laisvosios rinkos karta nori turėti viską

Mūsų vaikai auga pasaulyje, kuris primena vieną didelę prekybos centrą. Kur viskas perkama ir parduodama, kur tėvams vis sunkiau vaikui pasakyti „ne“. Tėvai lyg ir prarado šimtmečiais ugdytus auklėjimo įgūdžius. Vilnietė Rasa, auginanti du sūnus, dvylikos metų Aidą ir trejų metų Jorį, kaip ir visos šiandieninės mamos, susiduria su nuolatinio rūpesčiu – pirkti ar ne daiktą, kurio prašo sūnūs. Ji prisipažįsta, kad pasakyti vaikui „ne“ yra išties nelengva. „Mano vyresnysis sūnus užsinerėjo naujesnio modelio telefono ir nuolat dėl to zyzia. Ar pirsiu? Kol kas tikrai nesiruošiu. Manau, kad telefonas, kurį jis turi, yra geras. Mano vyras sako, kad jo firmos vadovas turi kur kas paprastesnio modelio telefoną. O mažasis užsinerėjo pianino. Pradėjau domėtis jų kainomis ir išsigandau. Naujas pianinas kainuoja apie 13 tūkstančių

litų. Pradėjau dairytis naudotų“, – pasakoja Rasa. Pašnekovės teigimu, vaikų norai nesibaigiantys. Kartais išties sunku rasti įtikinamų argumentų, kodėl tėvai nesiruošia pirkti vieno ar kito daikto. Ji prisimena, kaip pati, būdama paauglė, svajojo apie dviračių. „Iki šiol pamenu, kokia man buvo šventė, kai jį nupirko“, – prisimena ji.

Televizija, spaudos leidiniai, virtualusis pasaulis springsta nuo reklaminių pagundų. Mūsų vaikai puikiai žino, ką dėvi, kuo žavisi jų bendramžiai, ir reikalauja to paties. Sociologai skelbia, kad mūsų atžalos daro tiesioginę įtaką tėvams. Mažieji sprendžia, ką pirkti: kokį jogurtą ar šampūną, kokį radijo centrą, kompiuterį ar netgi mašiną.

O mes vis daugiau laiko praleidžiame darbe. Po sunkios darbo savaitės tenorime ramybės ir



ją perkame iš savo vaikų. Mums kur kas lengviau ištarti „taip“ ir išpildyti vaikų norus. Išmokti vaikams pasakyti „ne“ – uždavinys, kuris tėvams darosi vis sunkiau įveikiamas. Vis daugiau psichologų ir pedagogų rekomenduoja kalbėtis su vaikais apie tai, kas gyvenime svarbiausia, apie sunkiai uždirbamus pinigus, apie gebėjimą laukti apdovanojimo už atliktus darbus.

„Norų tenkinimas namie paprastai sukuria trumpalaikę harmoniją. Vaikas privalo susitaikyti su nusivylimu. Suaugusiojo gyvenime jų pasitaiko išties nemažai“, – teigiama Rudolfo Dreikurso knygoje „Laimingi vaikai“. Psichologė Silva Striunga, dirbanti Vilniaus psichologinėje pedagoginėje tarnyboje, sako: „Vadovavimą šeimoje į savo rankas perima vaikai. Nuo jų priklauso, ar bus šeimoje ramybė, ar ne. O kad ji būtų, tėvai už tai moka: perka kompiuterį, mobilųjį telefoną, brangių drabužių, elitinę mokyklą, elitinius mo-

kytojus.“ Psichologės nuomone, kalta demokratija šeimoje. „Demokratija šeimoje suprantama paprastai: viskas galima, vaikas – visavertė asmenybė. Taip, ji yra visavertė, tačiau tai bręstanti asmenybė, ir jai reikia vadovauti“, – įsitikinusi pašnekovė. Pasak psichologės, vaikai turi tėvus, kurių praktiškai nemato. Ir tą galima pasakyti apie visus visuomenės sluoksnius. Ji pastebi, kad maži vaikai savo piešiniuose jau nebepiešia tėvų. Vaikams trūksta paprasčiausios motiniškos šilumos, trūksta mamos, prie kurios galėtų prisiglausti. Vaikams nepakanka tėvų dėmesio, dėl to kyla daugybė elgesio problemų.

Atlikti suaugusiųjų, kurie vaikystėje tėvų buvo lepinami, tyrimai parodė, jog vėliau jie susidūrė su rimtomis psichologinėmis problemomis. Tokie žmonės, užuot mėginę išspręsti savašias problemas, sėdi nieko neveikdami ir kankinasi.

#### ***Pasitarkite grupelėmis ir atsakykite į klausimus.***

1. Kurios vertybės yra svarbiausios jums? Kodėl?
2. Kuo ypatingas tėvų ir vaikų ryšys?
3. Kaip savo vaikus auklėtumėte jūs? Kodėl?

#### ***4. Pasirinkę temą diskusijai ir pasitarkite grupelėmis. Patvirtinkite arba paneikite teiginį. Savo atsakymą pagrįskite.***

Draugystės ir meilės už pinigus nenusipirksi.  
Vaikų laimė – didžiausias tėvų džiaugsmas.

#### ***5. Pažiūrėkite į paveikslėlį. Pasitarkite poromis, ar taip nutinka gyvenime.***

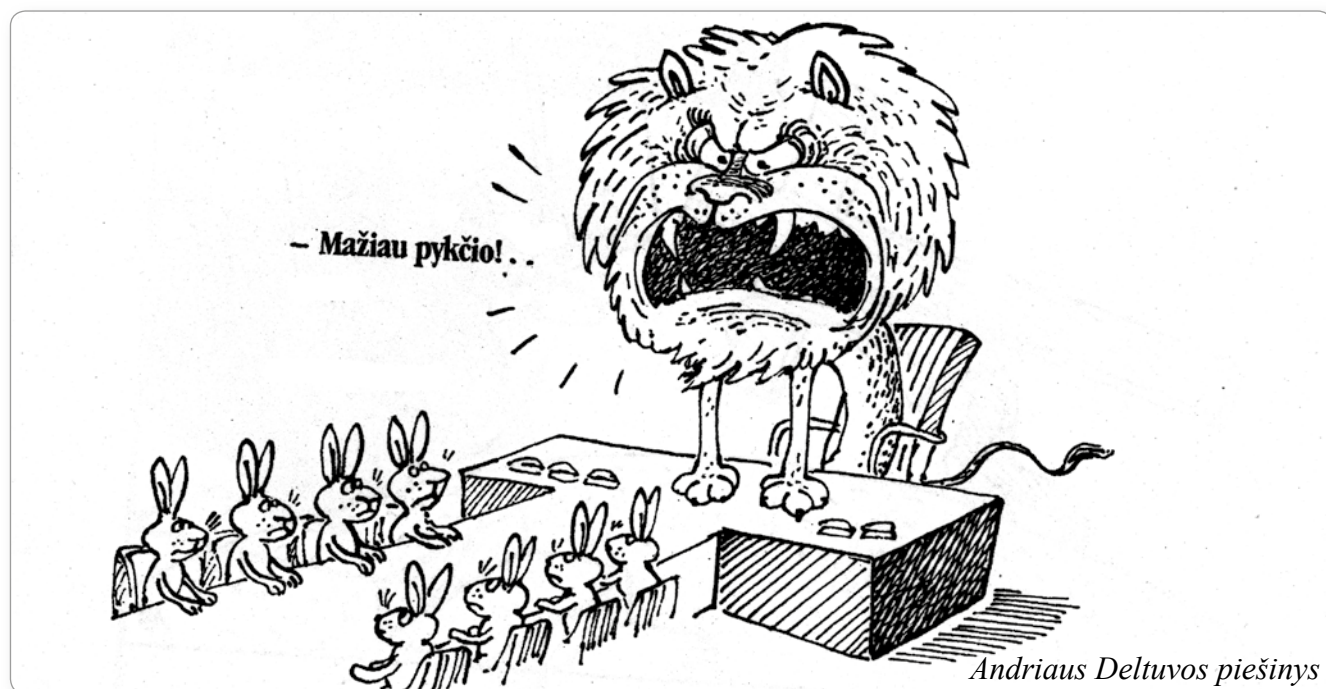

*Andrius Deltuvos piešinys*

**6. Pažiūrėkite į paveikslėlius ir papasakokite, kas nutiko.**

**7. Perskaitykite ir atsakykite į klausimus.****Kada – laimė, kada – nelaimė**

Skaičius 13 – nelaimingas.

Per kelią perbėgusi juoda katė lemia bėdas.

Jei iš lovos išlipai kaire koja, diena bus nesėkminga.

Negalima dovanoti gautos dovanos – nesiseks.

Nesigirk, kad sekasi, nes pradės nesisekti.

Prieš egzaminus nereikia trinkti galvos, nes išplausi visas žinias.

Prieš egzaminus negalima kirpti plaukų – „nusi-kirpsi“ protą.

Niekada nedėkok už vaistus – prisišauksi ligą.

Negalima sveikintis per durų slenkstį – susipyksi.

Jei išpili druską, namie barsitės.

Jei niežti kairę ranką – gausi pinigų.

Ant tavęs nutūpė boružė – aplankys sėkmė.

Rasta pasaga žmogui neša laimę, o pakabinta virš durų apsaugo namus.

Jei ant kelio radai centą ar kitą pinigą, sulauksi pasisekimo.

Pamatę krentančią žvaigždę, sugalvokite norą – išsipildys.

Šukės neša laimę.

Rastas keturlapis dobilas ar penkialapis alyvos žiedas išpildo norus.

Jei skinsi ramunės žiedlapius ir klausai: myli ar ne, paskutinis lapelis tai ir atskleis.

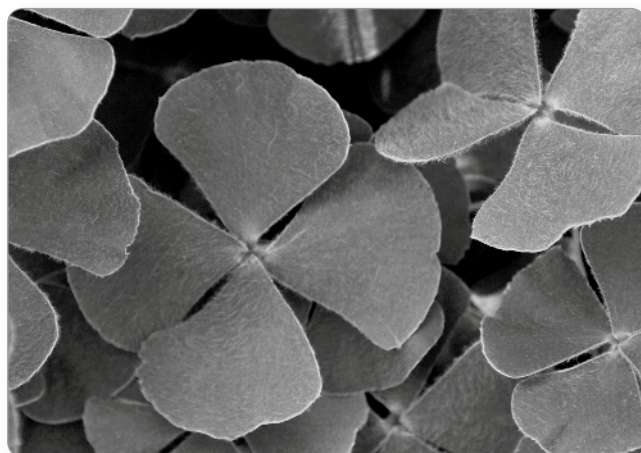

1. Ar esate prietaringas? Kokiais prietarais tikite?
2. Ar tikima prietarais jūsų šalyje?
3. Kokie prietarai, kuriais tikima jūsų šalyje, panašūs į lietuviškus prietarus?
4. Kurie perskaityti prietarai kelia juoką, o kuriais tikėtumėte ir jūs?

**8. Perskaitykite tekstą ir pasakykite, ką patartumėte šiam žmogui.**

Ar galima kalbėti apie laimę, kai tiek problemų!

Kiekviena diena prasideda nuo baisios problemos – žadintuvo. Jis visada nutraukia sapną pačioje įdomiausioje vietoje, o miegą – saldžiausioje studijoje. Kita baisi problema laukia duše. Tai yra kempinė ir dušo želė. Kai tik reikia kempinę išplauti ir vėl padėti į vietą, ji niekaip nenustoja putoti. Niekada! Putoja ir putoja...

Gerai, kad esu vyras, tai galiu užsimauti tas pačias kelnes ir apsirengti megztinį arba švarką, kaip ir vakar. Tereikia tik pasiimti kitus marškinius. Moterims griežtai draudžiama du kartus iš eilės rengtis tais pačiais drabužiais. Moterų drabužiai išeina iš mados per aštuonias valandas. Taigi jų kas rytą laukia dar viena didžiulė problema – kuo apsirengti šiandien?!

Pusryčiai irgi tikra problema. Jeigu noriu dribsnių su pienu, tai namie yra arba dribsnių, arba pieno.

Ir pagaliau – didžiausia problema. Kaip išvažiuoti iš daugiaaukščio namo kiemo pro daugybę bet kaip sustatytų automobilių. Kelionė rytiniais eismo kamščiais – baisi. Sankryžoje, kur reikia išlįsti iš šalutinės gatvės, niekas neįleis, visi aplinkui tik egoistiški, arogantiški pasipūtėliai, ir jei nebūsi įžūlus, tai ir sėdėsi iki vakaro. Kokia aplinkinių vairavimo kultūra!

Pagaliau darbas... ir naujos problemos...



***Papasakokite apie savo rytą. Kas rytais jus džiugina, kas erzina?***

***1. Užduoties atsakymai (200 p.).***

1. sūrį; 2. rūkytą maistą ir jūros gėrybes; 3. karamelę ir uogienę; 4. pomidorus; 5. agurkus; 6. keptas bulves; 7. lašinius; 8. picą; 9. riebiems tortams, šokoladui, ledams.

**1. Perskaitykite istoriją ir atsakykite į klausimus.**

Kęstutis Kasparavičius

**Juoda katė**

Kartą, grįžtant namo, kelią man perbėgo juoda katė.

– Et, niekis, – tariau sau ir žingsniavau toliau.

Taigi parėjau namo, bet į juos man nepavyko įeiti.

Ten, kur turėjo būti durys, – jų nebuvo. Aš paspaudžiau durų skambutį, bet jis nesuskambėjo. Tačiau įsijungė žolės laistyklė. Buvau išties sutrikęs ir apžiūrėjau namą atidžiau. Jis man pasirodė kažkoks pasikeitęs.

Virtuvės langai susimainę vietomis su miegamojo, lauko durys su visais trim laipteliais atsidūrė aukštai antrame aukšte. Kamino ant stogo nebuvo – jis bambsojo išlindęs per svetainės langą ir leido tirštus baltus dūmus.

– Kažkokia velniava, – tariau aš sau ir nuėjau apžiūrėti namą iš kitos pusės.

Kitapus vaizdas dar liūdnesnis.

Namo stogas buvo apdengtas akmenimis ir šaligatvio plytelėmis, o takeliai išgrįsti raudonomis čerpėmis.

Vietoje kamino stirksėjo žalia eglutė, o siena buvo tankiai apžėlusi žole ir rožių krūmais.

Bet blogiausia tai, kad nebuvo pro kur įeiti namo vidun ir viską išsiaiškinti. Padėtis atrodė beviltiška.

Tada aš prisiminiau juodąją katę. Skubiai grįžau į tą pačią vietą, kur ji man pasipainiojo, ir griežtai pareikalavau iš jos perbėgti man kelią iš priešingos pusės. Ir ne bet kaip, o atbulom.

Kai galų gale vėl parsiradau namo, namas stovėjo toks, koks buvęs.

1. Kas atsitiko einant namo?
2. Kodėl nepavyko įeiti į namus?
3. Kaip atrodė namas?
4. Kodėl namas pasikeitė?
5. Ką reikėjo padaryti, kad namas būtų toks, koks buvęs?

**2. Perskaitykite istoriją ir pabaikite sakinius.**

Vytautas Petkevičius

**Senatvė**

Močiutė jau kuris laikas gulinėja ant lovos ir negali užmigti. Ji vartosi ir sunkiai dūsauja:

– O tu, varge, mano varge, tai greitai prabėgo gyvenimėlis!.. Tai išgaravo sveikata, lyg aš su skolinčia būčiau gyvenusi!..

Pauliukas klauso susikaupęs ir bijo net krustelėti – taip jam gaila močiutės. Jo akys pilnos ašarų, o močiutė vėl dūsauja:

– Tai bėga laikas, tai skuba... Ir senatvė jau čia pat, – gaudina vaiką, – ir mirtis nebetoli...

Paulius nebeišveria ir sako:

– Močiute, tai ko tu sėdi čia ant lovos?

– O kur aš sėdėsiu, paukšteli?

– Reikia pasiimti pinigų, nusipirkti bilietą ir išeiti į traukinį.

– O ką mudu tenai darysim?

– Nuo senatvės pabėgsim.

– Geras tu mano, – susijaudinusi močiutė glausto prie savęs anūką. – Greitas traukinys, bet senatvė dar greitesnė.

– O lėktuvo tai ji vis viena nepralenks.

– Pralenks, vaikeli, ir lėktuvą, ir raketą pralenks.



Pauliukas jaučia, kad būtinai reikia gelbėti močiutę, tačiau nieko geresnio nebegali sumanyti:

– Močiute, tada imkim ir paslėpkim nuo senatvės tavo pasą, kad ji niekada nesužinotų, kiek tau metų!

1. Močiutė skundžiasi, kad .....
2. Paulius liūdi, nes .....
3. Paulius siūlo puikų planą, kaip pabėgti nuo senatvės – .....

### 3. Perskaitykite pasakaitę ir atsakykite į klausimus.

#### Gandras ir vaikai

Skrido gandrai per marias. Vaikas pavargo ir sako seniui gandrui:

– Tėve, nešk mane. Kai tu būsi senas, ir aš tave nešiu.

– Ne, neteisybę sakai, – sako senis gandras.

Skrenda toliau. Kitas vaikas pavargo ir taip pat prašo tėvo panešti. Sako:

– Ir aš tave nešiu, kai pasensi.

Ir tam tėvas atsakė:

– Neteisybę sakai.

Tada trečias gandriukas sako:

– Tėte, nešk, tai ir aš savo vaikus nešiu.

– Na, – sako senis gandras, – tu teisybę sakai.

Ir panešė mažąjį.



1. Kodėl gandras nenešė savo dviejų vaikų?
2. Kodėl gandras sutiko nešti trečiąjį gandriuką?
3. Kaip apibūdintumėte gandra?

#### 4. Paklauskite ir perskaitykite eilėraščių.



Vincas Mykolaitis-Putinas (1893–1967) – XX a. pradžios Lietuvos poetas ir prozininkas. Labiausiai žinomas savo simbolistiniais eilėraščiais ir romanu „Altorių šešėly“.



#### Liepa

Man liepos mėnesis – ramybė.  
Visi jausmai atostogauja.  
Jau praeity gegužio aistros,  
O dar toli rudens klampynė,  
Ir, rodos, žemėj nieko naujo.

Oi, netikėk!  
Kai saulė triūsia visą dieną,  
Net niūrūs pašaliai nušvitę.  
Giliausiam patvorio brūzgyne  
Išgirsi dūzgiant darbščių bitę.

Nuo dulkių vyšnių ir avietę  
Nuplaus griaustinis su lietum.  
O jei dienovidį išalksi,  
Tu sausą, kietą duonos plutą  
Patepki kvepiančiu medum.

Štai vakarai ugnim žioruoja,  
Ir saulė glosto pilką kalvą.  
Pasilypėk į tą kalnelį  
Ir vasaros nakties ramybei  
Nulenki galvą.

#### 5. Kaip šią lopšinę padainuotumėte jūs? Paklauskite.

Užmikit, miegokit,  
Sapnelį sapnuokit.

Čiūčia liūlia, mažytėli,  
Čiūčia, aukso trupinėli. x 3 k.

Čiūčia liūlia – auk didutis,  
Čiūčia liūlia – būk greitutis,

Čiūčia liūlia – jok turgelin,  
Čiūčia liūlia – pirk žiedelį.

Čiūčia liūlia, mažytėli,  
Čiūčia, aukso trupinėli. x 3 k.



# 8 skyrius

## Darbas darbą veja



### **Mokymės:**

- papasakoti apie nesklaidumus buityje, gedimus, remonto darbus, automobilio gedimus;
- pa(si)skūsti, pa(si)guosti ištikus bėdai;
- pamokyti, patarti, kaip atlikti įvairius remonto, namų ruošos darbus.



## 1. Papasakokite, kaip atrodo jūsų šalies tradiciniai namai.

Ar jūsų šalyje yra išlikusių etnografinių kaimų? Papasakokite apie juos.

Perskaitykite tekstą ir pabaikite sakinius.

### Etnografinė sodyba – ne muziejinis palikimas

Gražiausia Aukštaitijos nacionalinio parko etnografinė sodyba įsikūrusi Ignalinos rajono Vaišnoriškių kaime – unikaloje autentiškoje etnografinėje gyvenvietėje. Ne tik gyvenamasis namas, bet ir ūkiniai pastatai išliko šiam regionui būdingos architektūros, kokia buvo prieš daugiau kaip šimtą metų. Kelerius metus sodyba buvo kruopščiai rekonstruojama.

Apribojimai netrukdo kurti jaukumo

„Tokioje vietoje negali gyventi taip, kaip pačiam norėtusi. Nepasistatysi ne tik namo, bet ir tvoros pagal savo skonį. Tačiau tai man nesutrukdė įsirengti jaukią ir patogią pastogę unikaliame žemės kampelyje“, – tikino sodybos šeimininkas vilnietis Virginijus Sabutis. Jis pastebėjo, kad pastaruoju metu būtent tokiose unikaliuose vietose daug apleistų ir netvarkomų sodybų, kurios stovi tuščios ir jose niekas negyvena. Sumažėjo ir norinčiųjų įsigyti sodybas nacionaliniuose bei regioniniuose parkuose. „Juk kur kas paprasčiau įsikurti ir gyventi laisvai, kur nėra apribojimų“, – svarstė vilnietis.

Žemaitis patraukė į Aukštaitiją

Vaišnoriškių kaimas nėra joks etnografinis muziejus, bet čia gyvenantys žmonės vertina ir siekia išsaugoti architektūros palikimą. Vienas jų – Virginijaus tėvas Antanas, žemaitis iš Palangos, kurį traukė Aukštaitijos gamta. Ji kitokia nei prie jūros. „Miškai švelniau ošia“, – šyptelėjo pašnekovas. „Mano tėvas turėjo gerą nuojautą, dar anais laikais jis pradėjo dairytis sodybos arčiau Vilniaus. Esą mums, vaikams, kai baigsime mokslus sostinėje ir pasiliksime ten gyventi, bus arčiau dar vieni namai. Po kelerių metų taip ir nutiko. Su šeima gyvenau ir dirbu Vilniuje. 1993 m. tėvas man atidavė sodybą, liepė pačiam tvarkytis“, – pasakojo jis.

„Tokių gerų dalykų, kaip kaimas, nevalia prarasti. Jeigu jame pasilikome, turime rūpintis ne tik pastatais, bet ir aplinka. Tokie darbai man patinka. Šiuolaikinis žmogus kai ką pakeitė kaime, bet esmės juk nepakeitė. Kaimas išliko toks, koks buvęs“, – pasakojo vilnietis.

Po vienu stogu – žmonės ir gyvuliai

Išlikusios senos sodybos nuotraukos liudija, kad gyvenamasis namas buvo apleistas – beveik visiškai sugriuvęs ir vos laikėsi ant pamatų. Pro kiaurą stogą varvėjo vanduo, pūtė vėjas. Pasak Virginijaus, ankstesni sodybos šeimininkai ne turtuoliai buvo – vienoje namo dalyje gyveno žmonės, o kitoje buvo laikomi gyvuliai. Namas pastatytas 1882 m. Tik vėliau – apie kokius 1903 m. – perstatytas ir gyvuliai iškelti į tvartą.

Sabučių sodyba buvo pradėta remontuoti prieš tris dešimtmečius pagal etnologės profesorės Janinos Laniauskaitės, kuri parengė ne vieną panašų autentišką darbą, projektą. „Atstatydami namą griežtai laikėmės projekto autorės nurodymų“, – sakė sodybos šeimininkas.

Smuklė stovėjo prie vieškelio

Virginijus mano, kad jo tėvas išsirinko Vaišnoriškių sodybą dėl vietos. Šalia teka Būkos upelis, kuris jungia Utenykščio ir Baluošo ežerus. Kaimas apsuptas miško. Jame telkšo du maži ežeriukai – Žiegžmaris ir Byvainis. Vartydamas istorinius šaltinius, Virginijus sužinojo, kad per kaimąėjo senasis Tauragnų–Braslavos vieškelis. Ten, kur jis kerta Būkos upę, dešiniajame jos krante, stovėjo sena smuklė, minima jau 1765 m. Pirmoji gyvenamoji sodyba čia įsikūrė 1830 m., vėliau išaugo dar keturios.

Išsaugotas nendrių stogas

Virginijus sako, kad jau daug metų beveik visos jo vasaros praduotos kaimui. Daug ką savo rankomis ir dabar daro abu Sabučiai – tėvas ir sūnus. „Tėvas buvo inžinierius statybininkas, statybos darbus išmano, ypač mėgsta medžio darbus. Toks buvo ir mano senelis. Nagingas ir darbštus stalius, dailidė ir akmenskaldys. Matyt, man iš kartos į kartą perduotas noras meistrauti“, – pasakojo Virginijus.

Nendrių stogą dabar galima pamatyti nebent Rumšiškių muziejuje. V. Sabučio sodyboje nendrėmis dengtas klėtis stogas. „Prieš 25 metus klėtis dar buvo nesugriuvusi. Tad pavyko išsaugoti nendrių stogą. Mums padėjo vietinis meistras,

kuris išmanė tą darbą. Kai ką pats išmokau iš tėvo. Savo sūnui vargu ar sugebėsiu perteikti šį amatą. Jį labiau domina kompiuteris“, – užsiminė šeimininkas. Pasak Virginijaus, šiaudų stogas – sodybos puošmena. Tačiau šiais laikais toks stogas yra gana didelė prabanga.

#### Ant durų – krikščionybės simboliai

Labai svarbu nesudarkyti etnografinės sodybos darnos ir vientisumo. Dabar žmonės pamėgo plastikinius langus, nors jie visiškai netinka. V. Sabutis sako, kad prieš pradėdant rekonstrukcijos darbus verta įsiklausyti, ką pataria specialistai.

Vaišnoriškių sodybos langai autentiški. Nei maži, nei dideli. Tokie, kokie buvo dar 1903 m. Tai tinka ir šiais laikais. Namu viduje pakankamai šviesu. „Visai neseniai išsiaiškinau, kad ant durų nupiešti raštai, kurių beveik nematyti, simbolizuoja kryžių, – pasakojo Virginijus. – Istoriniai ir namo šešių dalių stiklo langai, simbolizuojantys Vyčio Kryžiaus ženklą. Kai tas paslaptis išsiaiškinau, supratau, kad mūsų senoliai žinojo, kokie turi būti namai. Gal todėl ir gera čia“, – pasidžiaugė V. Sabutis.

*Pagal Nijolę Storyk*

1. Gražiausi Aukštaitijos nacionalinio parko sodybos pastatai yra .....
2. Nacionaliniame parke negalima .....
3. Virginijaus tėvas įsigijo sodybą, nes .....
4. Virginijaus tėvui Antanui patiko sodybos .....
5. Iki šių dienų kaimas mažai .....
6. Namą reikėjo remontuoti, nes .....
7. Sodybos apylinkės .....
8. Sabučių šeimos vyrai .....
9. Klėties stogas .....
10. Svarbu, kad sodybose.....
11. Namu viduje pakankamai šviesu, nors .....
12. Virginijus neseniai sužinojo, .....

## 2. Perskaitykite pokalbio klausimus ir atsakymus ir pažymėkite, kuris atsakymas tinka kuriam klausimui.

### Vilniaus senamiestyje duris atvėrė Senujų amatų dirbtuvės

Vilniaus senamiestyje duris atvėrė naujas ir įdomus „gyvasis“ muziejus – Senujų amatų dirbtuvės. Užėjęs čia, išvysi kiek neįprastą šiais laikais vaizdą: ekstravagantiškus papuošalus. Kol kas dar taukši plaktukas, mat daromi baldai kitiems čia dirbsiantiems amatininkams. Apie besikuriančias Senujų amatų dirbtuves kalbėjomės su vienu iš meistrų Vykintu Motuza.

1	Kokia idėja subūrė amatininkus į Senujų amatų dirbtuves?	A	Svarbu ne tik technologijos, bet amatininkų bendruomenės tradicijos. Viduramžių amatininkai burdavosi į brolijas. Turėti bendraminčių bendruomenę yra puikus dalykas ir šiandieniniam žmogui. Labai norisi dirbti ne balkone ar perdirbtame sandėliuke, kaip dauguma panašių meistrų, bet socialinėje aplinkoje, dalytis patirtimi su kitais meistrais, kažko mokytis pačiam, perduoti savo patirtį kitiems.
2	Kiek ir kokių meistrų bus galima pamatyti Senujų amatų dirbtuvėse, kai jos galutinai įsikurs?	B	Taip, tai, ko gero, pirmoji tokia parduotuvė Lietuvoje. Iki šiol Vilniuje galėjai rasti nebent juvelyrinių dirbinių rekonstrukcijų. Kiekvienas dirbinys bus specialiai ženklintas, aprašyta jo atkūrimo istorija.

3	Visi šie amatininkai nuolat dirbs šiose dirbtuvėse?	C	Pagrindinė mus vienijanti idėja – įkurti gyvą muziejų apie amatus, susijusius su Vilniumi, Vilniaus istorija. Seniai svajojome apie dirbtuvėles, kuriose meistrai galėtų dirbti pagal senovines technologijas su senais instrumentais, o besidomintys galėtų susipažinti su senaisiais amatais.
4	Kaip matau iš jau dabar veikiančios parduotuvėlės, jūsų darbų čia bus galima ir išigyti?	D	Ko gero. Bet reikia pirmiau išgyventi čia, pažiūrėti, kaip sekasi. Dabar mus parėmė Vilniaus miesto savivaldybė – pagal Vilniaus senamiesčio atnaujinimo agentūros kuruojamą Dailių amatų, tradicinių verslų ir mugių programą skyrė patalpas.
5	XV a. pabaigoje Vilniuje amatininkai savo darbu kūrė miesto gerovę. O kuo amatininkai svarbūs šiandien?	E	Kai kurie dirbs nuolat, kai kurie ateis laikas nuo laiko. Stengiamės, kad lankytojams būtų įdomu net tada, kai meistrų nebus. Dirbtuvės bus su visais įrankiais, gaminių pavyzdžiais, informacija apie amatą. Dirbame be jokių elektrinių įrankių, naudojames tik rankų darbu.
6	Kas Jus įkvėpė atidaryti Senųjų amatų dirbtuves?	F	Jau dabar dirba kauladirbys, odininkas, peilininkas. Kuriasi puodžiai, koklininkai, vitražistas, pynėjai, audėjai, siuvėjai, knygrišiai.
7	Gal ateityje dirbtuvės plėsis, peraugs į miestelį?	G	Mūsų meistrai jau dabar tai mielai daro. Mokymas yra geriausia priemonė mokytis pačiam. Labai norisi kuo rimtesnių mokinių ir mokymų, kur žmogus išmoks pasigaminti tikrą daiktą. Žinoma, bus užsiėmimų ir vaikams – kiekvienas meistras turi paruošęs programėlę.
8	Pagal šią programą reikalaujama, kad amatininkai skleistų žinias apie savo amatą, turėtų mokinių. Ar ruošiatės tai daryti?	H	Tokių pavyzdžių Europoje pilna. Vaikystėje esu buvęs Bulgarijoje. Prie Gavrovo miesto – visas viduramžių amatininkų miestelis išlikęs. Kaip Rumšiškės, bet namai nestovi tušti, o viskas knibžda, dirba – kepyklos, vandens malūnai, lentpjūvės, tekinimo įrenginiai, kalvė.

1	2	3	4	5	6	7	8
C							

### 3. Paklauskite teksto apie amatų istoriją ir atsakykite į klausimus.

1. Kada užsienio šalių amatininkai atvyko į Lietuvą?
2. Kuo Lietuva ir Vilnius buvo patrauklūs amatininkams?
3. Kokie amatininkai minimi Lietuvos Statutuose?
4. Kokių tautybių žmonių buvo daugiausiai tarp amatininkų?
5. Dėl kokių priežasčių amatininkų cechų sumažėjo XVII a. 2-oje pusėje?

būstas, patalpos  
 anglis, -ies (-ių)  
 centrinis šildymas  
 čiaupas  
 dujos  
 elektra, elektros srovė  
 elektrinis šildytuvas  
 elektros lizdas  
 jungiklis, -io  
 kabelis, -io  
 kištukas  
 krosnis, -ies (-ių)  
 laidas  
 lemputė  
 maišytuvas  
 malkos  
 mygtukas  
 plautuvė / kriauklė  
 radiatorius  
 (vandens, elektros, dujų) skaitiklis, -io  
 šildymas  
 šiluma  
 šviesa  
 židiny

buities prietaisai ir reikmenys  
 dulkių siurblys  
 džiovyklė  
 gartraukis, -io

indaplovė  
 kondicionierius  
 lyginimo lenta  
 lygintuvas  
 mikrobangų (mikrobangė) krosnelė  
 skalbyklė  
 šaldiklis, -io  
 ventiliatorius

brokas  
 dėmė  
 skylė  
 atliekos  
 šiukšlės  
 šiukšlių dėžė  
 šiukšlių konteineris, -io  
 meistras  
 dažytojas  
 dujininkas  
 elektrikas  
 santechnikas  
 stalius

gaisras  
 ugnis, -ies  
 liepsna  
 dūmai

įrankiai ir priemonės

1. adata
2. atsuktuvus
3. grąžtas
4. elektrinis grąžtas
5. kirvis, -io
6. pjūklas
7. plaktukas
8. replės
9. siūlas
10. vinis, -ies (-ių)
11. medvaržtis, -io
12. varžtas
13. žirklys

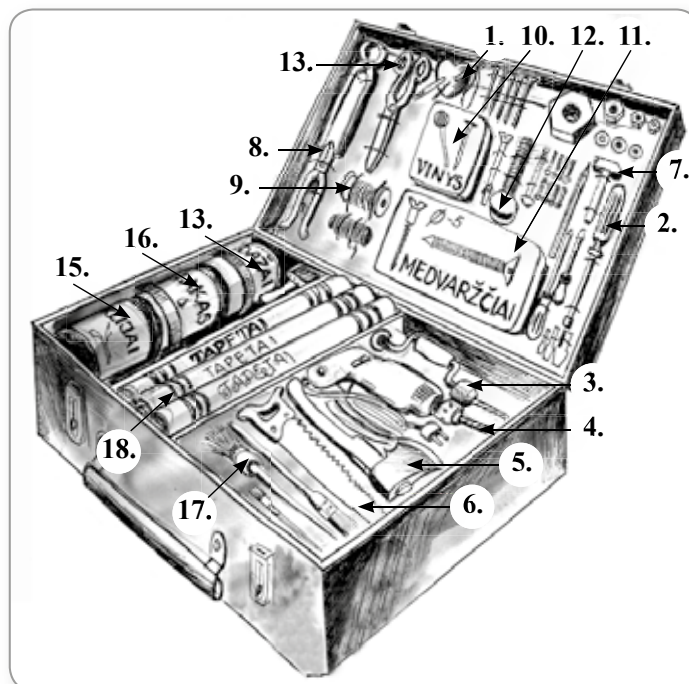

14. dažai
15. klijai
16. lakas
17. teptukas
18. tapetai /apmušalai

ankštas, -a  
 apleistas, -a  
 atsparus, -i  
 erdvus, -i  
 patogus, -i  
 pavojingas, -a  
 purvinas, -a  
 ramus, -i  
 sandarus, -i  
 švarus, -i  
 tvarkingas, -a

(su)daužyti, daužo, daužė ką?  
 (iš)(nu)dažyti, dažo, dažė ką?  
 (per)(su)degti, dega, degė  
 (už)degti, dega, degė ką?  
 (pa)dengti, dengia, dengė ką?  
 (su)dužti, dūžta, dužo  
 (už)gesinti, gesina, gesino ką?  
 (su)gesti, genda, gedo  
 (iš)gręžti, gręžia, gręžė ką?  
 (i)(iš)jungti, jungia, jungė ką?  
 (pa)kabinti, kabina, kabino ką?  
 (su)kalti, kala, kalė ką?  
 (pa)keisti, keičia, keitė ką?  
 (su)klijuoti, klijuoja, klijava ką?  
 (iš)kloti, kloja, klojo ką?  
 (pa)(iš)kūrenti, kūrena, kūreno ką?  
 (pa)kurti, kuria, kūrė ką?  
 (iš)kviesti, kviečia, kvietė ką?  
 (pa)laistyti, laisto, laistė ką?  
 (iš)(nu)lakuoti, lakuoja, lakavo ką?  
 (už)lieti, lieja, liejo ką?  
 (iš)lyginti, lygina, lygino ką?  
 (nu)(su)lūžti, lūžta, lūžo  
 neveikti, neveikia, neveikė  
 (už)pilti, pila, pylė ką?  
 (iš)plauti, plauna, plovė ką?  
 (at)(už)rakinti, atrakina, atrakino ką?  
 (su)remontuoti, remontuoja, remontavo ką?  
 (iš)(su)rūšiuoti, rūšiuoja, rūšiavo ką?  
 (iš)siurbti, siurbia, siurbė ką?  
 (iš)skalbti, skalbia, skalbė ką?  
 (pa)spausti, spaudžia, spaudė ką?  
 sprogti, sprogsta, sprogo

(i)strigti, stringa, strigo  
 (at)(už)sukti, suka, suko ką?  
 (iš)šluostyti, šluosto, šluostė ką?  
 (iš)(pa)šluoti, šluoja, šlavė ką?  
 (iš)(nu)šveisti, šveičia, šveitė ką?  
 šviesti, šviečia, švietė  
 (pa)(su)taisyti, taiso, taisė ką?  
 (su)tvarkyti, tvarko, tvarkė ką?  
 užsikimšti, užsikemša, užsikimšo  
 (iš)(nu)valyti, valo, valė ką?  
 veikti, veikia, veikė  
 varvėti, varva, varvėjo

degalinė  
 kuras / degalai  
 benzinas  
 dyzelinas  
 dujos  
 degalų bakas  
 automobilis, -io  
 akumulatorius  
 durelės  
 greitis, -io  
 kilimėlis  
 oro pagalvė  
 padangos  
 pavarų dėžė  
 pedalas  
 rankinis stabdys  
 ratai  
 sankaba  
 saugos diržai  
 sėdynė  
 spidometras  
 stabdžiai  
 vairas  
 valytuvai  
 variklis, -io  
 važiuoklė / kėbulas  
 žibintai

**1. Būdvardžių priesagos -inis, -inė; -iniai, -inės.**

med-is + -inis, -inė; -iniai, -inės → medinis, medinė; mediniai, medinės

Lietuvoje yra daug namų iš medžio. Lietuvoje yra daug **medinių** namų.

**2. Veiksmažodžių priesaga -inti.**

trump-as + -inti, -ina, -ino → trumpinti, trumpina, trumpino

Užuolaidos turėtų būti trumpesnės. Užuolaidas reikia **patrumpinti**.

**3. Reikiamybės dalyviai.**

remontuo-ti + -tinas, -tina; -tini, -tinos → remontuotinas, remontuotina; remontuotini, remontuotinos

Butą reikia remontuoti. Butas **remontuotinas**.

**4. Būdiniai.**

bėg-ti + -te → bėgte bėga / bėgo / bėgdavo / bėgs

Kaimynas labai greitai užbėgo į penktą aukštą.  
Kai baigsiu darbą, labai skubėsiu namo.

Kaimynas **bėgte užbėgo** į penktą aukštą.  
Kai baigsiu darbą, **bėgte bėgsiu** namo.

**5. Dalelytės vos, vos tik ir prieveiksmis ką tik.**

Šarūnas per stipriai paspaudė rankeną. Gerai, kad nesulaužė. Šarūnas **vos** nesulaužė rankenos.

Kai tik įėjau į kambarį, išgirdau keistą garsą.  
Kai tik įėjome į kambarį, pasigirdo keistas garsas.

**Vos tik** įjėjęs į kambarį, išgirdau keistą garsą.  
**Vos tik** mums įėjus į kambarį, pasigirdo keistas garsas.

Meistras prieš keletą minučių sutaisė kavos aparatą. Meistras **ką tik** sutaisė kavos aparatą.

**1. Raskite žodžius.**

B	U	I	T	I	S	T	A	I	P	L	A	U	T	I	R	O	I
U	Ž	S	U	K	T	I	R	O	L	Y	G	I	N	A	U	R	P
R	D	È	M	È	J	V	E	K	A	B	I	N	T	I	G	K	R
E	E	P	I	G	U	I	M	E	K	L	I	J	A	I	N	A	I
P	G	I	Š	M	N	N	O	I	T	A	P	E	T	A	I	I	E
L	T	G	L	Y	G	I	N	T	U	V	A	S	N	E	S	T	T
È	I	U	A	G	I	S	T	È	K	R	I	A	U	K	L	È	A
S	B	S	I	T	K	B	A	D	A	T	A	M	L	O	V	A	I
V	I	R	D	U	L	Y	S	V	S	Š	I	U	K	Š	L	È	S
A	H	A	A	K	I	Š	T	U	K	A	S	D	È	Ž	È	K	A
R	A	B	S	A	S	U	L	A	K	A	S	I	U	R	B	T	I
L	Ū	Ž	O	S	Č	I	A	U	P	A	S	P	V	O	N	I	A

**2. Parašykite giminingų žodžių.**

1. Skalbti, skalbia, skalbė – *skalbimas, skalbiklis*, .....
2. Jungti, jungia, jungė – .....
3. Plauti, plauna, plovė – .....
4. Sukti, suka, suko – .....
5. Lyginti, lygina, lygino – .....

**3. Išbraukite netinkamą žodį.**

1. Lygintuvas, siurblys, ~~čiaupas~~, indaplovė.
2. Jungiklis, mygtukas, skaitiklis, kištukas.
3. Malkos, krosnis, radiatorius, šildytuvas.
4. Atsuktuvas, plaktukas, vinis, replės.
5. Medvaržtis, vinis, varžtas, žirklys.
6. Varvėti, tekėti, bėgti, plauti.
7. Valyti, plauti, šveisti, klijuoti.
8. Neveikti, atsukti, sugesti, sulūžti.
9. Šviesti, šveisti, šluoti, šluostyti.
10. Šluoti, valyti, taisyti, siurbti.

## 4. Parašykite, kokių įrankių ir priemonių reikia darbams atlikti.

	Darbai, kuriuos norite atlikti	Įrankiai ir priemonės, kurių reikia
1	skalbti drabužius	skalbiklio, ....
2	sužinoti, kiek vandens sunaudojote	
3	pakabinti veidrodį ant sienos	
4	išplauti grindis	
5	siurbti kilimą	
6	plauti langus	
7	sutvarkyti vonios kambarį	

## 5. Sudarykite žodžių junginių. Yra ne vienas variantas. Parašykite 5 sakinius.

1	įjungti	A	tepalas
2	keisti	B	padangos
3	pilti	C	degalai
4	taisyti	D	oras
5	sukti	E	variklis
6	pūsti	F	vairas
7	spausti	G	šviesos
8	stabdyti	H	pedalas
9	neveikti	J	automobilis

1	G, ...
2	
3	
4	
5	
6	
7	
8	
9	

Jau tamsu – įjunk šviesas!

.....

.....

.....

.....

.....

## 6. Pakeiskite pagal pavyzdį.

1	Butą reikia remontuoti.	Butas remontuotinas.
2	Senovinius baldus reikia restauruoti.	
3	Langus reikia keisti.	
4	Palanges reikia atnaujinti.	
5	Sienas reikia dažyti.	
6	Darbų negalima atidėlioti.	
7	Butą reikia drausti.	
8	Pastatus reikia renovuoti.	



**7. Pakeiskite pagal pavyzdį.**

1	Jos labai garsiai šaukė pagalbos.	<i>Jos šaukte šaukė pagalbos.</i>
2	Vanduo labai stipriai tekėjo sienomis.	
3	Jie nešė ir nešė daiktus į butą.	
4	Jie labai greitai išbėgo, kai išgirdo pavojaus signalą.	
5	Daug žmonių grūdosi į naują parduotuvę.	
6	Ji labai prašė padėti susitvarkyti.	

**8. Pakeiskite pagal pavyzdį.**

1	Plytų namas.	<i>Plytinis namas.</i>
2	Šiaudų stogas.	
3	Medžio grindys.	
4	Metalo durys.	
5	Rąstų pirtis.	
6	Akmenų krosnis.	
7	Plastiko detalės.	
8	Lino užuolaidos.	
9	Ažuolo suolas.	
10	Plieno plautuvė.	

**9. Pažiūrėkite į paveikslėlius ir parašykite, kas atsitiko. Ką darytumėte, jei taip jums atsitiktų?**



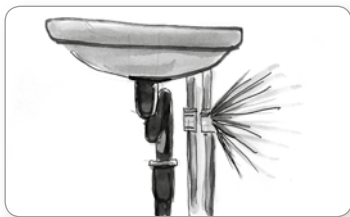
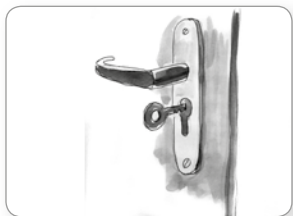
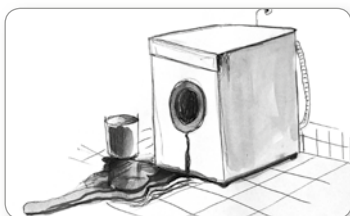
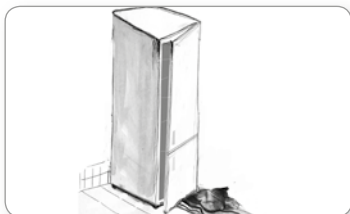

**10. Įrašykite tinkamą žodį.**

nulaužė, nulūžo, perdegė, sudaužė, ~~sudegė~~, sudegino, sudužo, sugadino, užgesino, užgeso, užkimšo, užsikimšo

1. Per gaisrą *sudegė* apleistas pastatas. 2. Kambaryje tamsoka, kelios lemputės ..... 3. Kaimynai ..... senas lentas. 4. Kas ..... kavos aparatą? 5. Plaudama indus, Ramunė ..... puodelį. 6. Indaplovėje kelios taurės ..... 7. Išeidami iš namų, jie ..... visas šviesas. 8. Staiga ..... visos šviesos. 9. Reikės kviesti santechniką: vonia ..... 10. Jie tol pylė kavos tirščius į kriauklę, kol ją ..... 11. Vėjas ..... medinį stulpą. 12. Nuo stipraus vėjo ..... medinis stulpas.

**11. Parašykite pagal pavyzdį.**

1. Užulaidos per ilgos. Prašom *patrumpinti*.
2. Sienos per tamsios. Reikia .....
3. Grindys per šviesios. Pabandykime .....
4. Skalbiniai per sausi. Reikės .....
5. Negrąžiai balkonas atrodo. Kaip galėtume ..... ?
6. Laidas kreivas. Pabandykite .....
7. Sąlygos blogos. Kaip galėtume ..... ?
8. Stalo kojos nevienodo ilgio. Reikia .....



**12. Parašykite pagal pavyzdį.**

1	Darbas jiems buvo labai sunkus.	<i>Jie vos atliko darbą.</i>
2	Jam buvo labai sunku išsukti lemputę.	
3	Nemaniau, kad pakabinti šviestuvą gali būti taip sunku.	
4	Net stipriems vyrams buvo sunku nešti seną spintą.	
5	Dėmę buvo sunku išvalyti, bet man pavyko.	
6	Sugedo užraktas, bet mums pavyko atrakinti.	
7	Per šventes sugedo mūsų šaldytuvai, buvo sunku iškviesti meistrą.	
8	Malkos buvo drėgnos. Buvo sunku krosnį užkurti.	

**13. Parašykite pagal pavyzdį.**

1	Nukrito puodukas ant grindų. Gerai, kad nesudužo.	<i>Puodukas vos nesudužo.</i>
2	Jie nemokėjo naudotis skalbykle. Gerai, kad nesugadino.	
3	Sprogo radiatorius. Gerai, kad buvome namie.	
4	Į plautuvę primetė maisto likučių. Gerai, kad neužkimšo.	
5	Atsisuko klijų pakuotės dangtelis. Gerai, kad neišsipylė.	
6	Į automobilio padangą įsmigo vinis. Gerai kad ji nesprogo.	
7	Akmenukas pataikė į priekinį automobilio stiklą. Gerai, kad stiklas nesuskilo.	

**14. Parašykite pagal pavyzdį.**

			
1	Ar Rūta sutvarkė kambarį?	<i>Ne, dar tik tvarkys.</i>	<i>Taip, ką tik sutvarkė.</i>
2	Ar išskalbėte patalynę?		
3	Ar padžiovėte skalbinius?		
4	Ar išlyginote marškinius?		
5	Ar nušluostėte dulkes nuo lentynų?		
6	Ar išsiurbėte kilimą?		
7	Ar išklįjavote tapetus?		
8	Ar įsukote naują lempuotę?		
9	Ar iškvietėte elektriką?		

**15. Pakeiskite pagal pavyzdį.**

1. Kai tik nusipirko butą, Mindaugas pats pradėjo jį remontuoti.

*Vos tik nusipirkęs butą, Mindaugas pradėjo pats jį remontuoti.*

2. Daiva įėjo į kambarį ir iš karto užsirakino.

3. Kai tik pastebėjau dėmę, bandžiau išvalyti.

4. Kai tik nuvažiavome į sodybą, užkūrėme krosnį.

5. Kai tik pamatė tą automobilį, Paulius suprato, kad nori tokio.

6. Kai tik pajuto dujų kvapą, Jonas iškvietė avarinę tarnybą.

7. Kai tik įjungė šildymą, bute pasidarė šilta ir malonu.

8. Kai tik išjungėme kondicionierių, kambaryje pasidarė tvanku.

.....

9. Kai tik atšils orai, pradėsime remonto darbus.

.....

### 16. Pabaikite sakinius.

1. Jeigu norite sutaupyti vandens, *įsigykite mažo srauto dušo galvutę*, .....

.....

2. Jeigu norite sunaudoti mažiau elektros energijos, .....

.....

3. Jeigu norite, kad namai taptų jaukesni, .....

.....

### 17. Parašykite būtojo dažninio laiko formą.

Kaimo gyventojai ilgą laiką daugumą drabužių (1) *pasisiūdavo* (pasisiūti) patys, nebent turtingesnis ūkininkas (2) ..... (užsisakyti) išveiginį drabužį. Reikalui esant (3) ..... (naudotis) miestų ir miestelių siuvėjų paslaugomis ar per kaimus keliaujančiųjų. Tokie siuvėjai (4) ..... (apsistoti) pas turtingesnę valstietį ir (5) ..... (išbūti) 2–6 savaites, kol (6) ..... (apsiūti) visą šeimyną. Tada (7) ..... (keliauti) toliau. Už darbą dažniausiai (8) ..... (mokėti) pinigais, taip pat (9) ..... (maitinti) ir (10) ..... (suteikti) nakvybę.

Garsas apie amatą gerai išmananti siuvėja (11) ..... (pasklisti) po visą apylinkę. Norint pasinaudoti jo paslaugomis kartais (12) ..... (tekti) laukti kone pusmetį. Keliaujantieji siuvėjai (13) ..... (mokėti) ne tik siūti. Ištikus vakarus kaimo gyventojams jie (14) ..... (pasakoti) būtas ir nebūtas istorijas, dažnas grojo smuikeliu ar kitu instrumentu. Siuvėjai (15) ..... (duoti) paskaityti ir draudžiamos lietuviškos spaudos.

### 18. Įrašykite tinkamą jungiamąjį žodį.

Klėtyje (1) *ne tik* laikydavo grūdus, miltus, kitas žemės ūkio gėrybes, šeimos mantą, (2) ..... miegodavo. Tradiciškai joje vasarą ir net žiemą miegodavo merginos. (3) ..... būtų šilčiau (4) ..... patogiau, gulėdavo ant šieno (5) ..... šiaudų.

Gėrybėms apsaugoti nuo vagių klėtys darytos (6) ..... kokios tvirtovės – sienos (7) ..... grindys iš storų rąstų, lentų, stogai su pertvaromis, (8) ..... durys labai masyvios, stiprios. Langų paprastai nedarydavo, nebent sienoje



(9) ..... duryse išpjaudavo skylę, (10) ..... katinas galėtų pralįsti. Žmonės bijojo, (11) ..... vagis nesugalvotų įlįsti į vidų praardęs grindis, (12) ..... po jomis, ant žemės, primėtydavo puodų šukių, sudaužytų stiklų.

### 19. Parašykite tinkamą dalyvio formą. Perskaitykite tekstą balsu.

Pirmasis automobilis Lietuvoje (1) *įregistruotas* (įregistruoti) 1896 m. vasarą. Tai buvo Rusijos susisiekimo ministerijos žinybai (2) ..... (priklausyti) „Panhard et Levasseur“ markės 4 vietų lengvasis automobilis. Tų pačių metų rugsėjo mėnesį (3) ..... (patvirtinti) pirmosios „Techninės automobilių judėjimo susisiekimo kelių žinybos keliais taisyklės“.

1908 m. lapkričio mėn. (4) ..... (pranešti) apie pirmąjį eismo įvykį – automobilis užvažiavo ant vežiko, stipriai sužeidė arklį bei sulaužė vežimą.

1921 m. pirmą kartą buvo (5) ..... (suregistruoti) visi Lietuvos automobiliai išduodant jiems valstybinius numerius – baltas lenteles su juodais skaičiais. 1932 m. ant numerio viena arba dviem raidėmis (6) ..... (pradėti) nurodyti ir automobilio registracijos vietą – miestą arba apskritį.

1913 m. Vilniuje važinėjo 13 asmeninių automobilių. 1932 m. Lietuvoje buvo apie 2 000, o 1939 m. – jau apie 3 100 automobilių.

Dabar Lietuvoje (7) ..... (įregistruoti) beveik 2 milijonai įvairių transporto priemonių, iš jų – daugiau kaip 1,6 mln. – lengvųjų automobilių.

### 20. Parašykite tinkamą formą.

Artėjant žiemos (1) *sezonui* (sezonas) ir prasidėjus (2) ..... (tamsusis metų laikotarpis) ekspertai pataria pasirūpinti savo (3) ..... (automobilis) ir būtinai atkreipti dėmesį bent į (4) ..... (trys svarbiausi automobilio dalykai): (5) ..... (valytuvai), (6) ..... (šviesos) ir, žinoma, (7) ..... (padangos). Prieš žiemą būtina pasitikrinti valytuvų (8) ..... (šepetėliai) – ar jie nesudilę, gerai valo. Reikėtų rinktis ne (9) ..... (universalios), o būtent (10) ..... (žieminės padangos).

Specialistai teigia, kad bendro sutarimo, ar saugiau važinėti (11) ..... (žieminės dygliuotos), ar (12) ..... (nedygliuotos padangos) nėra, tad rinktis (13) ..... (kiekvienas) tenka atskirai, įvertinus, kur daugiau važinėjate. Jeigu (14) ..... (užmiestis) – dygliuotos, jeigu (15) ..... (miestas) – galbūt ir nereikalingi dygliai. Tačiau mūsų miestų (16) ..... (neišvalyti kiemai), kai žiemą būna daug sniego, kartais labai sunku važiuoti su (17) ..... (nedygliuotos padangos). Nereikia pamiršti, kad esant (18) ..... (plikledis) arba (19) ..... (permainingas oras), kai pradeda snigti, kelininkai nenuvalys (20) ..... (ta pati akimirka). Tai (21) ..... (šis atvejis), pasak ekspertų, dygliuotos padangos yra nepamainomas dalykas.

**21. Įrašykite tinkamo veiksmažodžio reikiamą formą.**

1. Dviračiams tikrai *neriekia* degalų, bet dviratininkai atvyksta į degalinę ..... padangų arba ..... dviračio. 2. Degalinėje galima ..... dviračių priežiūros rinkinį, kuriame yra būtiniausi įrankiai. 3. Dažniausiai vairuotojai ..... į degalinę tada, kai ..... degalų lemputė. Specialistai sako, kad geriausia ..... degalų iki pusės bako, o į degalinę važiuoti, kai degalų ..... apie ketvirtadalį bako. 4. Kai pamatome vidury gatvės ar užmiesčio šalikelėje stovintį automobilį su avariniu ženklu, pirmiausia pagalvojame, kad ..... padangą arba automobilis ..... į autoįvykį. 5. Žiemą vairuotojai dažniausiai ..... pagalbos, kai dėl šalčio negali ..... variklio ir ..... užšalusių spynelių.

**22. Įrašykite tinkamus žodžius.**

draudžiama, judėtų, grandinės, grožio, ~~kabo~~, kartus, neatsitiktų, nepatogumų, ramiai, rodo, sukasi, sumaištis, tarsi, užvesti, vadinamas

**Sieninis laikrodis**

Sieninis laikrodis – didelis puošėiva. Jam po kaklu (1) *kabo* dailus kaklaraištis, (2) ..... švytuokle. Taip pat jis pasikabinęs dvi blizgančias grandines su svareliais. Laikrodis sako, kad tos (3) ..... reikalingos jo mechanizmui (4) ..... . Bet greičiausiai jos irgi kabo dėl (5) .....

Ant nosies laikrodis turi dvi rodykles: trumpoji (6) ..... valandas, o ilgoji – minutes. Rodyklės visada (7) ..... tik į vieną pusę. Į priešingą pusę joms suktis (8) ..... , nes tada laikas pradėtų eiti atgal. O tada ir žmonės pradėtų vaikščioti atbuli, mašinos, lėktuvai ir traukiniai taip pat (9) ..... tik atgal. O kokių (10) ..... kiltų valgant ar geriant, – baisu net pagalvoti! Taigi būtų visiška (11) .....

Kad taip (12) ..... , viską stebi laikrodžio direktorė gegutė, kuri gyvena už mažyčių durelių pačiame viršuje. Ji akylai stebi, kad laikrodis neiškrėtų kokios nors kiaulystės. Išlenda ji du (13) ..... – vidurdienį ir vidurnaktį. Pasidairo, pakukuoja, dėl visa ko dar sykį pasidairo ir... vėl pasislepia už durelių.

Ir vėl laikrodis (14) ..... sau tiksi: TIK TAK, TIK TAK. Jis (15) ..... nori jums pasakyti, kad viskas šiame pasaulyje yra ir bus gerai.

*Pagal Kęstutį Kasparavičių*

**1. Pasitarkite su draugu ir parašykite patarimų, kaip nedidelį ir neįaukų nuomojamą butą paversti mieliais ir jaukais namais.**



**2. Jūsų butą užliejo kaimynai. Parašykite draudimo įmonei raštą, nurodykite, kaip nukentėjo jūsų butas, kokius remonto darbus būtina atlikti, paprašykite atlyginti nuostolius.**





3. Pažiūrėkite į paveikslėlius. Parašykite draugui laišką ir smulkiai papasakokite, kas jums atsitiko.



**1. Smulkiai papasakokite, kaip padaryti šie daiktai. Kokių medžiagų ir įrankių reikia?**



**2. Pažiūrėkite į nuotrauką. Kam gali būti naudojamas šis daiktas? Iš ko ir kaip jis pagamintas?**

**Perskaitykite tekstą. Kurioms Ritos Baltos mintims pritariate?**

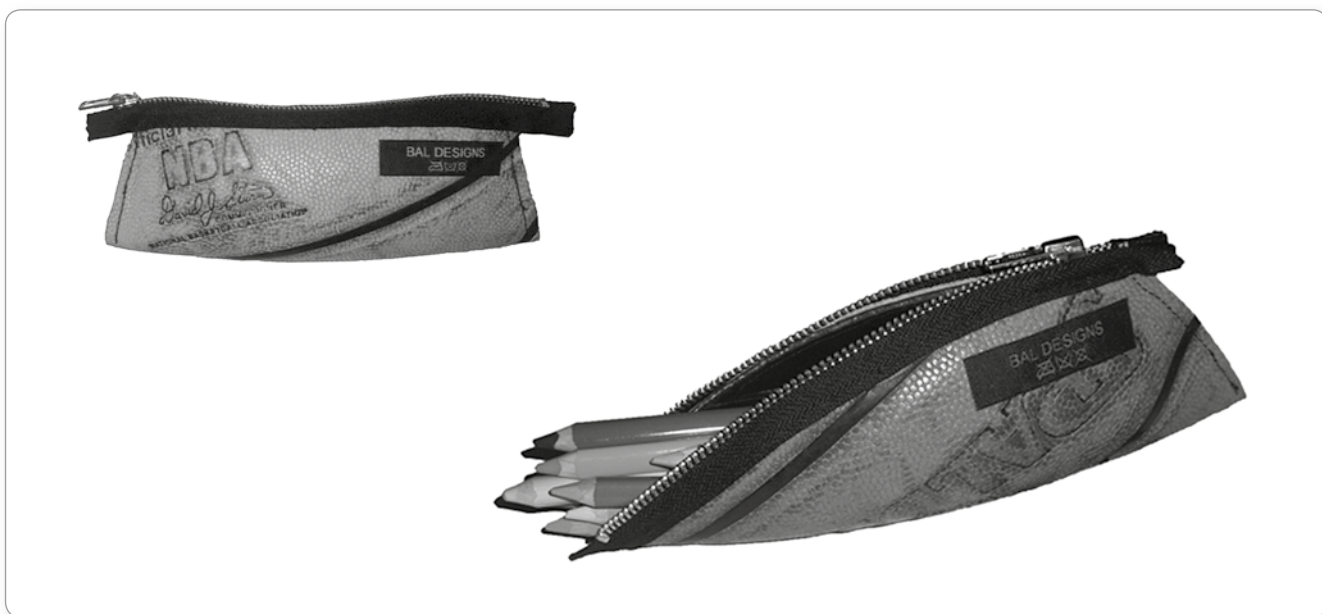

Apie 20 metų svetur gyvenanti muzikantė dabar kuria dėklus, į kuriuos galima susidėti pieštukus, rašiklius, trintukus, raktus, USB jungtis, fotoaparataus arba kosmetiką. Jie gaminami iš panaudotų krepšinio kamuolių. Šiuos dėklus galima naudoti ir kaip delnines.

„Maščiau, kas tikrai šiandien garsina Lietuvą? Ką pamatys svetimšalis, važiuodamas per Lietuvą? Ką jis prisimins grįžęs namo? Linas ir gintaras – mums svarbūs dalykai, bet pervažiuavęs Lietuvą skersai išilgai gali ir nepamatyti nei linais apsėto lauko, nei bangų išmetamų gintarų“, – susimąstė Rita Balta.

O krepšinio nepastebėti Lietuvoje neįmanoma. Tad vieną dieną ji paėmė seną krepšinio kamuolį ir sukarpė, o tada vėl susiuvo. Taip atsirado suvenyras – pieštukų dėklas iš žaisti nebetinkamo krepšinio kamuolio. Iš pradžių suvenyrai buvo kuriami namo rūsyje. Apdoroti storą gumą buvo nelengva – Rita susibadydavo rankas, nusilauždavo nagus.

Pagrindinė problema – iš kur gauti kamuolių. Dizainerė dirba ne su naujais, o su naudotais kamuoliais, kurių tenka gerokai paieškoti. „Kadangi dėklus siuvu tik iš Lietuvoje naudotų kamuolių, jie ne tik svetimšaliui, bet ir mums, lietuviams, labai simboliški: gal šiuo kamuoliu buvo pelnyta svarbi pergalė? Gal jį rankose laikė žymus mūsų šalies krepšininkas?“ – svarstė Rita.

**Papasakokite, kaip atrodo ir kaip gaminamas suvenyras, kuris, jūsų nuomone, geriausiai pristato jūsų šalį.**

### 3. Atsakykite į klausimus.

1. Kiek laiko skiriate buičiai per dieną?
2. Kokius buitines darbus dirbate kasdien? Kuriuos buitines darbus mėgstate, o kurių – ne?
3. Kiek laiko skiriate laisvalaikiui? Ką dažniausiai darote ir kiek laiko per dieną skiriate?

**Palyginkite savo atsakymus su žurnalo „Veidas“ atliktos apklausos rezultatais. Kas jus nustebino? Kodėl?**

#### Kiek moterys ir vyrai skiria laiko buičiai? (Minutėmis per dieną)

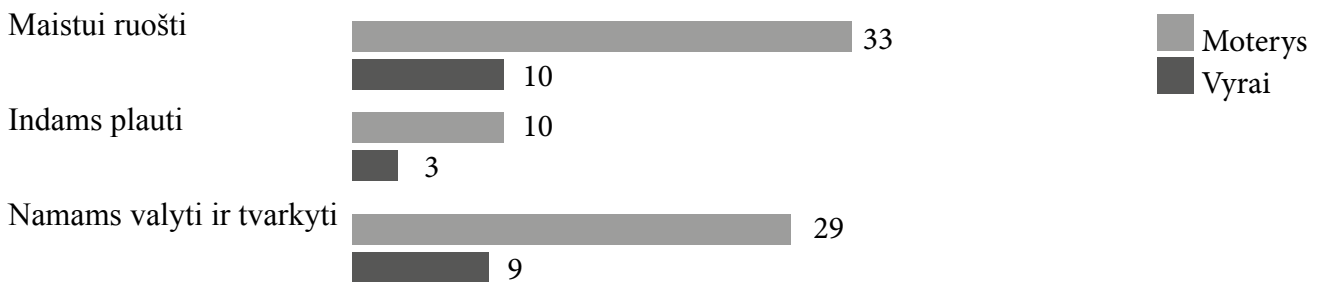

#### Kiek moterys ir vyrai skiria laiko laisvalaikiui? (Minutėmis per dieną)

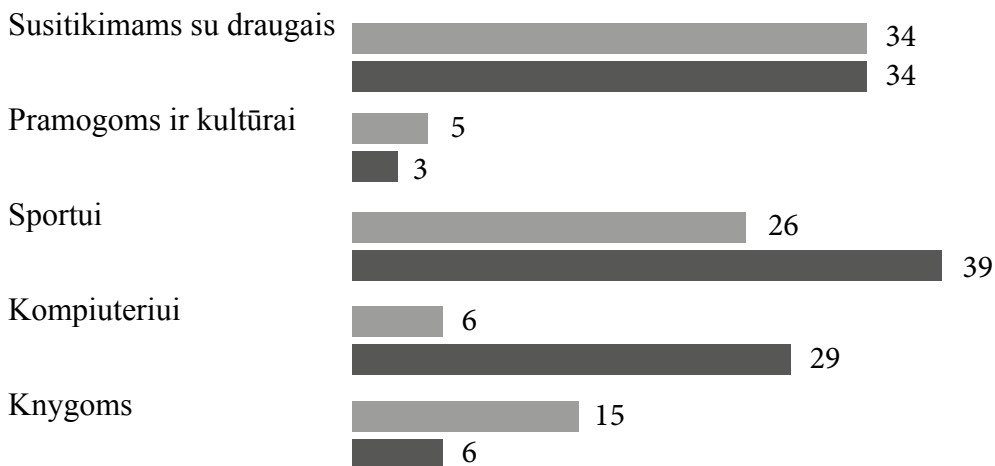

**4. Pažiūrėkite į paveikslėlius. Jūs paprašėte interjero dizainerio pakeisti kambarį. Pasidžiaukite arba pasiguoskite draugui.**

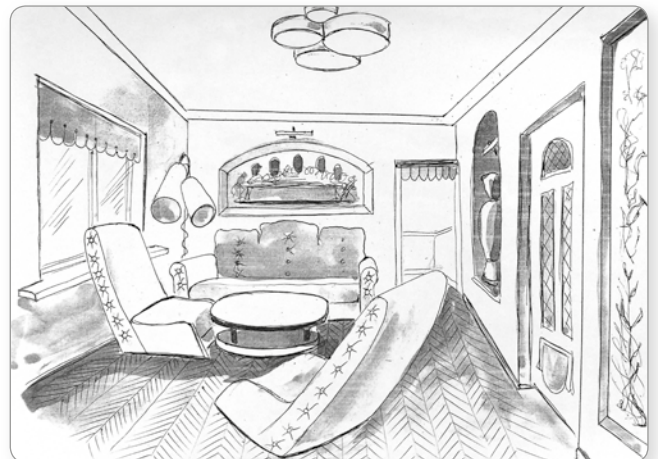

**5. Atsakykite į klausimus.**

1. Ar vairuojate automobilį? Ar galėtumėte gyventi be automobilio? Kodėl?
2. Kaip jūs manote, ar Lietuvos keliuose daug automobilių? Kaip yra jūsų šalyje?

**Perskaitykite straipsnį. Aptarkite poromis, kas jus nustebino ir kodėl.**

Dauguma vairuotojų yra įpratę prie patogumo įsėsti į savo transporto priemonę ir nuvažiuoti nuo durų iki durų. Įsivaizduokite, kad tenka atsisakyti nuosavo automobilio. Kokiais atvejais tai padarytumėte? O galbūt atsisakytumėte kito, bet galimybę važinėti savo automobiliu žūt būt pasiiktumėte?

Didžioji dalis vairuotojų (27 proc.) atsisakytų nuosavo automobilio tik tuo atveju, jei susiklostytų situacija, kad jie apskritai nebegalėtų vairuoti, rodo transporto skelbimų portalo *Autogidas.lt* atliktos apklausos rezultatai. Šiek tiek daugiau kaip penktadalis vairuotojų automobilio atsisakytų kritiškai pablogėjus finansinei padėčiai – jei visiškai nebeturėtų pinigų asmeninei transporto priemonei. Vidutiniškai vienas iš penkių vairuotojų teigia, kad jeigu priežastis būtų ne negalėjimas vairuoti,

tuomet automobilio neatsisakytų jokiais būdais – geriau kitur apribotų savo išlaidas. Dalį vairuotojų atsisakyti nuosavo automobilio naudojimo paskatintų patogesnė viešojo transporto sistema. 13 proc. portalo *Autogidas.lt* respondentų teigia, kad atsisakytų savo automobilio, jei viešojo transporto maršrutai būtų dažnesni, privežtų arčiau reikiamos vietos ir pan. Dar 4 proc. apsisprendimą atsisakyti nuosavo automobilio lemtų pigesnis viešasis transportas. Likusieji daugiau nei dešimtadalis vairuotojų nebevažinėtų savo automobiliu, jei degalų kainos padidėtų iki tam tikros ribos.

Apklausos rezultatai atskleidė, kad automobilis daugumai yra būtinybė – vairuotojai geriau ribotų save kitose srityse, kad tik galėtų patogiai važinėti patys ir nesiderinti prie viešojo transporto tvarkaraščių ar artimųjų.

**6. Įsivaizduokite, kad gatvėje matėte tokį automobilį. Papasakokite draugui, kaip jis atrodo.**

**7. Įminkite mįslę.**

Akmeninės kojos, medžio liemuo, stiklo akys, šiaudinė kepurė.

**Pažiūrėkite į nuotrauką ir paaiškinkite mįslę.**

***Pasitarkite poromis ir sugalvokite mįslių apie šiuolaikinius pastatus, prietaisus, daiktus.***

**8. Pasvarstykite, kada taip sakoma.**

Darbas darbą veja.

Devyni amatai – dešimtas badas.

Barbė devyndarbė.

Darbymety ir akmuo kruta.

Per plauką.

Iš piršto laužtas.

Batsiuvys be batų.

Įlėkė kaip ugnies.

Ne šventieji puodus lipdo.

Gyvena kaip devintam danguj.

Duoną taupyk rytojui, o ne darbą.

Devynis kartus pamatuok, dešimtą kirpk.

### 1. Perskaitykite ištrauką iš Marcelijaus Martinaičio knygos „Mes gyvenome“ ir pasakykite pagrindinę mintį.

Mano krašte apie savo namus sakydavo mūsų gyvenimas. Taip ir buvo, nes juose tilpdavo viskas, ko reikėdavo gyvenimui. Apie šiuolaikinį butą mieste šitaip niekaip nepasakysi. Suprantu, jog beveik negrįžtamai pasikeitė beveik visi žmogaus gyvenimo šaltiniai ir jo bendrystės ženklai. Nereikia ruošti maisto, kuris buvo vienas svarbiausių šeimos bendrystės saitų. Valgoma valgyklose, pusfabrikačiai perkami parduotuvėse, kurie namuose tik pašildomi, ir net šnekėtis nereikia: viską už mus atšneka, išpasakoja ta kalbanti, grojanti ir rodanti dėžė.

Įsidėmėtina, kaip nyksta ar jau visai išnyko neseniai buvusios gausios įvairios drabužių, batų, laikrodžių, siuvamųjų bei rašomųjų mašinėlių, parkerių ar akinių, senųjų radijo aparatų taisyklos. Ten dabar įsikūrusios juvelyrinės parduotuvės, madingų drabužių salonai, kavinukės, viena kita taisykla, pritaikyta šiek tiek pataisyti nusipirktą madingą drabužį ar apavą. Įsikūrė visokių krautuvėlių, kur pigiai pardavinėjami nežinia kieno jau dėvėti drabužiai.

Kad ir veiktų tos taisyklos, mažai kas ten neštų savo daiktus, tiksliau nėra ką nešti. Vieni jų apskaičiuoti, kad sugedusių net neapsimoka taisyti, kitų paskirtis jau neatitinka naujų poreikių, mados, vienus modelius žaibiškai keičiant kitais. (...) Net ir žodžius *taisymas*, *taisykla* pakeitė *remontas*, *remonto dirbtuvė*, kur taisomi tik stambūs agregatai, mašinos, brangesni elektriniai įrankiai, madingi drabužiai.

Kažkur skaičiau, kad būtų idealu, jei, sakysime, automobilis, panašiai kaip staigiai miršta žmogus, savaime subirtų per tam tikrą gamintojo numatytą laiką, o tai jo savininką verstų tuoj pirkti naujo išdirbio mašiną. Iš tikrųjų mes perkame jau tik trumpaamžius prietaisus, aparatus, drabužius.

Komercija bei projektuotojai planuoja ne vien daikto patikimumą, jo patrauklumą, bet ir jo veikimo laiką, kuris visokiais būdais trumpinamas, laikantis kokybės standartų. Tam tikrą laiką daiktai turi gerai tarnauti, tačiau netrukus privalo užleisti vietą kitiems, kad nesustotų nuolat greitinama apyvartos mašina, gaminanti vis didesnius pelnus. Į tos mašinos krumpliaračius pateko mūsų daiktai ir mes patys. (...)

Mes skubame įsigyti madingus serijiniu būdu gaminamus daiktus, baldus, drabužius, pritaikytus trumpalaikiam vartojimui. Juose jau neužtinkame to senųjų meistrų kruopštumo, medžiagos patvarumo, kai buvo siekiama tų daiktų ilgaamžiškumo. Tie būtini daiktai jau daromi ne rankomis. Gal dėl to dabar taip plūstama į liaudies meistrų muges, kuriose dar galima įsigyti kokią nors individualų, į nieką nepanašų rankų darbo autentišką daiktą, kuris namuose ilgiau išliks už automobilį, televizorių, kompiuterį! Juk kažkas tuose senuose daiktuose likdavo iš žmogaus, iš jo rankų prisilietimo.

### Atsakykite į klausimus.

1. Kokių turite daiktų, kurie jums labai brangūs? Kuo jie svarbūs jums?
2. Kaip vertinate rankų darbo daiktus? Kuo jie jums patinka?

### 2. Perskaitykite sakmę ir papasakokite, kodėl moterys dirba daugiau.

#### Kaip darbus dirbti

Senas senelis (tai buvo Dievas) eidamas pamatė artoją, su jaučiais beariantį vieną vagą per visą lauką, o atgal nešantis tuščią arklą. Senelis pamokė artoją, kad reikia pritaisyti prie arklo verstuvą ir arti dirvą iš abiejų lauko pusių. Artojas pamėgino ir labai apsidžiaugė, kad darbas palengvėjo.

Kiek paėjęs senelis užsuko į vienus namus, kur rado audžiančią mergelę. Audė ji be šaudyklės, o siūlą kišo rankomis; tai atėmė daug laiko. Senelis pamokė ją prisitaisyti šaudyklę ir audimas dvigubai paspartėjo.

Praslinkus keletui dienų, senelis vėl keliavo šiomis vietomis. Pamatė artoją ir klausia:

– Pasakyk, vaikel, kas gi tave išmokė taip gražiai arti?

Artojas atsakė:

– Anądien toks senelis čia ėjo ir mane pamokė, kaip arti. Aš jam labai dėkingas už patarimą.

Senelis nusišypsojo ir sako:

– Gerai, vaikeli! Daug dirbi, bet ir ilsėsis.

Eidamas toliau užsuko į namus, kuriuose audėja sėdėjo prie staklių ir gražiausią audeklą audė.

Senelis ir klausia:

– Pasakyk, vaikeli, kas gi tave išmokė taip gražiai austi?

– Kas čia mane mokys! Aš pati išmokau, – atšovė mergina.

Senelis pakraipė galvą ir atsakė:

– Gerai, vaikeli! Dirbsi dirbsi, o poilsio neturėsi.

Taip ir liko iki šių dienų. Vyrai sunkiai dirba, bet suranda laiko poilsiui, o moterys darbų galo nemato.

### **3. Kaip jums atrodo, kada Lietuvoje sakoma „Įpuolė kaip ugnies“?**

***Perskaitykite tekstą ir pasakykite, kaip jūsų šalyje sako apie skubančius išėiti svečius.***

XIX a. viduryje kaime degtukų nebuvo, nors mieste jie jau buvo pasirodę. Todėl židinyje ugnį žmonės uždegdavo iš žarijų, stengėsi, kad jos neišblėstų. Vakare židinyje pakasdavo pelenus, supildavo žarijas ir užberdavo pelenais. Taip apsaugotos žarijos išlikdavo iki ryto, kai kas nors iš namiškių, nukasęs pelenus, pūsdavo žarijas ir įdegdavo ugnį. Jei taip nutikdavo, kad žarijos užgesdavo, prisieidavo bėgti į kaimynų gryčią ir iš ten parnešti ugnies: „Mergaitė paima menką drobinį skuduriuką, padaro iš jo rutuliuką ir tame rutuliuke parneša žėruojančią ugnį. Nuėjusi ugnies, niekada negaišta svetimoje gryčioje, nes savojoje visi laukia pareinant. Iš to išėjo pasakymas, jei viešnia, neilgai pabuvus, nori atsi-sveikinti ir išėiti: „Įpuolė kaip ugnies ir vėl pro duris.“

## 9 skyrius

### Saldu gardu kaip devyni medūs



#### **Mokymės:**

- papasakoti apie tradicinius patiekalus ir jų ruošimą;
- pakalbėti apie valgymo ir vaišinimo tradicijas įvairiose šalyse;
- papasakoti, kaip gaminti mėgstamus patiekalus.



**1. Perskaitykite tekstą ir Lietuvos žemėlapyje pažymėkite, kokie maisto produktai ir patiekalai tradiciškai yra valgomi kuriame regione.**



**Tradicinė lietuviška virtuvė**

Lietuviai nuo senų laikų valgė daug iš grūdų gaminamų valgių: iš rugių buvo kepama duona, populiarios buvo miežinės kruopos ir miltai (tik per šventes buvo kepami kvietinių miltų pyragai), grikius augino daugiausia dzūkai. Populiariausia mėsa buvo kiauliena, kiek retesnė – aviena. Paukštiena ir kiaušiniai nebuvo kasdienis maistas, dažniausiai tai buvo parduoti skirti produktai. Vartota itin daug pieno produktų – saldaus ir rauginto pieno, varškės, sūrio, grietinės.

Populiariausios daržovės buvo kopūstai, ropės (kol į Lietuvą buvo atvežtos bulvės), burokai. Beje, bulvės į Lietuvą atkeliavo maždaug prieš 200–250 metų, o plačiau paplito maždaug prieš 100 metų. Agurkai, porai, salotos dažniausiai auginti dvaruose, o pomidorai Lietuvoje išpopuliarėjo tik po I pasaulinio karo. Cukrus atsirado tik XIX a., bet paprastų žmonių buvo vartojamas retokai. Jį pakeisdavo medus, buvęs taip pat šventinis, nekasdienis produktas.

Ilgainiui pamiršus lietuviško midaus gamimo paslaptis, išpopuliarėjo alus – jis buvo gaminamas visoje Lietuvoje, o labiausiai – Vidurio ir Šiaurės Rytų dalyje. Buvo geriama beržų ir klevų sula (šviežia ir rauginta), gira. Arbata ir kava gertos rečiau; arbata būdavo iš žolelių, o kavą gamindavo iš skrudintų gilių, miežių, kviečių, kitokių grūdų.

Daugelis kaimo ir miesto žmonių valgė gana paprastus valgius, o retesnių produktų – nebent per šventes. Beje, tradicinių lietuviškų patiekalų paprastumas nebuvo vien tik dėl nepritekliaus, atvirksčiai, valgių paprastumą galima įvardyti kaip vieną svarbiausių tradicinės lietuviškos virtuvės nuostatų.

Aukštaičiai visada itin garsėjo savo miltiniais patiekalais: blynais su įvairiausiais įdarais, virtiniais, koldūnais, skryliais. Aukštaitijoje virtos ir paprastos (pieniškos daržovių, mėsiškos kopūstų) ir itin originalios sriubos (pavyzdžiui, alaus sriuba), puikiai mokėta ruošti paukštieną. Aukštaitės šeimininkės kepė ir virė burnoje tirpstančius saldumynus – spurgas, žagarėlius, jiems ruošti negailėta nei laiko, nei puikių šviežių produktų. Aukštaičiai garsėjo puikiu alumi bei iš obuolių ar uogų gamintu vynu.

Dzūkijoje visada gaminta daugybė valgių iš grybų: virtos grybų sriubos (pavyzdžiui, raugintų kopūstų sriuba su baravykais), darytas grybų sūris, grybai troškinti, kepti, marinuoti, rauginti, jais buvo įdaromi pyragėliai, virtinukai. Mes vėl iš naujo atrandame vytintą mėsą, o dzūkai jau nuo seniausių laikų gamino puikią vytintą dešrą.

Suvalkija gali puikuotis autentiškais, pagal seną receptūrą gaminamais mėsos gaminiais. Bene žymiausias – tradicinis kapotos mėsos skilandis, taip pat puikios rūkytos dešros, kumpiai. Suvalkiečiai nuo seno virė barštelius su auselėmis, išpopuliarėjusius visoje Lietuvoje. Kaip tradicinį suvalkietišką gėrimą paminėsime naminių juodųjų serbentų vyną.

Ko gero, žymiausias žemaitiškas valgis – kastinis (grietinės ir sviesto plakinys) su virtomis bulvėmis, taip pat – su lupenomis virtos bulvės, dažomos kanapių spirgučiuose ar sėmenų druskoje. Žemaičiai puikiai ruošė patiekalus iš šviežios mėsos, ypač įvairius troškinius, kepė įmantrius pyragus su uogomis, vaisiais, uogienėmis.



**2. Atsakykite į klausimus.**

1. Kaip trumpai apibūdintumėte jūsų ragautą lietuvišką maistą? Kurie patiekalai, jūsų nuomone, geriausiai pristato lietuvišką virtuvę?
2. Kurie lietuviški patiekalai jums patinka? Kurie – ne? Kodėl?
3. Ar mėgstate cepelinus? Kodėl?

**Paklauskite teksto ir pabaikite sakinius.**

1. Vieniems cepelinai – lietuvių virtuvės simbolis, kitiems – .....
2. Populiariausi didžkukuliai su .....
3. Didžkukuliai buvo pavadinti cepelinais, nes .....
4. Didžkukulius lietuviai labai pamėgo, kai.....
5. Lietuvoje daug bulvių patiekalų, nes .....

### 3. Perskaitykite ir pažymėkite, kuris atsakymas tinka kuriam klausimui.

Vilniaus universiteto kulinarijos istorikas, Lietuvos Didžiosios Kunigaikštystės (LDK) virtuvės tyrinėtojas Antanas Astrauskas neseniai pristatė naują autorinį darbą – autentišką XVII amžiaus dvaro valgiaraštį Anupriškėse.

#### Skonių tyrinėtojams – kelionė laiku į XVII amžių

1	Kaip ieškote receptų? Kokius šaltinius peržiūrite? Kiek laiko tai užtrunka?	A	Pradėkime nuo šaltos batvinių sriubos, šiandien vadinamos šaltibarščiais. Šis patiekalas buvo labai mėgstamas LDK didikų – lietuvius lenkai net vadindavo batvinių valgytojais. Tai, kad į šį patiekalą įeina prabangūs ingredientai – vėžių uodegėlės, kepta žvėriena, – kaip tik ir įrodo, kad tai – didikų stalo patiekalas. Suprastėjus mūsų virtuvei, vėžių uodegėlės ir žvėriena pranyko, o šaltibarščiai nebe grietine balinami, bet tiesiog tarkuoti burokėliai užpilami kefyru...
2	Kuo ypatingi patiekalai, kurie pavirto istoriniu XVII a. LDK dvaro menu Anupriškėse?	B	Didikų puotos galėdavo trukti visą parą ar net kelias paras. Patiekalus nešdavo pamainomis, o per pertraukas žmonės linksmindavosi, eidavo pasivaikščioti. Dažnai puotų kulinarinė programa būdavo numatyta kelioms paroms į priekį. Įdomu, kad kiekvienam asmeniui maistas nebūdavo patiekiamas individualiai – būdavo atnešami bendri dubenys ir kiekvienas galėdavo valgyti tik tą, ką pasiekdavo rankomis, tad neišragaudavo visko, kas buvo ant stalo. Pradėdavo nuo sriubų, tada užkandžiai, po to žuvis. Galėdavo būti ir kelios žuvų paminos...
3	Ar galite papasakoti apie kiekvieną jų plačiau?	C	Iki šiol yra žinomas tik vienas receptų rinkinys, senesnis nei XIX a. Jį galima sieti būtent su Lietuva. Tai – anoniminio Radvilų virėjo XVII a. pabaigoje, apie 1686 m., sudaryta knyga. Dar neseniai ji buvo visai nežinoma. Ją lenkų archyvuose atrado tos šalies istorikai.
4	O kaip tuos batvinius atšaldydavo? Juk šaldytuvų nebūdavo...	D	Alaus acte troškinta žuvis su vaisiniu padažu – labai elegantiškas receptas. Radvilų virėjo knygoje nurodoma, kad dažniausiai naudojama lydeka, tačiau ją galima pakeisti kita didele žuvimi. Kadangi Anupriškėse puikiomis sąlygomis auginami lašišiniai upėtakiai, pasirinkta ši žuvis. Taip pat restorane galima paragauti elnienos juodame slyvų padaže su troškintomis kriaušėmis. Vyne apvirts kriaušės ir elniena – labai netikėtas derinys: šiais laikais niekas nesitiki tokio išskirtinio, originalaus skonio. Beje, elniena, kiek atradau XVII a. receptuose, dažniau būdavo ne troškinama, o kepama.
5	Papasakokite ir apie kitus Anupriškėse siūlomus XVII a. patiekalus.	E	Siūlomi patiekalai išsiskiria pirmiausia tuo, kad tai nėra kažkios interpretacijos, improvizacijos – jie pateikti pagal autentiškus receptus, pagal tai, kas rasta XVII a. receptų knygose. Be to, patiekalai atspindi tai, kas dažniausiai buvo ant didikų stalo XVII a.

6	Ar žuvis senovėje dažniau būdavo troškinama?	F	Sunku pasakyti. Tų laikų virėjai pirmiausiai stengdavosi įtikti savo šeiminkams ir jeigu jie būtų matę kokių nedidelių skirtumų nuo receptūros, dėl to labai nebūtų sukę galvos. Juk virėjai elgdavosi taip – jeigu šeiminkas pageidavo, tai virėjas pakeisdavo bet ką. Galime pasakyti, kad nors virėjas buvo vienas iš brangiausiai apmokamų tarnų, tais laikais laisvės jis neturėjo. Virėjas turėdavo įtikti ir šeiminkams, ir svečiams, ir dar reikėdavo nustebinti.
7	Ką Radvilų virėjas pasakytų, pamatęs šiuos siūlomus istorinius patiekalus?	G	XVII a. barokinėje virtuvėje populiarūs buvo du maisto terminio apdorojimo būdai – kepimas ir troškinimas. Deja, ugniakuose būdavo sunku taip sureguliuoti temperatūrą, kad mėsa ar žuvis ir iškeptų, ir būtų minkšta, tad troškinimas būdavo vienas populiariausių maisto terminio apdorojimo būdų. Virėjai juk stengdavosi, kad bet koks produktas būtų minkštas, sultingas. Jie žinojo, kad troškinant acte žuvis lieka nesubyrėjusi, standi ir sultinga.
8	Ir kaip dažniausiai svečiai būdavo stebinami?	H	Labai daug dėmesio skirdavo maisto patiekimui – svarbūs būdavo indai, jų išdėliojimas ant stalo, naudotos ledo skulptūros. Dominuojantis skonis buvo saldžiarūgštis ir labai aštrus. Labai daug naudota acto, cukraus, prieskonių – cinamono, imbiero, kardamono, juodųjų pipirų dėdavo milžiniškais kiekiais. Buvo gal tik 7–8 prieskoniai, bet jų buvo naudojama labai labai daug. Buvo manoma, kad kuo daugiau prieskonių, tuo šeiminkas turtingesnis. Taip pat būdavo dedama razinų, migdolų.
9	Ar tiesa, kad dabar mes nė iš tolo tiek nesuvalgome ir neišgeriame, kiek sugebėdavo mūsų protėviai. Kiek per puotą buvo išragaujama maisto ir gėrimų?	J	Ledukais. Anksti pavasarį ledą iškirsdavo ežeruose ar upėse ir gabendavo į <i>ledaunes</i> – specialius rūsius. Kai daug ledo sukraunama, susidaro pastovi temperatūra, ir tas ledas netirpsta. Taip jis išsilaikydavo iki kitos žiemos. Tokias <i>ledaunes</i> naudavo ir Lenkijoje, ir Vokietijoje, ir Rusijoje.

1

2

3

4

5

6

7

8

9

C

patiekalai  
garnyras  
karbonadas  
karštas patiekalas  
kepsnys  
maltinis, -io / kotletas  
padažas  
sriuba  
troškinys  
užkandis, -io

kruopos  
avižinės  
kvietinės  
miežinės  
ruginės  
perlinės  
grikliai / grikių kruopos  
manai / manų kruopos  
dribsniai  
rupūs miltai

žuvis  
ešerys  
karpis, -io  
lašiša  
lydeka  
menkė  
silkė  
ungurys  
upėtakis, -io  
vėžys

mėsa  
aviena  
faršas  
jautiena  
kalakutiena  
kiauliena  
paukštiena  
vištiena  
žvėriena

bulviniai blynai  
cepeliniai / didžkukuliai  
kugelis / bulvių plokštainis, -io  
lietiniai  
šaltiena  
vėdarai  
virtiniai

prieskoniai  
bazilikai  
cinamonas  
gvazdikėliai  
imbieras  
juodieji, baltieji, žalieji, rausvieji pipirai  
karis, -io  
krapai  
lauro lapai  
mėtos  
petražolės  
pipirų mišinys  
raudonėliai  
rozmarinai  
vanilė  
žalumynai

garstyčios  
krienai

maistinė vertė  
angliavandeniai  
baltymai  
kalorijos  
riebalai

alyvuogių, rapsų, saulėgrąžų aliejus  
taukai

mielės  
krakmolas  
kepimo milteliai  
želatina

kvapas  
skonis, -io

saldumynai

drebučiai

karamelė

keksas

meduolis, -io

pyragėlis, -io / pyragaitis, -io

saldainis, -io

sausainis, -io

spurga

šokoladas

tortas

želė

(pa)barstyti, barsto, barstė ką?

(su)berti, beria, bėrė ką?

(į)dėti, deda, dėjo ką?

(pa)gardinti, gardina, gardino ką?

garinti, garina, garino ką?

(iš)gliaudyti, gliaudo, gliaudė ką?

(su)grūsti, grūda, grūdo ką?

(su)kapoti, kapoja, kapojo ką?

(pa)kepinti, kepina, kepino ką?

(iš)kepti, kepa, kepė ką?

(nu)košti, košia, košė ką?

kvepėti, kvepia, kvepėjo kuo?

laikyti, laiko, laikė ką?

(nu)lupti, lupa, lupo ką?

(iš)(su)maišyti, maišo, maišė ką?

(su)malti, mala, malė ką?

(į)pilti, pila, pylė ką?

(su)pjaustyti, pjausto, pjaustė ką?

(iš)(su)plakti, plaka, plakė ką?

(nu)plauti, plauna, plovė ką?

(pa)ragauti, ragauja, ragavo ką?

(pa)raugti, raugia, raugė ką?

(nu)skusti, skuta, skuto ką?

(su)smulkinti, smulkina, smulkino ką?

(su)stingti, stingsta, stingo

(pa)sūdyti, sūdo, sūdė ką?

(su)šaldyti, šaldo, šaldė ką?

(pa)šildyti, šildo, šildė ką?

(su)tarkuoti, tarkuoja, tarkavo ką?

(už)tepti, tepa, tepė ką?

(su)trinti, trina, trynė ką?

(iš)(pa)troškinti, troškina, troškino ką?

užkąsti, užkanda, užkando ko?

(pa)(su)valgyti, valgo, valgė ką? ko?

(pa)vartyti, varto, vartė ką?

(ap)versti, verčia, vertė ką?

(at)vėsinti, vėsina, vėsino ką?

(iš)virtti, verda, virė ką?

(su)degti, dega, degė

(su)gesti, genda, gedo

smirdėti, smirda, smirdėjo

(pri)svilti, svyla, svilo

aitrus, -i

aštrus, -i

kartus, -i

rūgštus, -i

saldus, -i

saldžiarūgštis, -ė

sūrus, -i

švelnus, -i

džiovintas, -a

garintas, -a

grūstas, -a

keptas, -a

maltas, -a

marinuotas, -a

raugintas, -a

rūkytas, -a

skystas, -a

sūdytas, -a

tirštas, -a

trapus, -i

trintas, -a

troškintas, -a

virtas, -a

vytintas, -a

sugedęs, -usi

sukirmijęs, -usi

supelijęs, -usi

supuvęs, -usi

pluta

trupiniai

lupenos

sėklos

žievė

maisto gaminimo

įrankiai

1. atidarytuvas
2. citrinų spaudyklė
3. česnakų spaudyklė
4. grūstuvus
5. kamščiatraukis, -io
6. kiaurasamtis, -io
7. kočėlas
8. mentelė
9. pyrago lopetėlė
10. pjaustymo lentelė
11. plakiklis, -io
12. prieskonių malūnėlis, -io
13. riešutų gliaudiklis, -io
14. sietelis, -io
15. skustukas
16. tarka
17. virtuvinės žirklys
18. žnyplės

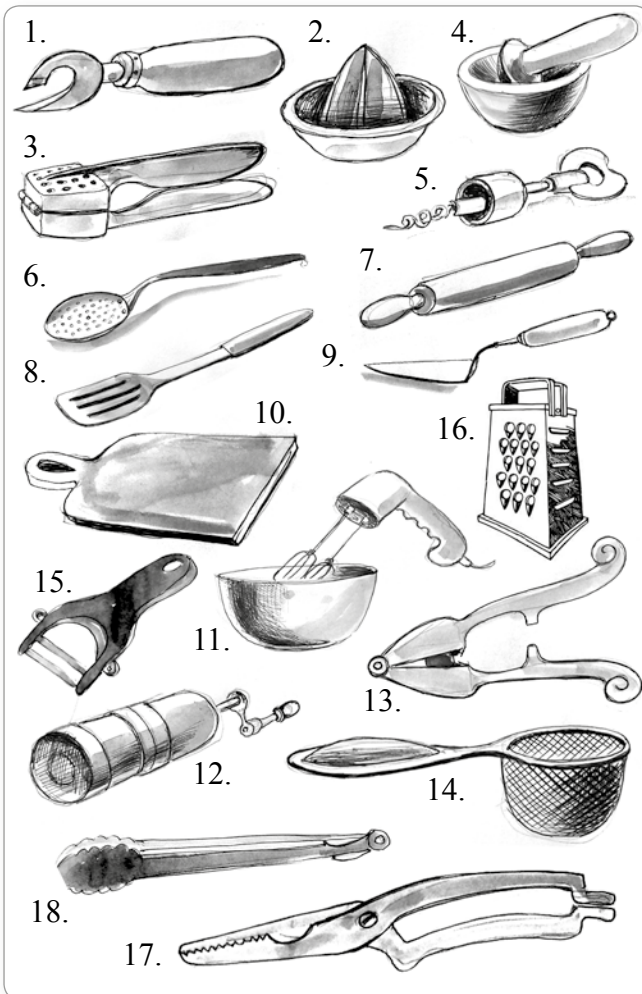

- dangtis, -io  
gili keptuvė  
greitpuodis, -io  
kepimo forma  
keptuvė  
maišymo indas  
puodas  
troškintuvas  
skarda

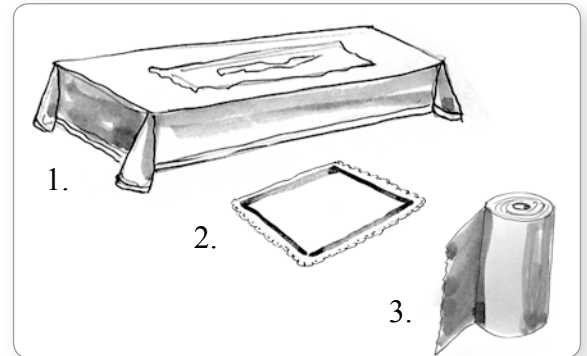

1. staltiesė
2. servetėlė
3. popierinis rankšluostis, -io

indai

- ąsotis, -io  
bokalas  
cukrinė  
druskinė  
dubenėlis, -io  
dubuo  
gili lėkštė  
lėkštė  
lėkštelė / lėkštutė  
padažinė  
padėklas  
pipirinė  
puodelis, -io / puodukas  
stiklainis, -io  
stiklinė  
taurė

stalo įrankiai

- peilis, -io  
samtis, -io  
šakutė  
šaukštas  
šaukštelis, -io

**1. Būdvardžių priesagos -okas, -oka; -oki, -okos.**tiršt-as + -okas, -oka → tiršt**okas**, tiršt**oka**; tiršt**oki**, tiršt**okos**sald-us + -okas, -oka → sald**okas**, sald**oka**; sald**oki**, sald**okos**

Pyragas skanus, bet truputį per saldus.

Pyragas skanus, bet **saldokas**.

Bazilikai maloniai kvepia ir yra šiek tiek aštrūs.

Bazilikai maloniai kvepia ir yra **aštroko** skonio.**2. Paskirties naudininkas.**

Ar turite peilį, kuriuo pjaustomos daržovės?

Ar turite peilį **daržovėms** pjaustyti?

Duona bus gardi, jeigu įdėsite kmynų.

Kmynai labai tinka **duonai** gardinti.**3. Pusdalyviai.**

Nuplaukite vaisius ir tik tada valgykite.

Prieš **valgdami** vaisius nuplaukite.**4. Esamojo laiko padalyviai.**

Vaisius reikia nuplauti, tada galėsite valgyti.

Prieš **valgant** vaisius reikia nuplauti.



**1. Parašykite giminingų žodžių.**

1. Virti, verda, virė – *virtuvė*, .....
2. Tepti, tepa, tepė – .....
3. Kepti, kepa, kepė – .....
4. Valgyti, valgo, valgė – .....
5. Troškinti, troškina, troškino – .....
6. Kvepėti, kvepia, kvepėjo – .....
7. Skanus – .....
8. Saldus – .....
9. Gardus – .....
10. Smulkus – .....

**2. Sudarykite žodžių junginius. Yra ne vienas variantas.**

1	stiklinė	A	riešutai	1	A, ...
2	šaukštelis	B	vanduo	2	
3	žiupsnelis	C	rozmarinai	3	
4	sauja	D	sūris	4	
5	ryšulėlis	E	druska	5	
6	šlakelis	F	česnakas	6	
7	gabalėlis	G	citrinų sultys	7	
8	skiltelė	H	cukrus	8	
9	šakelė	J	krapai	9	

**3. Sudarykite žodžių junginius. Yra ne vienas variantas. Parašykite 5 sakinius.**

1	berti	A	prieskoniai	1	A, ...
2	barstyti	B	sviestas	2	
3	smulkinti	C	duona	3	
4	pilti	D	grietinė	4	
5	tepti	E	druska	5	
6	kočioti	F	morka	6	
7	riekti	G	apelsinas	7	
8	spausti	H	svogūnas	8	
9	plakti	I	padažas	9	
10	skusti	J	sultys	10	
10	lupti	K	uogos	10	
12	puošti	L	tešla	12	

Berkite druskos ir pipirų pagal skonį.

.....

.....

.....

.....

.....

#### 4. Parašykite pagal pavyzdį.

1. Kepsime bulvinių blynų. *Nuskusk bulvių!*
2. Salotose trūksta druskos. .... !
3. Sriuba per tiršta. .... !
4. Nemėgstu juodos kavos. .... !
5. Man patinka košė su cinamonu. .... !
6. Negaliu valgyti svogūnų. .... !
7. Mėgstu duoną su sviestu. .... !
8. Virsime daržovių sriubos. .... !
9. Pasidarykime graikiškų salotų. .... !
10. Koks skanus tortas! Norėčiau dar. .... !
11. Kepsime pyragą su riešutais. .... !
12. Noriu kokio nors naujo patiekalo. .... !

#### 5. Išbraukite netinkamą žodį.

1. Sūrus, aštrus, gardus, rūgštus.
2. Virtas, maltas, keptas, troškintas.
3. Trapus, rūkytas, sūdytas, vytintas.
4. Skystas, kietas, keptas, tirštas.
5. Baltymai, riebalai, angliavandeniai, taukai.
6. Padėklas, puodas, keptuvė, troškintuvas.
7. Grūstuvus, staltiesė, kočėlas, malūnėlis.
8. Šaukštas, šakutė, skustukas, peilis.
9. Mėtos, mielės, čiobreliai, raudonėliai.

#### 6. Išbraukite netinkamą žodį.

1. Pilti, vanduo, stiklinė, gabalėlis.
2. Cukrus, berti, sūdyti, smulkus.
3. Trapus, pyragas, šoninė, tešla.
4. Daržovės, sriuba, pjaustyti, rūkyti.
5. Samtis, sriuba, tiršta, kieta.
6. Kumpis, rūkytas, kepti, drebučiai.
7. Bandelės, mielės, razinos, troškinti.
8. Kepsnys, puodas, keptuvė, aliejus.
9. Skarda, raugintas, orkaitė, kepti.
10. Vartyti, gardinti, citrina, cinamonas.

#### 7. Įrašykite tinkamą žodį.

1. Įpilk stiklinę vandens. 2. Nulupk ..... skiltelę. 3. Į gėrimą įdėk .....
- žievelės. 4. Supjaustykite ..... galvą. 5. Išsivirkime ..... su lupenomis.
6. Smulkiai supjaustykite dvi galvutes ..... 7. Į pyrago tešlą įberk saują .....
8. Turguje reikia nupirkti ryšulėlį ..... 9. Į sriubą įberiau žiupsnelį .....
10. Į košę įdėjau gabalėlį ..... 11. Kiaušinius išsukite su šaukštu .....

8. Užpildykite lentelę. Parašykite, ką mėgstate labiausiai.

Mėgstamiausias maistas

sriuba	
karštas patiekalas	
salotos	
lietuviškas patiekalas	
savos šalies patiekalas	
desertas	
vaisiai	
gėrimas	

9. Sugrupuokite žodžius (kai kurie tinka kelioms grupėms).

arbūzas, blynai, dubuo, keksas, kepsnys, keptuvė, kočėlas, košė, kruopos, makaronai, maltinis, malūnėlis, mėsainis, peilis, pienas, salotinė, salotos, samtis, šakotis, šakutė, virtulys, virti burokėliai, virtiniai, žalia mėsa

maisto produktai	patiekalai	virtuvės reikmenys ir indai
arbūzas		

10. Sujunkite pagal pavyzdį.

1	Tam tikru būdu pagamintas maistas.	A	Sultys.
2	Keptas miltų gaminys.	B	Sultinys.
3	Tirštas valgis iš kruopių, bulvių.	C	Patiekalas.
4	Iš vaisių arba daržovių spaudžiamas skystis.	D	Padažas.
5	Keptos mėsos, žuvies ar sūrio valgis.	E	Košė.
6	Keptuvėje kepamas plonas apskritas valgis iš miltų.	F	Kepsnys.
7	Skystis, kuriame virė mėsa, daržovės ar grybai.	G	Kepinys.
8	Augalas, jo lapai ar sėklos, turintys tam tikrą skonį ir kvapą, vartojami maistui pagardinti.	H	Blynas.
9	Maistas, dedamas į kito maisto gaminio vidų.	J	Įdaras.
10	Skystas arba tirštas patiekalų priedas su prieskoniais.	K	Prieskonis.

1	2	3	4	5	6	7	8	9	10
C									

11. Suraskite galimas žodžių poras ir pažymėkite pagal pavyzdį. Parašykite penkis sakinius su žodžių junginiais.

sviestas	morkos	lentelė			sūris
	vanduo 1	gira		grietinė	svogūnas
dešra		užtepėlė		kopūstas	margari- nas
	peilis			ąsotis	kisielis
<b>1</b> pilti		<b>2</b> pjaustyti		<b>3</b> lupti	<b>4</b> tepti
	obuolys			aliejus	dubuo
sriuba			padažas		stiklinė
	duonos riekė	apelsinas		pyragas	kiaušinis

1. Įpilk man vandens.

.....

.....

.....

.....

.....

12. Pažymėkite prie paveikslėlio, kas kur yra. Parašykite, kas tai yra.

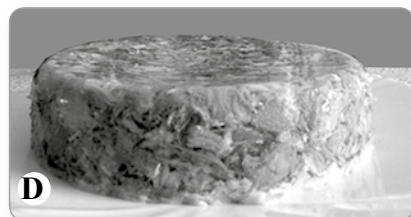
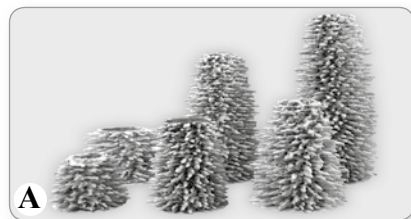

1. Užkandis – *patiekalas, valgomas prieš sriubą ar karštą patiekalą.*
2. Spurga – .....
3. Šoninė – .....
4. Svogūnų laiškai – .....
5. Bulvės su lupenomis – .....
6. Šaltiena – .....
7. Lietuviškos salotos – .....
8. Šakotis – .....
9. Silkė su grybais – .....

**13. Įrašykite tinkamą žodį.**

gaunama, gaminamas, pagardinama, paruošti, reikia, sukant, sukti, ~~tinka~~

**Kastinis**

Žemaičių kastinis puikiai (1) *tinka* prie bulvių. (2) ..... kastinį ne juokas. Tam (3) ..... ir jėgų, ir laiko. Kastinis (4) ..... grietinę su trupučiu sviesto (5) ..... moliniame inde, įstatytame į kitą indą su karštu vandeniu. (6) ..... tenka ilgai, kol (7) ..... vientisa, labai tiršta masė. Ji dar (8) ..... česnakais, druska, pipirais ar kmynais.

įdėkite, įpilkite, išmaišykite, išvirkite, palaikykite, pasigaminti, reikės, *tinka*, sudėkite, sumaišykite, supjaustykite

**Šaltibarščiai**

Šaltibarščius (9) ..... labai lengva. Jums (10) ..... 1 litro kefyro, kelių šaukštų grietinės, kelių burokėlių, (labai (11) ..... jauni burokėliai su lapais), 1–2 agurkų, virto kiaušinio, krapų, svogūnų laiškų, žiupsnelio druskos. Burokėlius (12) ..... ir (13) ..... šiaudeliais. Kefyrą (14) ..... su grietine, (15) ..... supjaustytus agurkus, žalumynus, burokėlius ir pasūdykite. Tada viską (16) ..... . Jei per tiršta, (17) ..... šalto virinto vandens. (18) ..... virto kiaušinio. (19) ..... šaltai, kad atvėstų.

išvirti, nuplauti, pakepinti, puošti, reikės, sudėti, sumaišyti, supjaustyti

**Silkė su džiovintais baravykais**

Jums (20) ..... : 4 riebių silkų, 100 g džiovintų baravykų, 2 svogūno galvučių ir aliejaus. Silkes išdarinėti, (21) ..... ir smulkiai supjaustyti. Baravykus gerai nuplauti, išmirkyti ir (22) ..... . Smulkiai supjaustytus svogūnus (23) ..... aliejuje. Kai gražiai apskrus, (24) ..... grybus, maišant pakaitinti. Ataušinus (25) ..... su silkėmis. Dėti į lėkštę formuojant vientisą kalną. (26) ..... petražolėmis ir krapais.

**14. Pakeiskite pagal pavyzdį.**

1	Obuolyje daug sulčių.	<i>Sultingas obuolys.</i>
2	Maistas turi daug baltymų.	
3	Patiekalas turi daug kalorijų.	
4	Bulvės turi daug krakmolo.	

1	Šiek tiek sūrus maistas.	<i>Sūrokas maistas.</i>
2	Šiek tiek skystas padažas.	
3	Šiek tiek sausa mėsa.	
4	Šiek tiek rūgštus obuolys.	
5	Šiek tiek aštrios salotos.	
6	Šiek tiek riebios dešrelės.	
7	Šiek tiek tirštas kisielis.	
8	Šiek tiek saldžios bandelės.	

**15. Įrašykite pagal pavyzdį.**

1. Sriuba jau šalta. *Pašildyk!* 2. Jonai, kiek obuolių tavo sode! ..... sulčių! 3. Elena, ..... kepsnį, kad nepridegtų. 4. Būk gera, ..... košę, kad neprisviltų! 5. Rūta, ..... vandens, per tiršta! 6. Man atrodo, kad trūksta druskos. Gal ..... ? 7. Bus skaniau, jei ..... pipirų. 8. Ant manų košės ..... cukraus ir cinamono. 9. Nepamirškite į košę ..... sviesto.

**16. Pakeiskite sakinius.**

1. Kai kitą kartą kepsiu obuolių pyragą, paklausiu tavęs recepto.  
*Prieš kepdamas obuolių pyragą kitą kartą, paklausiu tavęs recepto.*
2. Jeigu norite susipažinti su tradicine lietuviška virtuve, turite paragauti juodos ruginės duonos su skilandžiu. ....
3. Pirmiau pamirkykite pupeles, tada virkite. ....
4. Pirmiausiai pamarinuokite mėsą, tada kepkite. ....
5. Pirmiau sriubą paragaukite, tada druskos berkite. ....
6. Pirmiau ryžius perplaukite kelis kartus, tada virkite. ....
7. Pirma patys paragaukite, tada svečius vaišinkite. ....

**17. Pabaikite sakinius.**

1. Prieš valgydami nusiplovėme rankas.
2. Prieš valgant .....
3. Prieš gamindami naują patiekalą .....
4. Prieš verdant .....
5. Prieš virdamas ryžius .....
6. Prieš baigiant virti .....
7. Prieš kepdami obuolių pyragą .....
8. Prieš einant į maisto parduotuvę .....
9. Prieš kepant mėsą .....
10. Prieš pjaustydami obuolius .....
11. Prieš patiekdami kepsnį .....
12. Prieš tepdami sviestą .....

**18. Pakeiskite pagal pavyzdį.**

1	Šiame inde laikome birus produktus.	Tai indas buriems produktams laikyti.
2	Šiuo peiliu raikome duoną.	
3	Į šį ąsotį pilame pieną.	
4	Šioje keptuvėje kepame blynus.	
5	Šiame dubenyje patogu tešlą maišyti.	
6	Šiame inde plikome arbatą.	
7	Šiuose indeliuose šaldome uogas.	
8	Šiame puode verdame ryžius.	
9	Šiuo įrankiu išimame vyšnių kauliukus.	
10	Šioje skardoje kepame pyragą.	

**19. Pažiūrėkite į paveikslėlius. Parašykite, kam naudojami šie daiktai.**

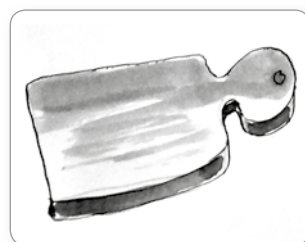
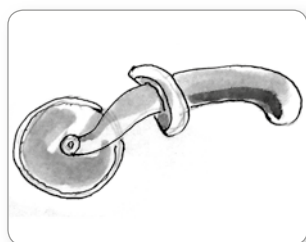
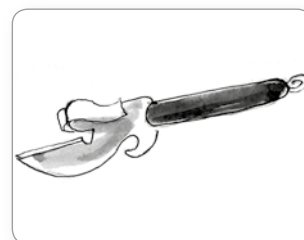
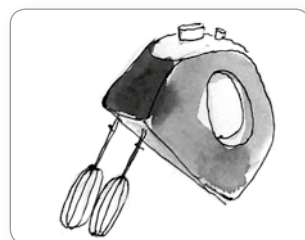

**20. Įrašykite tinkamą žodį.**

Į paruoštą tešlą negailėdama (1) *berkite* įvairių priedų: sėklų, riešutų, džiovintų (2) .....  
 Taip naminė duona (3) ..... ne tik gardesnė, bet ir (4) ..... . Ruginei duonai gardinti  
 (5) ..... kmynai, kalendrų sėklos, avižiniai (6) ..... , linų sėmenys, saulėgražos,  
 moliūgų (7) ..... . Jei į tešlą įmaišysite lazdynų arba graikinių (8) ..... , razinų,  
 džiovintų slyvų ir abrikosų, duonelė bus (9) ..... už pyragą. Prieš maišydami priedus į  
 (10) ..... , būtinai juos perrinkite ir (11) ..... po tekančiu vandeniu.

**21. Parašykite tinkamą neasmenuojamąją veiksmažodžio formą.**

(1) *Keliaudami* (keliauti, keliauja, keliavo) pro Anykščius, būtinai užsukite į Niūronis ir čia (2)  
 ..... (įsikurti, įsikuria, įsikūrė) unikalų Arklio muziejų.

Muziejaus lankytojai (3) ..... (supažindinti, supažindina, supažindino) su lietuviš-  
 komis tradicijomis, šventėmis. „Mūsų svečiams labiausiai patinka duonelės išsikepti“, – sakė muzieji-  
 ninkė Nijolė Kačkuvienė, duonos kepimo paslaptis (4) ..... (perimti, perima, perėmė) iš  
 mamos.

Mūsų senolės (5) ..... (kepti, kepa, kepė) duoną supykusių šeimininkių prie tešlos  
 neprileisdavo. Dažniausiai duoną kepdavo kartą per mėnesį, o jeigu šeimyna buvo didelė – tai ir du kar-  
 tus. Kamaroje, ant lentynos, drobinu rankšluosčiu (6) ..... (pridengti, pridengia, pridengė)  
 duona gardi išsilaikydavo visą mėnesį.

Kai duonelė iškepa, moksleiviai ieško savo ženklų (7) ..... (pažymėti, pažymi,  
 pažymėjo) kepaliuko. Suaugusiesiems (8) ..... (siūlyti, siūlo, siūlė) žaidimas – daina,  
 šokiu, patarle, mįsle ar gražiu linkėjimu „išsipirkti“ pagranduką. (9) ..... (pasidžiaugti,  
 pasidžiaugia, pasidžiaugė) duona svečius šeimininkės kviečia prie stalo – (10) .....  
 (skanauti, skanauja, skanavo) krosnyje keptos bulvės, troškinti kopūstai, kaimiškos dešrelės.

Pasak muziejininkių, pamokėlės vaikams įdomios, tačiau duonos kepimą (11) .....  
 (lydėti, lydi, lydėjo) apeigos jiems sukelia daug smagaus juoko. Vaikams jau nebesuprantamas papro-  
 tys ant žemės (12) ..... (nukristi, nukrinta, nukrito) duonos riekutę paimti, pabučiuoti  
 ir suvalgyti. Taip senoliai atsiprašydavo duonos už neatsargumą, (13) ..... (bijoti, bijo,  
 bijojo), kad ji neišeitų iš namų. Mokiniam sunku suprasti, kad valgyti šeimyna pradėdavo tik visiems  
 (14) ..... (pasimelsti, pasimeldžia, pasimeldė).



**1. Atsakykite į klausimus.**

1. Kodėl jums patinka ar nepatinka valgyti restoranuose ir kavinėse?
2. Į kokius restoranus ir kavines einate dažniausiai? Kuo jie jums patinka?

**Perskaitykite tekstą ir parašykite straipsnį apie savo mėgstamiausią kavinę.**

**Konrado kavinė**

*Kur susitiksim? – Pas Konradą, – taip susitaria vyrai su moterimis, moterys su vyrais ir moterys su moterimis. Čia susirenka tie, kurie neturi ko veikti ir tie, kurie per daug veikia, kurie turi daug pinigų ir kurie visai neturi pinigų. („Diena“, 1934 m.)*

Legendinė kavinė-cukrainė „Konradas“ buvo tarpukario Kauno inteligentų meka. Stebinčiam Konrado kavinės gyvenimą buvo aišku, kaip Kaunas linksminasi ir verkia.

Pasakojama, kad kiekvienas, kuris save laikė aukštesnės visuomeniškos kilmės, privalėdavo tam tikrą valandą lankytis Konrado kavinėje. *Jei nori, kad tave laikytų rašytoju, poetu, dailininku, žurnalistu, eik kasdien Konrado kavinėn ir kelias valandas sėdėk šios paskirties pavardžių savininkų tarpe.*

Rytai puodelį kavos išgerdavo viengungiai vokietukai. Kol vyrai tarnyboje, norėdamos atgaivinti sielą, arčiau prie gatvės ilgesingai šaukšteliu arbatą maišė dienos našlėmis vadinamos nuolat skubančios pasipuošusios labdaringos veiklos ponios.

Apie 12 val. prasidėdavo pats smagumas. Dalykiškai ir trumpai naujausia informacija ir gandai dalydavosi prikimštais portfeliais ponai žurnalistai: *Jūs peržiūrėję kelis tos pat dienos dienraščius nesi-  
stebite, kad visose beveik ta pati kronika. (...) Konrado kavinėj pasidalino žiniomis. Gal jie vieninteliai, kurie turi realių priežastį – dėl ko eina kavinėn.*

Pietauti rinkdavosi po repetacijų išvargę teatralai, profesoriai, rašytojai, dailininkai. Nuo 12 iki 15 val. virte virė gyvenimas. Orkestro ir gyvų romanų fone menininkai karštai ginčydavosi dėl meno krypties ar prisimindavo praeities dienas prie Senos krantų.

Kavinėje studentai skirdavo pasimatymus, elegantiškos ponios demonstruodavo naujausias skrybėlaites. Tiesa, vakare viskas apmirdavo, tik viena kita porėlė laukdama kino seanso išgerdavo keletą puodelių kavos. Linksmintis skubėdavo pas konkurentus į „Metropolį“...

Sovietmečiu „Konrado“ vietoje veikė bohemišką dvasių išlaikiusi kavinė „Tulpė“. Šiuo metu – parduotuvė...

**2. Perskaitykite tekstą ir atsakykite į klausimus.**

1. Kokius patiekalus gaminame namie?
2. Ar keptumėte namie duoną? Kodėl?
3. Kokius tradicinius savo šalies patiekalus gaminame patys?

**Patvirtinkite arba paneikite teiginį „Maisto gaminimas – laiko švaistymas“. Savo nuomonę pagrįskite.**

### Kepti duoną namuose jau nemadinga? Nesutinkame!

Kulinarinės mados keičiasi taip pat, kaip ir visos kitos. Vieną dieną visi lyg išprotėję gamina sušius, kitą – suka tortilijas, trečią – dar kažką... Nieko nepadarysi. Namie kepama duona taip pat išgyveno mados vąjį. Bet mados praeina, o tikri dalykai lieka. Yra daugybė žmonių, kurie vertino naminę duoną dar iki prasidedant kepimo bumui, neatsisako jos ir dabar.

Lietuvių moterys duoną kepė nuo neatmenamų laikų ir varžėsi tarpusavyje, kurios duonelė skaltesnė... Kepti duoną namuose išties nesunku, tik tam reikia laiko. Juk reikia paruošti raugą, užmaišyti tešlą, ją ilgai kildinti, paskui kepti. Bet tikrai nesigailėsite praleidusi šiek tiek daugiau laiko virtuvėje, kai namuose pasklis keamos duonos kvapas. O dar kai paragausite savo keptos duonos... Ir tai visiškai suprantama, juk pirktinė duona stokoja svarbiausių sudedamųjų dalių – rankų šilumos ir meilės.

#### Ruginės duonos receptas

Reikės: 250 ml ruginio raugo, 500 g rupių ruginių miltų, 500 g aukščiausios rūšies kvietinių miltų, 150 g cukraus, po 100 g kvietinių sėlenų, saulėgrąžų ir linų sėmenų, saujos kmynų, 50 g sezamų sėklų, 2 šaukštelių druskos, šaukšto aliejaus.

1. Užvirinkite ir atvėsinkite 1 l vandens.
2. Saulėgrąžas, linų sėmenis ir kmynus nuplaukite sietelyje po tekančiu vandeniu.
3. Dubenyje sumaišykite ruginius ir kvietinius miltus, suberkite kvietines sėlenas, kmynus, saulėgrąžas, linų sėmenis, cukrų ir druską, sumaišykite. Supilkite vandenį, užmaišykite tirštą tešlą – kaip pyragui. Kai nebeliks miltų gumuliukų, atsargiai įmaišykite raugą.
4. Stačiakampę kekso skardą patepkite aliejumi, pabarstykite sezamais, sukrėskite tešlą. Nepamirškite, kad tešla pakils, todėl nepripildykite skardos, palikite iki viršaus bent 2 centimetrus.
5. Uždenkite skardą švaria šluoste ir pastatykite šiltai 6–8 valandoms, kad pakiltų.
6. Kepkite 200°C temperatūroje apie 1 val. 20 min., sumažinkite kaitrą iki 180°C ir kepkite dar 10–15 min. Išimkite skardą iš orkaitės, kepalėlio viršų patepkite vandeniu, uždenkite švaria šluoste ir palikite atvėsti.
7. Išimkite duoną iš skardos, laikykite duoninėje popieriniame maišelyje arba suvyniotą į šluostę.

### 3. Perskaitykite tekstą ir aprašykite savo šalyje populiarius prieskonius.

#### Krienai

Prieskoniams vartojamos storos, labai aštraus, deginančio skonio šaknys. Krienų šaknys ir lapai tinka marinuojant ar sūdant agurkus, burokėlius, pomidorus, rauginant kopūstus. Tarkuotomis krienų šaknimis galima pagardinti majonezą, varškę, jogurtą, daržoves. Šie mišiniai patiekiami prie keptos mėsos, dešrelių, rūkytos mėsos, riebios kiaulienos, virtos jautienos ar veršienos, liežuvio ir žuvies: karpio, menkės, unгурio, lašišos. Krienų aštrumą galima sušvelninti grietine, majonezu, burokėliais, pomidorais arba obuoliais, skonį pagerina cukrus ir citrinų sultys. Krienų lapai vartojami ir padažams. Smulkiai supjaustytų krienų lapų aromatas dera prie šaltų sriubų: šaltibarščių, grybienės ir kt.



**1. Pažiūrėkite į nuotraukas ir papasakokite, kaip paruošti tokius pusryčius ir pasigaminti tokį patiekalą.**

Į virduklį įpilkite vandens, ...



**2. Atsakykite į klausimus.**

1. Kokie valgymo papročiai jūsų šalyje?
2. Kokių esate pastebėję Lietuvoje iki mūsų dienų išlikusių senųjų valgymo papročių?
3. Kokių su valgymu susijusių prietarų yra jūsų šalyje?

**Ar žinote, kad...**

Prieš valgant koki nors naują, tais metais pirmą kartą ragaujamą patiekalą reikia nelaukta suduoti šaukštu į kaktą šalia sėdinčiam, sakant, kad tai naujiena.

Jeigu valgant nukrenta peilis ar šaukštas – lauk užsukančio vyro, jei šakutė – moters.

Merginoms geriau nesėdėti prie stalo kampo, nes tada septynerius metus neištekėsiančios.

**3. Papasakokite, kaip jūsų šalyje priimami svečiai.**

Kokios vaišės būtinai yra ant stalo? Kaip siūlote vaišintis? Kur ir kaip sodinate svečius?

**4. Perskaitykite, kaip lietuviai juokauja kalbėdami apie vaišinimą. Papasakokite, kaip juokaujama jūsų šalyje.**

Pagal aukštaičių ir dzūkų tradiciją vaišingi šeimnininkai privalo raginti svečius valgyti ir gerti, tai yra jų pareiga. Nors vaišės būtų ir labai gerai paruoštos, jeigu šeimnininkai svečių neragina vaišintis, jos laikytos prastomis, o šeimnininkai – nevaišingi. Iš to ir posakis: „Visko buvo, tik raginimo nebuvo.“

Vaišingumas (1926 m. anekdotas)

*Šeimnininkė:* Prašom dar imti obuolių.

*Svečias:* Ačiū, jau du suvalgiau, pakaks.

*Šeimnininkė:* Suvalgei ne du, o keturis, bet prašom imti ir dar, juk nepavydžiu.

**5. Atsakykite į klausimus.**

1. Ar esate matę tokį ženklą ant kai kurių maisto prekių pakuočių. Kodėl pirktumėte ar nepirktumėte Kulinarijos paveldo fondo ženklu pažymėtų gaminių?
2. Ar sutinkate, kad sveika tai, kas sava?



***Perskaitykite tekstą ir pasakykite, ką apie maistą mano Lietuvos kulinarijos paveldo fondo direktorė Birutė Imbrasienė. Su kuriomis jos mintimis sutinkate, su kuriomis – ne. Savo nuomonę pagrįskite.***

Žmogus – gyvosios gamtos dalis, todėl turi elgtis taip, kaip jam liepia prigimtis. Vasarą valgome mažai, o rudenį, norim ar ne, turim užsiauginti riebalų „kailiuką“. Pats sveikiausias ir naudingiausias maistas yra iš produktų, užaugusių po ta pačia saule, kuri ir mums šviečia. Kad ir kaip žavėtumėmės kinų ar japonų virtuve, geriausiai jaučiamės pavalgę savų, lietuviškų patiekalų. Ne cepelinų ir bulvinių blynų, kuriuos anksčiau tik po bulviakasio gamindavo, o tokių patiekalų, kurie atitinka metų laikų pobūdį. Pakludami metų laikų kaitai lietuviai po tris keturis mėnesius ilsėdavosi nuo vieno ar kito produkto. Dabar svarstom, reikia ar nereikia gerti pieną, sveika jis ar kenkia. Anksčiau žiemą karvės užtrūkdavo ir per mėšedį pieno nebūdavo, dėl to žmonės negaudavo per daug riebalų, o jie nevirsdavo organizmą nuodijančiu acetonu. Dabar ir pieną geriam visus metus, ir skilandžius kemšam pusryčiams, dėl to ligų neatsiginam. Pastaruoju metu labai madinga valgius gaminti ir salotas gardinti alyvuogių aliejumi, tik niekas nesidomi, ar jis mums tinka. Alyvuogių aliejų valgyti – tas pats, kas į rūšį lįsti. Tai Viduržemio jūros kraštų produktas, mums tinkantis tik tuomet, kai karšta ir per daug saulės. Mums reikia šviežiai spausto sėmenų aliejaus, dėl įvairovės galima pasimėgauti garstyčių ar aguonų, o geriausia būtų turėti kanapių aliejaus.

**6. Perskaitykite greitai.**

Gerai vyrai geroj girioj gerą girą gėrė ir gerdami gyrė: geriems vyrams geroj girioj gerą girą gera gert.

Šešios žąsys su šešiais žąsyčiais.

**7. Pasvarstykite, kada taip sakoma.**

Saldu gardu kaip devyni medūs.

Sviestu košės nepagadinsi.

Sviestas sviestuotas.

Šaukštai po pietų.

Juokiasi puodas, kad katilas juodas.

Duona už auksą brangesnė.

Ieškok kaip duonos ir rasi.

Kas tėvų neklauso, valgo duoną sausą.

Ne vien duona žmogus gyvas.

Sotus alkano neužjaučia.

Ant vieno danties.

Pusiau skustas, pusiau luptas.

### 1. Atsakykite į klausimus.

1. Kokios šventės jums svarbiausios?
2. Kokiomis progomis prie vieno stalo susėdate su giminėmis?
3. Kaip švenčiate Kalėdas?

### *Perskaitykite tekstą. Papasakokite, kaip jūs švenčiate Kalėdas. Kokius patiekalus ruošiate?*

#### **Prie stalo – visa Lietuva**

Kūčios, išsaugotos per karus ir tremtis, išvežtos sykiu su emigrantais, ir šiandien vis dar suburia visą šeimą prie apeiginės vakarienės stalo.

Tai ypatinga šeimos šventė, kai iš užjūrių grįžta pilni lėktuvai emigrantų, studentija iš didžiųjų miestų autobusais traukia namo, o kiekviena virtuvė pakvimpa džiovintais grybais, silke ir kopūstais.

Stalas nukraunamas tradiciniais patiekalais, mėgstama laikytis ritualinio jų skaičiaus – 12: manoma, kad jie simbolizuoja 12 mėnesių arba 12 apaštalų. Tai daugiausia augalinės kilmės valgiai. Būtinasis patiekalas – kūčiukai (kepti tešlos gabalėliai, kurie dar vadinami *prėskučiais*, šližikais ir kitaip) su aguonpieniu arba mirkyti kviečiai, užpilti medumi pasaldintu vandeniu. Negalima valgyti kiaušinių, sviesto, mėsos. Skirtingose Lietuvos vietose Kūčioms ruošiamos įvairios mišrainės (burokėlių, kopūstų) su aliejumi, kepami pyragai ar bandelės su grybais, aguonomis, mėlynėmis, verdami virtiniai, skryliai, keliais būdais ruošiami silkė, kita žuvis. Mėgstami grybų – džiovintų, sūdytų, raugintų, marinuotų – valgiai.

#### **Kūčios pas mamą**

Papasakosiu, kaip Kūčios ir Kalėdos švenčiamos mano šeimoje.

Per Kūčias visa šeima susirenka pas mamą. Prieš tai aš nueinu į bažnyčią, išklausu mišių ir parnešu namo kalėdaičių – plonyčių šventinių paplotėlių.

Susėdus prie stalo vyriausias šeimos vyras pasako kalbą, prisimena, kas svarbaus per metus įvyko: gimė, mirė, baigė mokslus ir pan. Jei tais metais yra mirusių, jiems padedama tuščia lėkštutė ir uždegama žvakelė (taip buvo, kai mirė močiutė ir senelis). Tuomet laužomas kalėdaitis ir kiekvienas šeimos narys linki kitam gero, kartu atsilauždamas jo kalėdaičio.

Ne šeimos narių paprastai nebūna, nebent koks vienišas, neturintis kur valgyti Kūčių – taip, Kūčios ne švenčiamos, o valgomos. Ragaujama visų 12 patiekalų. (...) Ant stalo visada būna obuolių (gruodžio 24-oji – Adomo ir Ievos vardadienis). Vakarienės pabaigoje patiekiamas aguonpienis su kūčiukais. Jie pamirkomi aguonpienyje, kad suminkštėtų, ir tuomet valgomi. Kūčiukų kilmės istorijų yra daug: sakoma, kad tai vėlių duonelė arba pirmųjų krikščionių bendrų vakarienių – agapių – priminimas. Mūsų šeimoje neburiama, bet kitose iki šiol vaškas varvinamas į vandenį ir stebima, kokia figūra išsilies – taip spėjama ateitis. Arba einama kiemo tvoros statinių apkabinti (jei porinis skaičius – ištekėsi), traukiamas šiaudas iš po staltiesės (ilgas reiškia ilgą gyvenimą, trumpas – mirtį), klausoma, iš kurios pusės šunys loja (iš ten ir piršliai). Po vakarienės stalas nenukraustomas – naktį vėlės vaišინasi. Pasakojama, kad tą naktį vanduo virsta vynu, o gyvuliai prabyla. Kūčių valgių buvo duodama ir jiems. Savo šuniui visuomet parvežu gabalėlį žuvies nuo Kūčių stalo – kalbėti nepradėjo, bet supranta viską.

Vieną seną tradiciją, nė pati neįtardama, išsaugojau ir aš. Po Kūčių vakarienės grįžusi namo sykiu su vaikais visuomet padengiu stalą Kalėdų pusryčiams, tik maisto nededu. Taip mačiau darant močiutę, bet ji palikdavo kūčiukų, aguonpienio. Susimąstau, kad uoli katalikė tąnakt maitindavo vėles, o aš perėmiau jos elgesį nesuprasdama.

*Pagal Editą Mildažytę*

**2. Perskaitykite istoriją ir pasakykite pagrindinę mintį.**

Kęstutis Kasparavičius

**Kiaulės**

Raudonų plytų namelyje gyveno kiaulių šeima.

Kartą kiaulės susėdo prie stalo pietauti.

Visos kiaulės valgė kiauliškai: be šaukštų, be šakučių ir be peilių.

Tėtis šliurpė tiesiai iš lėkštės, mama garsiai čepsėjo, o vaikai, sukišę priekines kojias ir snukučius į dubenėlius, kriuksėdami rijo viską nekramtę. Kaip tikros kiaulės.

Tik vienas jauniausias paršiukas atsinešė peilį ir šakutę, užsikišo už apykaklės servetėlę, gražiai atsisėdo ir pradėjo pietauti.

– Kodėl elgiesi kaip koks žmogus?! – grėsmingai subarė jį tėtis.

– Kiek kartų sakyta, elkis kiauliškai?! – pritarė ir mama.

– Gėda! Gėda! – sutartinai žviogė kiti vaikai.

Mažajam paršiukui pasidarė labai gėda – net žandukai paraudo. Jis nusiplėšė servetėlę ir trenkė ant grindų peilį su šakute. Tada užsiriogolino visom keturiom kojom ant stalo ir pradėjo šliurpti ne tik iš savo, bet ir iš greta sėdinčių paršelių dubenėlių.

– O čia tai reikalas! – pagyrė tėtis.

– Šaunuolis! – nušvitusi iš džiaugsmo pridūrė mama. – Eikš pas mane, mielasis, aš tave pabučiuosiu.

Paršiukas nudūmė per visą stalą pas mamą, pakeliui išvartydamas į visas puses dubenėlius, lėkštes ir kitus indus. Kaip tikras Kiaulė.

**3. Iminkite mįsles ir išspręskite kryžiažodį.****Mįslės***Horizontaliai*

1. Raudonas gaidelis po žeme gieda.
2. Kai jauna buvau – rože žydėjau, kai pasenau – akis įgijau, pro tas akis pati išlindau.
3. Keli broliukai vienam lopšy guli.
4. Sėdi panelė ant kalnelio su raudona kepurėle, kas pro ją praeina – tas lenkiasi.
5. Raudonas ponaitis, pilve akmenaitis.
6. Žalia kaip žolė, maža kaip pelė, saldi kaip medaus taurė.

*Vertikaliai*

1. Mane muša pagaliais, degina mane ugnimi, pjausto peiliais ir visi mane myli.
2. Rudenį gimęs, žiemą miegojęs, vasarą augęs ir miręs.
3. Pramuši ledą – rasi sidabrą, pramuši sidabrą – rasi auksą.
4. Pana pirty, kasos lauke.
5. Viena galva, šimtas kepurių.
6. Stovi ponaitis ruda kepuraitė, kas jį pamato – už kojų griebia.
7. Nevalgomas daiktas, o visi valgo.

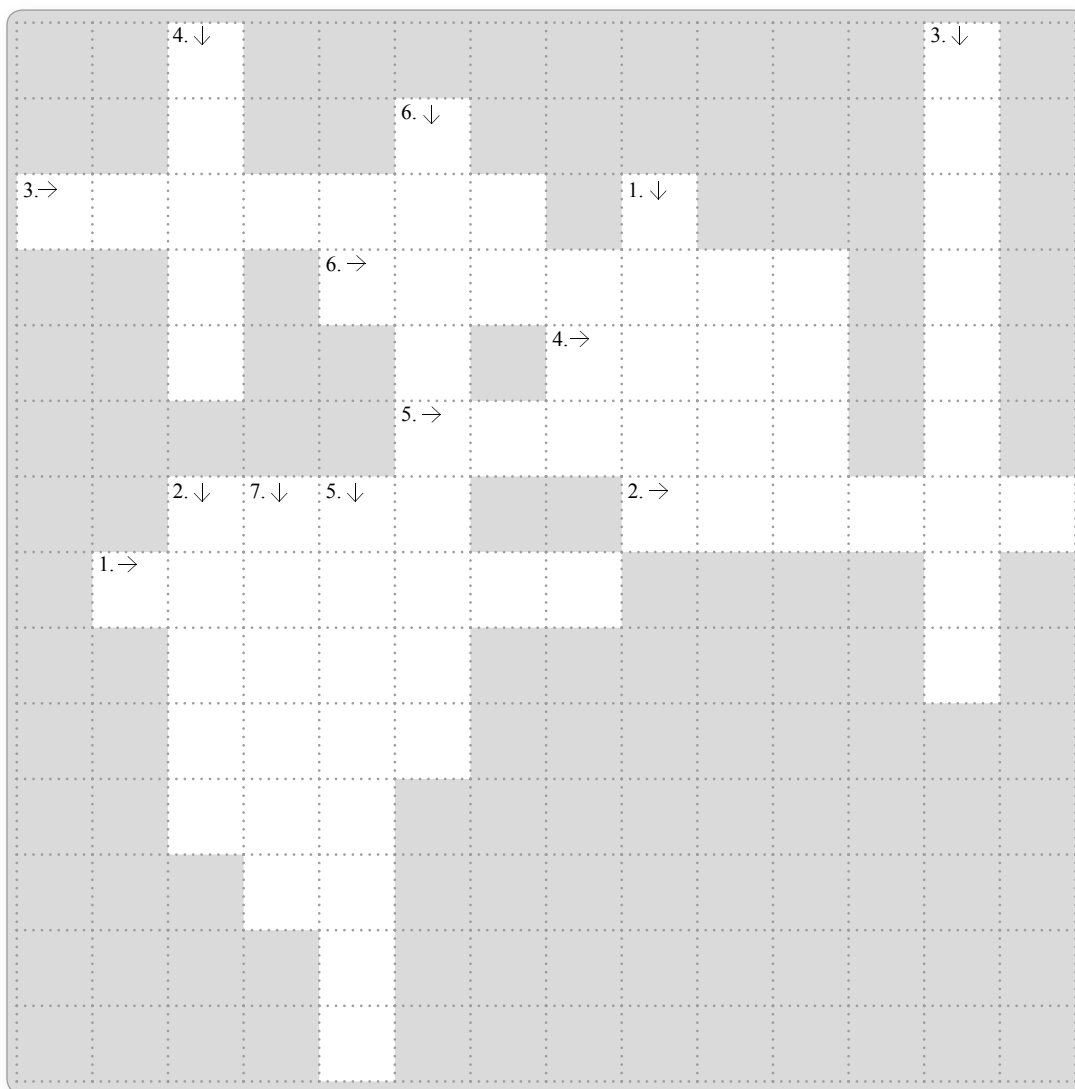
*Horizontaliai:*

1. Burokas, 2. Aguona, 3. Žirniai, 4. Uoga, 5. Vyšnia, 6. Kriaušė;

*Vertikaliai:*

1. Duona, 2. Rugys, 3. Kiaušinis, 4. Morka, 5. Kopūstas, 6. Baravykas, 7. Druska.

# 10 skyrius

Tai upės ir medžiai, ir paukščiai – ir tavo namai!



**Mokymės:**

- apibūdinti gyvūnus ir augalus;
- papasakoti apie savo šalies gamtos savitumą;
- diskutuoti apie gamtosaugos problemas;
- gamtoje girdimus garsus išreikšti žodžiais.



**1. Pažiūrėkite į nuotraukas ir papasakokite, ką matote.****Atsakykite į klausimus.**

1. Kur esate matę tokių vaizdų?
2. Kokius jausmus jums sukelia šios nuotraukos?

**Palyginkite savo šalies klimatą su Lietuvos klimatu.****Perskaitykite tekstą apie Lietuvos klimato ypatumus ir užpildykite lentelę.****Šimtas procentų metų laikų**

Lietuvoje galima patirti visus gamtos reiškinius: ir viesulą, ir sausrą, ir potvynius, ir net žemės drebėjimus.

Vis dėlto šita žemė mus apsaugojo nuo itin pavojingo gamtos šėlsmo – atsiperkame nuplėštais stogais ir išvartytais medžiais, nors lietuviai linkę keiksnoti viską, o ypač – orus. Skųstis, kad gyvename po cepelinų spalvos dangumi ir kenčiame devynis mėnesius žiemos. O gyvename, tiesą sakant, vidutinio klimato juostoje – taigi ir turime visko vidutiniškai: šilumos ir šalčio, giedros ir lietaus.

Jei būtume optimistai, galėtume sakyti, kad gyvename aukso vidury arba Dievo ausy, kur stichinės nelaimės teprimena plaukų pakedenimą. O metų laikus matome visus keturis. Žinoma, pavasario laukti visuomet prailgsta: balandžio mėne-

sį dažniausiai dar šalta. Batai nuolat dulkėti, dar šiukšlės iš po sniego išlenda... Bet po poros savaičių, kai pražysta pienės ir sodai, o krūmai, regis, lyg varške apdrabstyti, gražiau gali būti tik rojuje.

Vasarą mėgaujamės saule, maudynėmis, žolės kvapais ir beprotiškai žydinčiomis pievomis, tačiau ir drėgmės mums netrūksta. Miškuose noksta mėlynės, bruknės, avietės. Soduose ir daržuose bręsta derlius.

Ankstyvas rudenį nauksina ir raudoni uždėga klevus, nurudina beržynus ir dovanoja ramiai saulės šilumą su gausybe grybų bei spanguolių. Iki rugsėjo pabaigos mėgaujamės rudeniui. Pilkasis laikas prasideda spalio pabaigoje, kai imame nervintis dėl šildymo kainų ir be saiko žiūrėti televizorių. Tačiau ir šis laikas turi savo teigiamybių – tai ilgų vakarų, degančių žvakių, traškančios židi-

nio ugnies metas, kai laukiame Kalėdų ir turime daug ir produktyviai dirbti. O jei tingime dirbti, galime mėgautis vasaros pievų arbata, kojas susisukę į languotą pledą.

Žiemą – vėl savi džiaugsmi. Be didžiųjų metų švenčių, šalčio ir sniego pramogos – slidės, pačiūžos, rogutės, skriejančios nuo kalnų, pirtys su maudynėmis eketėje. O kartais gamta dovanoja nuostabų reginį – nuo pašaknų iki viršūnių apšarmojusius miškus, kai akys negali patikėti, kad tokia grožybė reali. Tuomet vairuotojai keiksnoja slidumą ir kelininkus, o pastarieji – prastas padangas ir vairuotojų kultūrą.

Žodžiu, keturi metų laikai dovanoja mums

daugybę emocijų ir visą spalvų paletę. Ar pajėgime tuo mėgautis?

O mūsų moterų spintose išrikiuoti visų rūšių batai – nuo lengvų basučių iki kailiu pamuštu aulinių. Rasite čia ir paprastų guminių kaliošų, ir elegantiškų aukštakulnių.

Vasarą Lietuvoje gali pliaupti lietus, bet gali tvyroti ir kaitra, kai būna daugiau nei 30 laipsnių karščio.

Žiemą galima tikėtis tiek pat šalčio, bet būna ir švelnių žiemų, kai sniego beveik nesulaukiame, o vieninteliai krituliai – lietus ar kruša. Todėl niekada nepamirškite skėčio, nes čia – Lietuva. Čia lietūs lyja.

Pagal Editą Mildažytę

### Kuo galėtų džiaugtis ir kuo skundžiasi Lietuvos gyventojai?



Nėra didelių potvynių.



Ilga ir tamsi žiema.

### 2. Atsakykite į klausimus.

1. Ar jūsų šalyje įprasta gydytis augalų žiedais, lapais ar šaknimis?
2. Ar jūs renkate ir džiovinate žoleles. Kokias ir kodėl?

### Perskaitykite tekstą ir atsakykite į klausimus.

#### Paslapčių naktį ir žolynai yra stebuklingi

Joninių naktį nebūtina praleisti triukšmingai, su nepažįstamų žmonių minia. Šį vakarą ir šią naktį galima praleisti tik dviese, tylomis ar net vienam eiti prakalbinti žolynų ir medžių, paprašyti, kad jie pasidalytų su mumis savo stiprybe. Ilgiausiomis metų dienomis augalai gauna daugiausiai galių iš saulės. Todėl buvo sakoma, kad per Rasas (taip anksčiau vadinosi Joninės) rinkti žolynai yra stebuklingi.

Kartais visą gyvenimą praeiname pro labai naudingus augalus, laikome juos net piktžolėmis, vengiame. O iš tiesų jie yra ir vaistas, ir maistas. Na, ar neaplenkiame dilgėlyno, ar piktai nepasižiūrime į varnalėšą, ar nemanome, kad dobilai – tik karvutėms, o avižos – arkliams? Šie augalai būtų naudingi mums patiems.

Bandykime atnaujinti savo draugystę su gamta ir bent vieną vakarą pažoliaukime. Seniau

žoliauti moterys ruošdavosi iš anksto. Tą dieną nedirbdavo jokių kitų darbų. Į mišką ar laukus išeidavo vienos, be draugių ir be pagalbininkų. Švariai nusiprausios, švariai persirengusios, pasiimdavo baltų rankšluosčių ir ant jų dėdavo skinamus žolynus. Tą dieną žoliautoja nė su kuo nesikalbėdavo, savo darbą dirbdavo tylomis arba melsdamasi. Žinojo maldos žodžių, kuriais kreipdavosi į skinamus žolynus. Vienu metu būdavo galima skinti tik vienos rūšies žolynus.

Žolynams džiovinti patalpa turi būti ne tik gerai vėdinama, bet po ją niekas negali vaikščioti, išskyrus žoliautoją. Vaikams surinkti žolynai būdavo iš viso nerodomi.

Nusprendus gydytis žolelėmis, reikia pasitarti su gydytojais, nes, neteisingai pasirinkus, ir žolelės gali pakenkti.

### Raudonasis dobilas

Raudonųjų dobilų žiedų visada tinka dėti į žvalumo teikiančių arbatų rinkinius. Galima naudoti ir šviežius raudonųjų dobilų žiedus. Dėl sunkios ligos nusilpus organizmui daromas toks mišinys: saują švariose laukuose surinktų dobilų žiedų mediniu šaukštu (dar geriau ir mediniame inde) sutrinti, sumaišyti su šaukšteliu šviežio medaus, išmaišyti pusėje stiklinės šviežių morkų sulčių, įlašinti kelis lašus aliejaus.

### Varnalėša

Tai tikra augalų ledi. Jai visur gerai, ji visur tiesi ir teisinga, oriai pakenčianti panieką, apkalbas ir net mindymą... O iš tiesų ji gali jus guosti, gydyti ir net maitinti.

Prancūzai, belgai, kinai, japonai valgo jos žalius lapus, nors jie kartūs. (Senolių išmintis sako: neskubėk saldaus nuryti, kartaus išspjauti.) Maistui verda šaknis, deda jas į sriubas vietoje bulvių. Šaknis kasamos rudenį. Pasūdytame vandenyje verda ir stiebus, valgo su sviestu. Žiemai lapus gerai sudžiovina, sutrina į miltus, supila į stiklainius ir laiko, kol prireiks – maistui arba vaistams.

Varnalėša jus paguos: išvirkščioji jos lapų pusė yra „vilnonė“ ir tinka dėti nakčiai prie skau-

damų sąnarių. Šių lapų sultys, sumaišytos su aliejumi, gerai gydo žaizdas. Varnalėšų šaknų antpilas gydo skrandžio ligas. Jei norite atgaivinti plaukus, galvą kurį laiką trinkite tokia arbata: varnalėšų šaknis, dilgėlių lapai, apynių spurgai.

### Kiaulpienė

Jauni lapeliai kai kurių šalių brangiausiuose restoranuose naudojami salotoms. O mes, lietuviai, ant jų pykstame... Kiaulpienė – kaip Pelenė. Gyvuoja ir žydi bet kokioje vietoje, pati suranda, kur šaknimis įsikabinti ir į saulę panašų žiedą išskleisti. Ir kiekvienai sėklytei dar po parašutą sukonstruoja. Kiaulpienėse gausu vitamino C, yra vitaminų E ir A, geležies, kalcio, fosforo. Pienių kava puikiai gražina jėgas, suteikia daugiau žvalumo nei kavos pupelių kava. Kavai kiaulpienių šaknis reikia rauti anksti pavasarį, kai tik kalasi pirmieji lapeliai, arba vėlu rudenį, lapams nukritus.

### Kmynas

Kmynus daugiausiai pripažįstame kaip prieskonį. Tačiau aromatingos jo sėklytės yra ir geras vaistas. Norint numalšinti lengvą stresą, vietoj įprasto kavos puodelio vertėtų išgerti kmynų, pankolių ir anyžių arbatos.

*Pagal Janiną Zvonkuvienę*

1. Pažiūrėkite į paveikslėlį. Apie kurias iš šių augalų rašoma tekste? Šalia augalų parašykite jų pavadinimus.
2. Kada geriausia rinkti vaistažoles?
3. Kaip seniau Lietuvoje rinkdavo vaistažoles?
4. Kurie augalai padėtų, jeigu norėtumėte sustiprėti?
5. Koks augalas gydo sąnarius?
6. Kurių augalų arbatą reikėtų gerti susinervinus?
7. Kurie augalai kitose šalyse vartojami maistui?
8. Kokių augalų kurios dalys tinka plaukų priežiūrai?

### 3. Atsakykite į klausimus.

1. Kokias televizijos laidas apie gamtą mėgstate žiūrėti? Kodėl?
2. Kas geriausiai išmoko saugoti gamtą – šeima, mokykla, literatūra, radijas ir televizija ar įvairūs renginiai?



**Į žurnalisto Tomo Janonio klausimus atsako gamtininkas Ričardas Kazlauskas. Perskaitykite ir pažymėkite, kuris atsakymas tinka kuriam klausimui.**



**„Savo laidas skyriau vaikams, kad iš jų neišaugtų brakonieriai“**

1	Žiūrovai jau senokai nebemato jūsų laidų apie gamtą. Kaip pasikeitė gyvenimas, kai išėjote iš televizijos?	A	Į mano paskaitas studentai eidavo noriai. Aš buvau profesoriaus Tado Ivanausko mokinys. Per paskaitas jis mėgdavo bendrauti su studentais. Ir man patiko šitas metodas.
2	Jūsų laida „Langas į gamtą“ išgyveno ilgiausiai Lietuvoje – 40 metų. Kokia populiarumo paslaptis?	B	Dirbu kaip dirbęs. Paskutinę knygą išleidau 2008 metais. Dabar ruošiu mokslinius straipsnius, kadangi per savo gyvenimą medžiagos pririnkau tiek, kad dar vienam gyvenimui užtektų.
3	Ar šiuo metu televizijos dėmesys gamtai pakankamas?	C	Miestietis, intensyviai dirbęs visą savaitę, sekmadienį išvyksta į gamtą ir ten pailsi. Arba išvažiuoja į kaimą. Jeigu žmogus nutolsta nuo gamtos, suseraga sunkiai išgydomomis ligomis.
4	Savo patirtimi ir žiniomis dalijotės su Vilniaus universiteto studentais. Ar sunku buvo juos sudominti?	D	Apsidairykit – trečdalis kambario, kuriame mes sėdime, skirta gamtai. Visa šeima prižiūri 50 rūšių orchidėjų. Čia yra daug retų augalų. Nuo 1937 m. turiu akvariumą. Yra žaltys iš Šiaurės Amerikos. Yra pilkoji papūga, kurią pagavau miške. Ji pabėgo iš kažkieno namų... Mane nuolat supa gamta.
5	Kokios profesoriaus Tado Ivanausko charakterio savybės jus žavėjo labiausiai?	E	Televizijos laidose mokslines tiesas žiūrovams aiškinau paprastai ir suprantamai.
6	Kaip manote, ką reiškia gamta XXI amžiaus žmogui?	F	Dar norėčiau pagyventi, kad galėčiau bent kiek sutvarkyti tai, ką surinkau. Tai yra didžiulis darbas...
7	Kaip manote, ar Aplinkos ministerijos iniciatyva padidintos baudos sustabdys brakonierius?	G	Visas mano gyvenimas susijęs su gamta. Daugiau laiko praleidau gamtoje, o ne laboratorijoje. Manau, kad gamta prailgina gyvenimą. Atšvenčiau 85-erių metų jubiliejų.
8	Ar jums niekada nekilo noras palikti Vilnių ir keltis į kaimą?	H	Tai buvo labai išsilavinęs, bet paprastas žmogus. Man labiausiai patiko tai, kad jis rasdavo kalbą su kiekvienu.
9	O kuri Lietuvos vietovė jums įdomiausia?	J	Per televiziją matome krokodilų, liūtų, dramblių ir kitų gyvūnų, kurių Lietuvoj nėra ir būti negali. Bet nekalbama apie Lietuvą, apie pačias gražiausias ir įdomiausias jos vietas, apie Lietuvos rezervatus, draustinius, apie saugotinus gyvūnus.

10	Iki šiol rimtai dirbate. Išduokite savo gyvybingumo paslaptį!	K	Aš užaugęs Dzūkijoje, tai nieko nuostabaus, kad man Dzūkijos šilai yra artimiausi sielai, bet man mielos ir Vilniaus apylinkės. Ten prabėgo mano jaunystės metai. Lietuvoje nėra neįdomių kampelių.
11	Apie ką dabar svajojate?	L	Aš savo laidas skyriau vaikams, kad iš jų neišaugtų brakonieriai. Brakonieriai – gamtos priešai. Džiaugiuosi, kad baudos jiems padidintos dešimt kartų. Man labai liūdna, kai spaudoje randu žinučių apie brakonierius.

1	2	3	4	5	6	7	8	9	10	11
B										

#### 4. Atsakykite į klausimus.

1. Kokios nuotraukos jums įdomiausios: žmonių, miesto, gamtos ar kitokios? Kodėl?
2. Kas svarbiausia fotografuojant gamtą?

#### Perskaitykite tekstą ir pabaikite sakinius.

##### Virginijaus Stumbrio aistra – sugauti akimirkos žavesį

Svarbiausia – sugauti akimirka: nuo nepakartojamo jos žavesio priklauso fotografijos turinys, forma ir nuotaika. Taip sako fotografas Virginijus Stumbrys iš Degenių kaimo. Gamta jam – neišsemiamas herojų ir vaizdų lobynas. Tačiau įdomiausi Virginijui – paukščiai, ypač reti, nykstantys, įrašyti į Lietuvos raudonąją knygą.

Nuotraukų autorius – ūkininkas

Jei ieškodami įdomių ir gražių gamtos nuotraukų, sumanysite peržiūrėti V. Stumbrio elektronines nuotraukas, nenusivilsite. Čia yra visko: saulėtekis, nakties šešėliai, rasos lašas voratinklyje, debesys, mažytė skruzdė ir žydinčia pieva skriejantis žiogas.

Nuotraukų autorius kuklus. „Aš esu tik pradedantis fotografas, neturiu brangios fototechnikos, tad profesionalas, vertindamas mano darbus, rastų prie ko prikibti“, – kalbėjo jis. V. Stumbriui nereikia laužyti galvos, kada ir ką fotografuoti: kaime, kuriame jis ūkininkauja, kiekvienas žingsnis – nuotraukos siužetas. „Esu ūkininkas“, – sakė Virginijus, ketvirtą dešimtį metų iš rankų nepaleidžiantis fotoaparato. Su juo vyras visur: kieme, ganykloje, sode, pamiškėje... Žmona Jūratė juokiasi: vykdamas į kelionę Virginijus gali pamiršti piniginę, mašinos dokumentus, tik – ne fotoaparata.



fotografas Virginijus Stumbrys



kukutis

##### Gamtos vaikas

Kaime užaugęs Virginijus neįsivaizduoja savo gyvenimo mieste: mūrai, gatvės, minia žmonių jo sielai būtų lyg kalėjimas. „Esu girdėjęs nuomonių, kad fotografuoti paukščius labai paprasta. O man atrodo, kad lengviausia fotografuoti mergi-

nas arba vestuves: vis tos pačios pozos, vis tos pačios dekoracijos“, – svarstė V. Stumbrys. Gamtoje viskas netikėta, nelaukta, nerežisuota. Įdomiausia Virginijui pamatyti ir nufotografuoti retus, nykstančius paukščius. Žmona Jūratė žino: jei jos vyras staiga stabdo automobilį, čiumpa fotoaparata, tyliai sėlina pro krūmą ar šliaužia pieva, vadinasi, pastebėjo kažką ypatinga. O tas nepaprastas objektas gali būti bet kas: smilgos stiebu šliaužianti kirmėlė, iš kiaušinio besilukštenantis paukščio mažylis, karvei kompaniją palaikantis būrelis gandrų jauniklių ar aukštai danguje skrendantis paukštis.

Virginijui yra pavykę nufotografuoti retų paukščių: jūrinį erelį, juodąjį gandrą. Neseniai fotografui labai pasisekė – rytą ganykloje jis pastebėjo kukutį. Šį retą nykstantį paukštį Virginijus matė pirmą kartą gyvenime ir spėjo jį nufotografuoti. „Ornitologų draugija 2012-uosius paskelbė kukučio metais, todėl šio paukščio atsiradimas mano albume – labai svarbus“, – šypsojosi Virginijus.

Šalia paukščių nuotraukų – klastinga lapė, per saulėtekį į medžioklę išsiruošęs ežys, ant kurio spyglių žvilga rytmetinė rasa, prieš nakties miegą žiovajanti karvė...

Jei nespėja, skauda širdį

Jei nespėja užfiksuoti kurio nors gamtos stebuklo, fotografui skauda širdį. Sako, jo aparatas kartais per lėtas. Virginijaus nuomone, nuotraukos vertė priklauso ne tik nuo technikos: reikia žinių, įgudusios akies ir, žinoma, labai mėgti fotografiją. Virginijus sako fotografuojantis daug metų. Nors jo nuotraukose ir nedaug žmonių veidų, pastatų ir renginių akimirky, tačiau kaimo žmonės jį seniai vadina krašto metraštininku. Žmonės sako, kad iš Virginijaus gamtos nuotraukų galima sudėlioti didžiulę Degenių kaimo dėlionę.

Galvoja apie parodą

Gamtoje nėra smulkmenų: visa, kas gimsta, auga, žydi ir miršta, yra svarbu ir nepakartojama. Tai supranti peržiūrėjęs Virginijaus nuotraukas.

Tūkstančius nuotraukų sukaupęs fotografas dar nesurengė nė vienos parodos. Tačiau labai norėtų pristatyti gandrų „kolekciją“, į Raudonąją knygą įtrauktų gyvūnų nuotraukas.

*Pagal Aldoną Minkevičienę*

1. Virginijus fotografuoja: .....
2. Virginijaus žmona sako, kad svarbiausia jos vyrui yra .....
3. Fotografas negalėtų gyventi mieste, nes .....
4. Virginijus džiaugiasi nufotografavęs retą paukštį – .....
5. Vietiniai žmonės mano, kad .....
6. Nuotrauka, anot Virginijaus, pavyks, jeigu .....
7. Fotografas svajoja .....

**Pažiūrėkite į Virginijaus Stumbrio nuotraukas. Aptarkite poromis, kas nufotografuota.**





5. Paklausykite dainos pagal Sigito Gedos eilėraštį ir įrašykite trūkstantus žodžius.

**Riešutų žydėjimas**

Su mažu *vaikeliu*  
Kartą vaikštinėjau,  
Riešutus .....  
Prie Neries regėjau!  
Aaaa regėjau!

Riešute, riešute,  
Kas tai per ..... ,  
Mažutėlis, rausvas  
Lazdyno spurgelis!  
Aaaa spurgelis!

Šitokio rausvumo  
Niekur nemačiau,  
Lazdy, lazdynėli,  
Tu ..... lėčiau!

Pažiūrėk, vaikeli,  
Kas jo per mažumas,  
Kas jo per ..... ,  
Kas jo per lėtumas!

Žydi, žydi, žydi,  
Sukraus riešutėlių,  
..... riešutėlių,  
Baltą branduolėlį.  
Aaaa branduolėlį!

Riešute, riešute,  
Tik ..... lėčiau,  
Šitokio rausvumo  
Niekur nemačiau,  
Aaaa, o nemačiau!



Šitokio rausvumo  
Niekur nemačiau,  
Lazdy, lazdynėli,  
Tu ..... lėčiau!

Pažiūrėk, vaikeli,  
Kas jo per mažumas,  
Kas jo per ..... ,  
Kas jo per lėtumas!

Tyri tyri tyri...

Šitokio rausvumo  
Niekur nemačiau,  
Lazdy, lazdynėli,  
Tu ..... lėčiau!

Pažiūrėk, vaikeli,  
Kas jo per mažumas,  
Kas jo per ..... ,  
Kas jo per lėtumas!  
Aaaaaaaa...

**Palyginkite su tekstu 306 p.**

augalas  
gamta  
gamtosauga  
gyvūnas  
Raudonoji knyga



gėlės ir žolės  
gėlė  
laukų gėlė  
žolė

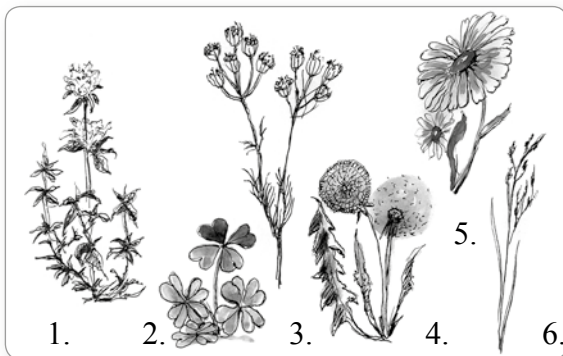

1. čiobrelis, -io  
2. dobilas  
3. kmynas  
4. pienė / kiaulpienė  
5. ramunė  
6. smilga

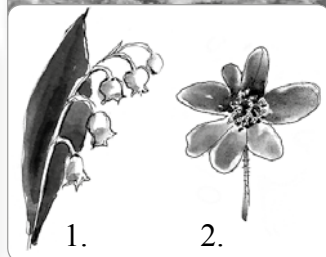

1. aguona  
2. rugiagėlė

1. pakalnutė  
2. žibuoklė



(nu)(pri)skinti, skina, skynė ką? ko?  
(pa)sodinti, sodina, sodino ką?  
(pa)šerti, šeria, šērė ką?  
(pa)uogauti, uogauja, uogavo  
(pa)(su)žvejoti, žvejoja, žvejojo ką?

(už)(pa)augti, auga, augo  
(pri)(su)bręsti, bręsta, brendo  
kvepėti, kvepia, kvepėjo  
(pri)(su)nokti, noksta, noko  
(su)ošti, ošia, ošė  
(pri)sirpti, sirpsta, sirpo  
(pra)(iš)skleistis, skleidžiasi, skleidėsi  
(iš)(su)sprogti, sprogsta, sprogo  
(su)(pa)šlamėti, šlama, šlamėjo  
(nu)vysti, vysta, vyto  
(nu)žydėti, žydi, žydėjo



1. dilgėlė  
2. varnalėša

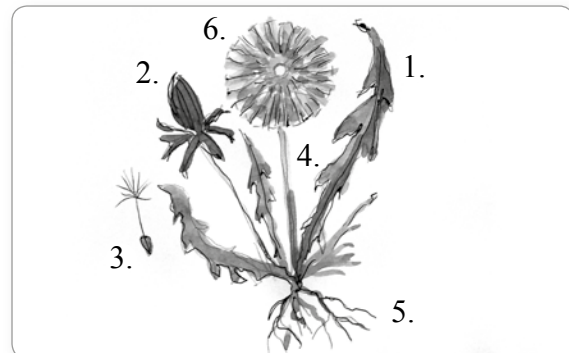

1. lapas  
2. pumpuras  
3. sėkla  
4. stiebas  
5. šaknis, -ies (-ų)  
6. žiedas  
7. žiedlapis, -io





miškas  
giria  
šilas

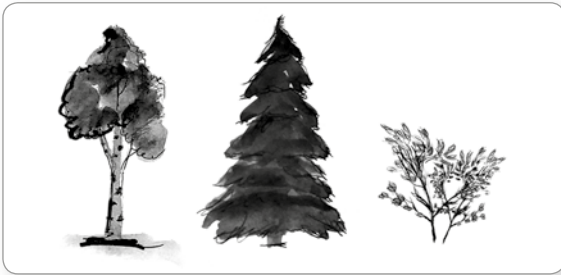

medis, -io  
krūmas  
rūšis, -ies (-ių)

lapuotis, -io  
spygliuotis, -io



beržas



liepa  
žiedas



ąžuolas  
gilė



eglė  
kankorėžis



kaštonas



klevas

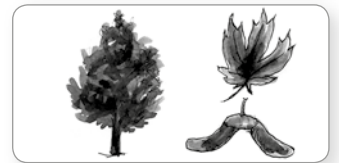

lazdynas

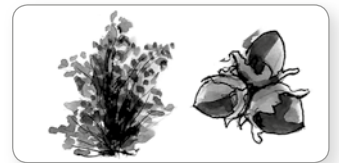

pušis, -ies (-ų)



šermukšnis, -io

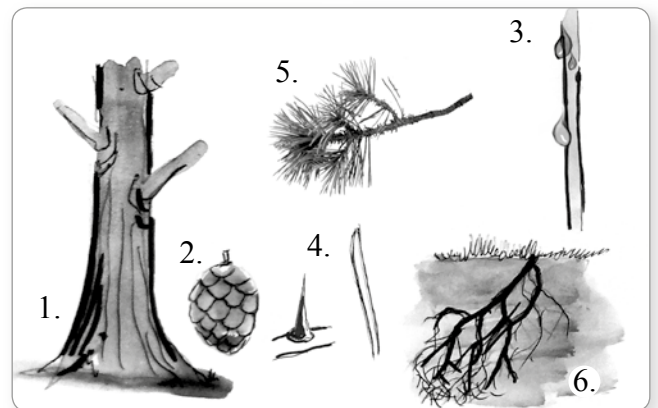

1. kamienas
2. kankorėžis, -io
3. sakai
4. spyglis
5. šaka
6. šaknis, -ies, (-ų)



kelmas  
žievė



grybas

valgomasis grybas

nuodingasis grybas

1. samanos

2. baravykas

3. raudonviršis, -io

4. ūmėdė

5. voveraitė

6. musmirė

7. šungrybis, -io

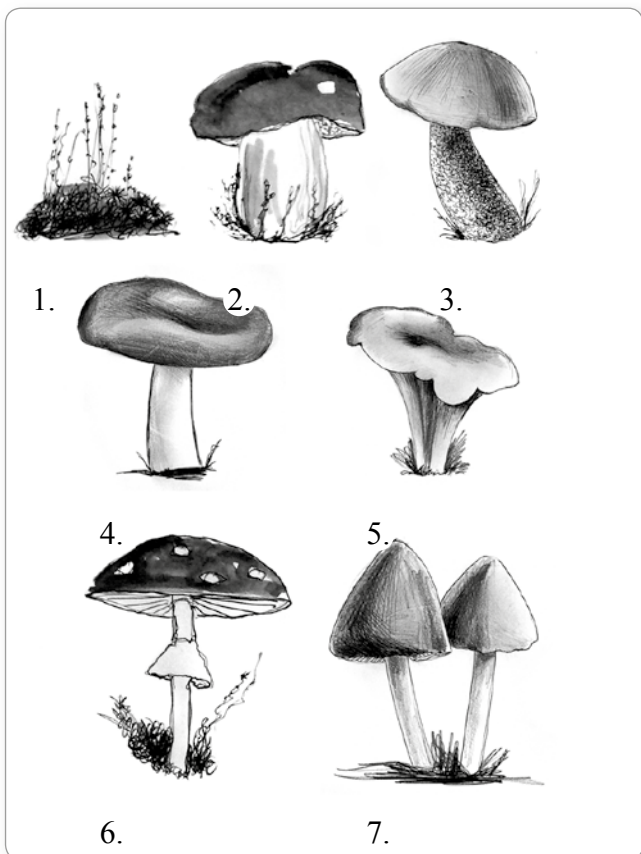

1. kepurė

2. kotelis, -io

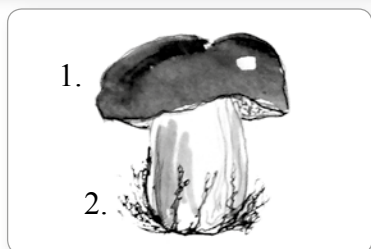

1.

2.



1.

2.



3.



5.

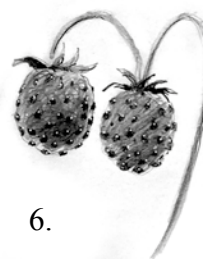

6.



4.

miško uogos

1. avietės

2. bruknės

3. gervuogės

4. mėlynės

5. spanguolės

6. žemuogės

kreivas, -a

kvapnus, -i

retas, -a

šviesus, -i

tamsus, -i

tankus, -i

tiesus, -i

vešlus, -i

(už)auginti, augina, augino ką?

(pa)globoti, globoja, globojo ką?

(pa)grybauti, grybauja, grybavo

(pa)lesinti, lesina, lesino ką?

(pa)(su)medžioti, medžioja, medžiojo ką?

(iš)nykti, nyksta, nyko

prižiūrėti, prižiūri, prižiūrėjo ką?

(iš)rauti, rauna, rovė ką?

(pri)rinkti, renka, rinko ką? ko?

(iš)(ap)saugoti, saugoja, saugojo ką? nuo ko?

(pa)sėti, sėja, sėjo ką?

žvėrys ir žvėreliai  
 jauniklis, -io, jauniklė  
 patelė  
 patinas / patinėlis, -io  
 žvėrelis, -io  
 žvėris, -ies (-ių)



1. briedis, -io
2. kiškis, -io / zuikis, -io
3. lapė, ola
4. lūšis, -ies (-ių)
5. meška / lokys, guolis
6. stirna

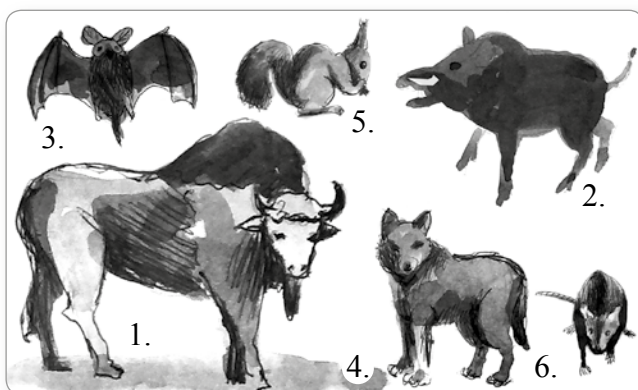

- |                       |           |
|-----------------------|-----------|
| 1. stumbras           | 4. vilkas |
| 2. šernas             | 5. voverė |
| 3. šikšnosparnis, -io | 6. žiurkė |

bebras  
 užtvanka



ežys  
 dygliai / spygliai



kurmis, -io  
 kurmiarausis, -io

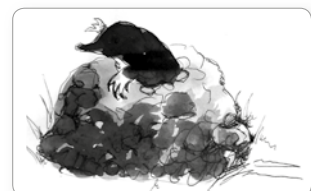

pelė  
 urvelis, -io



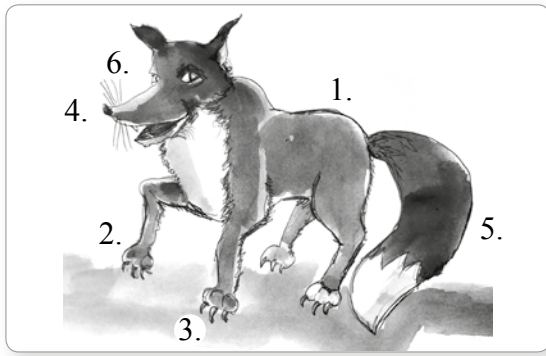

- 1. kailis, -io
- 2. letena
- 3. nagai
- 4. snukis, -io
- 5. uodega
- 6. ūsai

- 1. kanopos
- 2. ragai

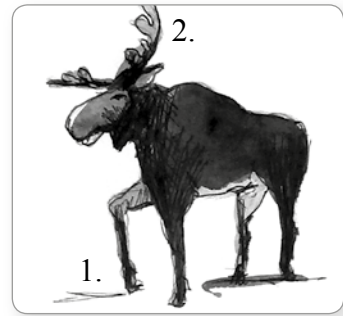

- 1. iltis, -ies (-ių)



zoologijos sodas

- 1. beždžionė
- 2. dramblys
- 3. krokodilas
- 4. kupranugaris, -io
- 5. leopardas
- 6. papūga

- 1. liūtas
- 2. pingvinas
- 3. tigras
- 4. vėžlys
- 5. žirafa

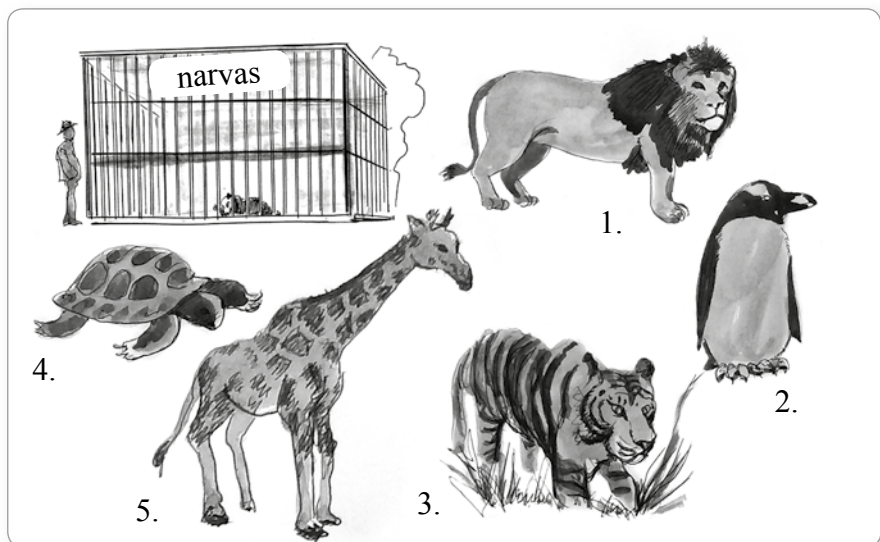

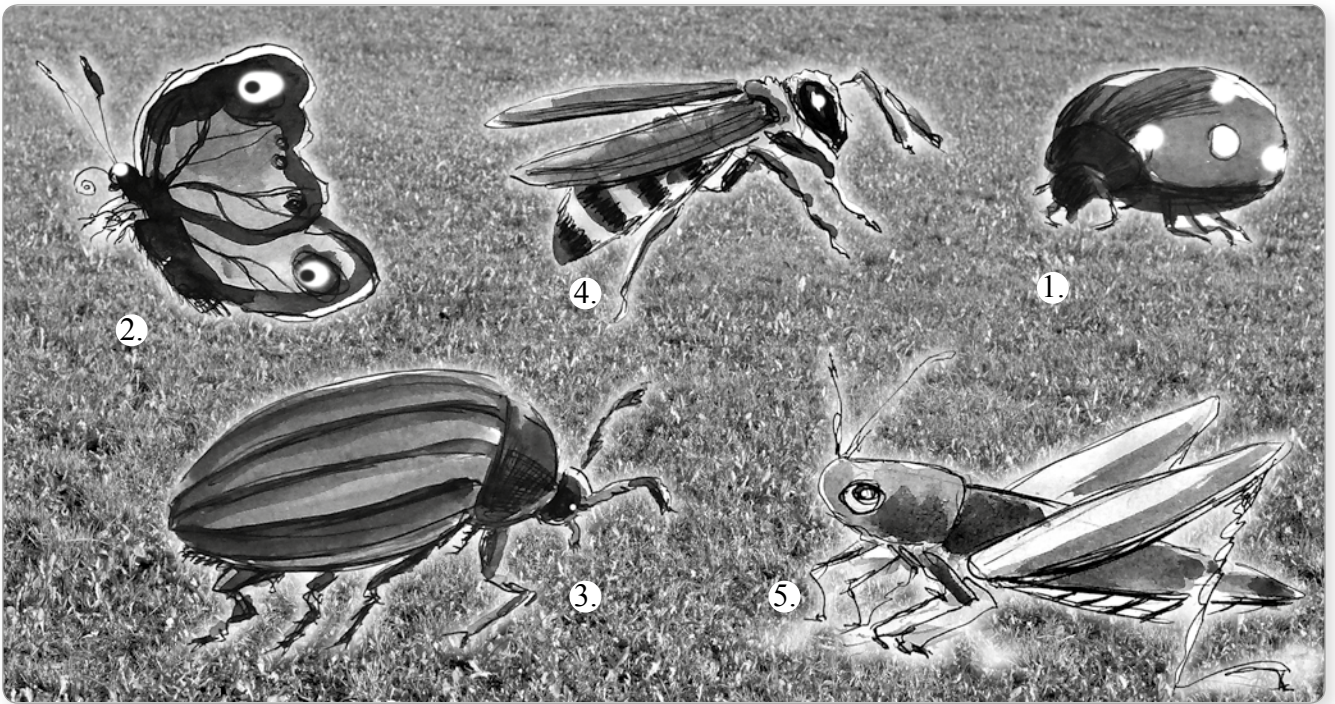

- 1. boružė
- 2. drugelis, -io / peteliškė
- 3. karkvabalis
- 4. širšė
- 5. žiogas

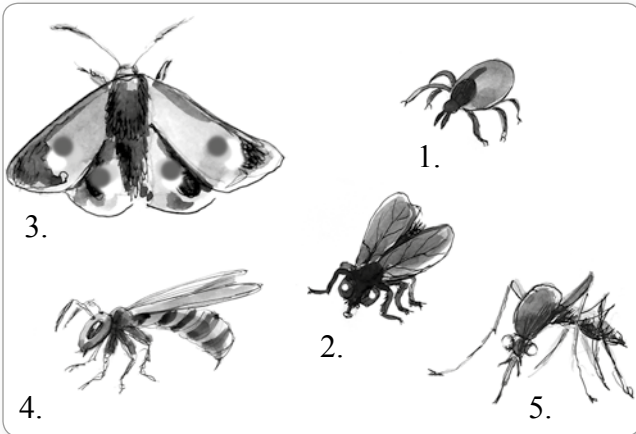

- 1. erkė
- 2. musė
- 3. naktinė peteliškė
- 4. vapsva
- 5. uodas

vabalas  
vabzdys

skruzdė  
skruzdėlynas



voras  
voratinklis, -io



kirmėlė

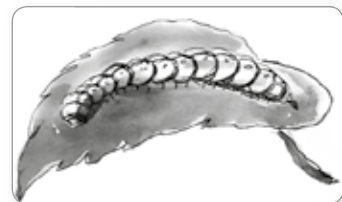

sliekas

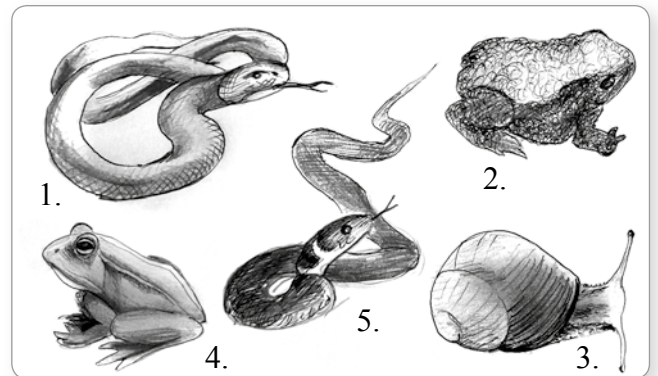

- 1. gyvatė
- 2. rupūžė
- 3. sraigė
- 4. varlė
- 5. žaltys

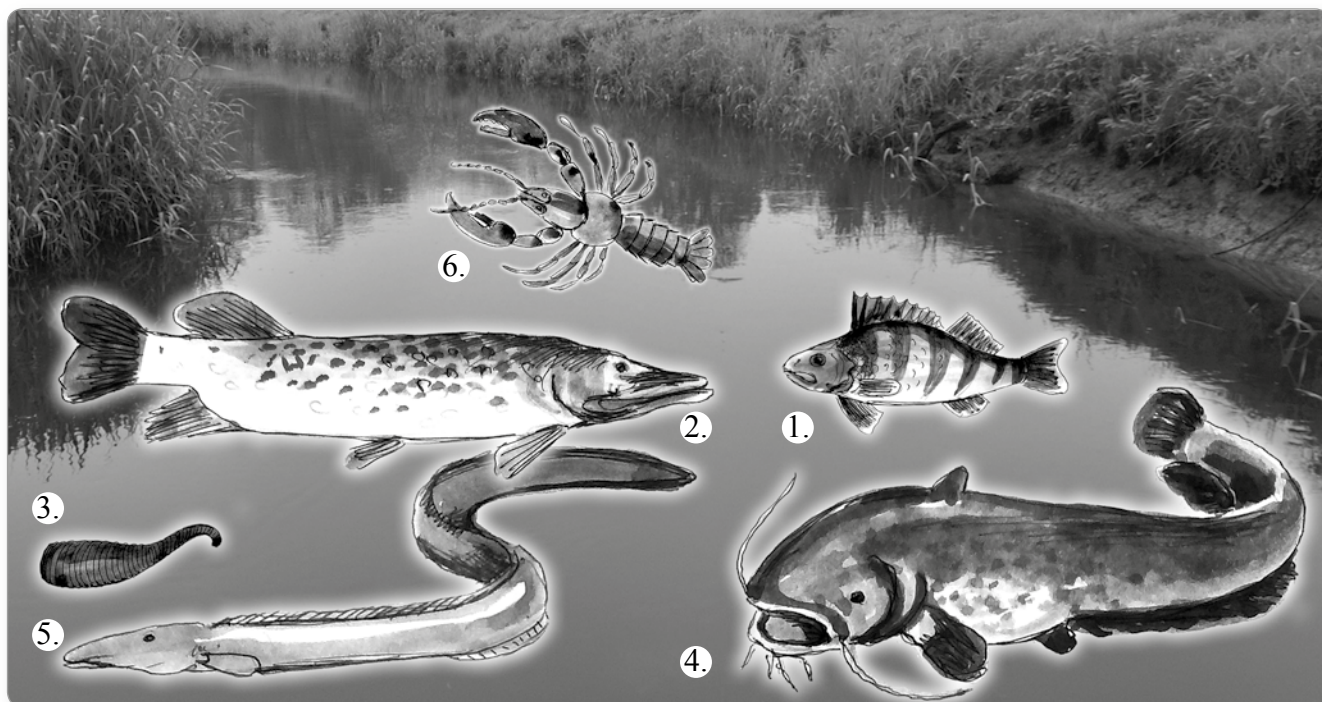

žuvis ir kiti vandens gyvūnai  
žuvis, -ies (-ų)

1. ešeris
2. lydeka
3. siurbėlė
4. šamas
5. ungurys
6. vėžys

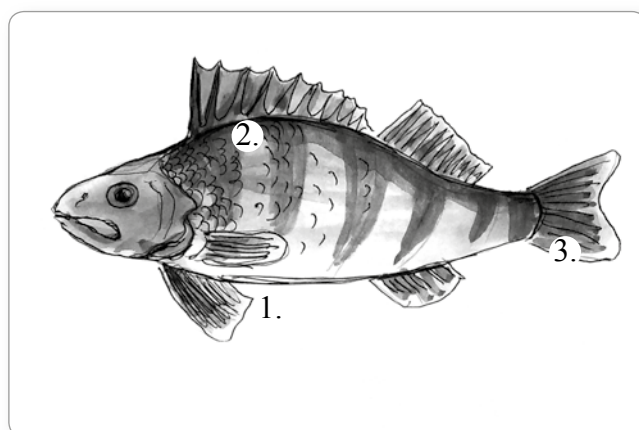

1. pelekas
2. žvynas
3. uodega

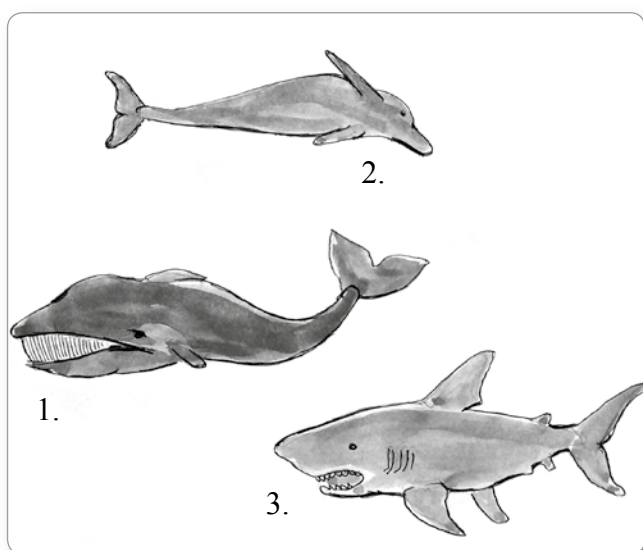

1. banginis, -io
2. delfinas
3. ryklis



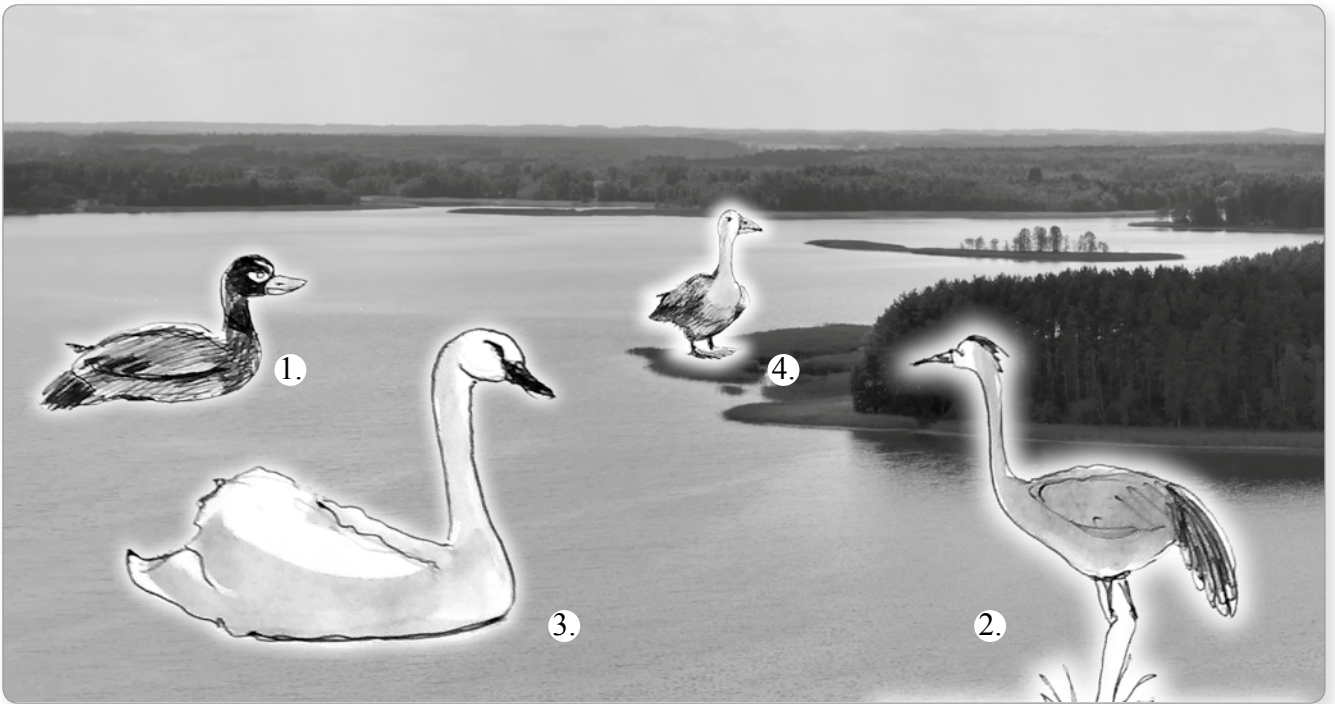

- paukščiai  
 paukštis, -io  
 1. antys, -ies (-ių)  
 2. gervė  
 3. gulbė  
 4. žąsis, -ies (-ų)

pelėda  
 drevė



gandras

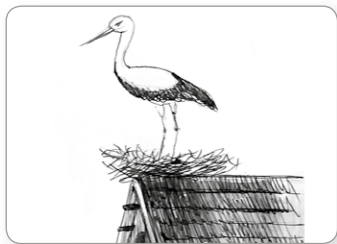

kregždė  
 lizdas



gegutė / gegužė



1. erelis, -io  
 2. pėmpė  
 3. vanagas  
 4. vyturys / vieversys



varnėnas

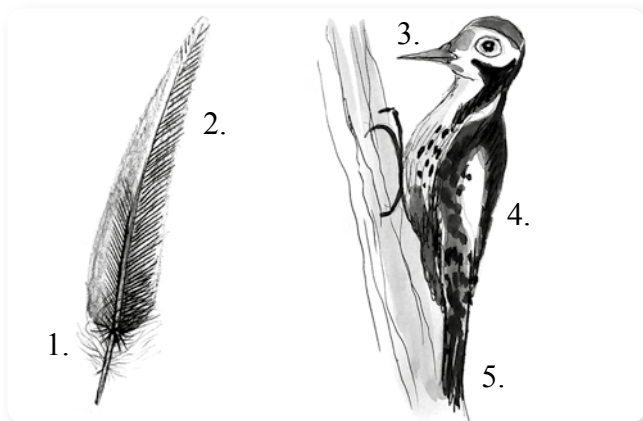

1. pūkas
2. plunksna
3. snapas
4. sparnas
5. uodega

aštrus, -i

atsargus, -i

baikštus, -i / bailus, -i

gudrus, -i

grakštus, -i

klastingas, -a

pavojingas, -a

plėšrus, -i

retas, -a

skardus, -i

švelnus, -i

vikrus, -i

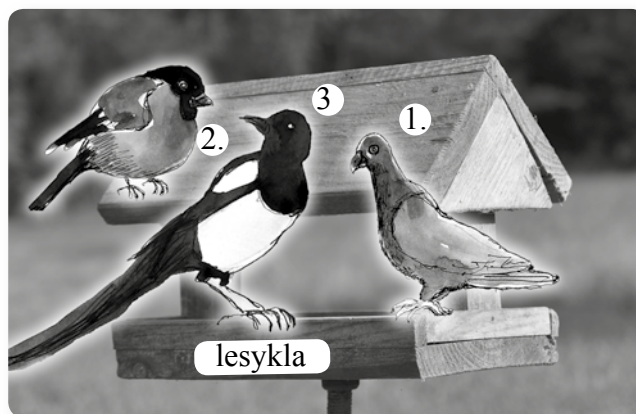

1. balandis, -io
2. sniegėna
3. šarka

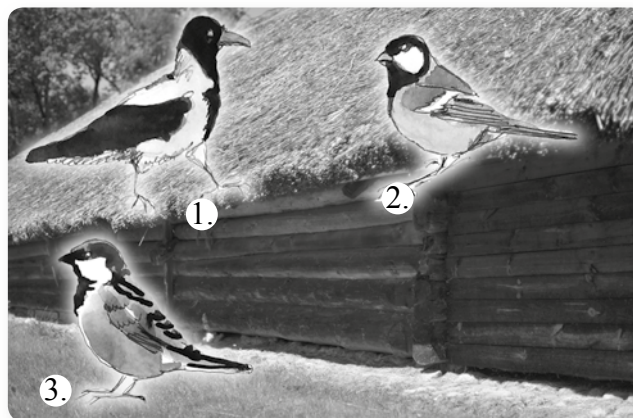

1. varna
2. zylė
3. žvirblis, -io



(pa)bėgioti, bėgioja, bėgiojo  
 (pa)bėgti, bėga, bėgo  
 (su)dėti, deda, dėjo ką?  
 (nu)(pa)dvėsti, dvesia, dvėsė  
 (pa)(su)ėsti, ėda, ėdė ką?  
 (su)(iš)(pa)gaudyti, gaudo, gaudė ką?  
 (i)gelti, gelia, gėlė kam? į ką?  
 (ap)ginti, gina, gynė ką? nuo ko?  
 (i)kąsti, kanda, kando kam? į ką?  
 (pa)laipioti, laipioja, laipiojo po ką?  
 (pa)lakti, laka, lakė ką?  
 (pa)lėkti, lekia, lėkė  
 (pa)lesti, lesa, lesė ką?  
 (pa)lipinėti, lipinėja, lipinėjo po ką?  
 (i)(už)lipti, lipa, lipo į ką? ant ko?  
 (pa)maitinti, maitina, maitino ką?  
 misti, minta, mito kuo?  
 (pa)nardyti, nardo, nardė po ką?  
 (pa)nerti, neria, nērė  
 (pa)nešti, neša, nešė ką?  
 (iš)perėti, peri, perėjo ką?  
 (pa)(su)plasnoti, plasnoja, plasnojo  
 (už)pulti, puola, puolė ką?  
 (iš)rausti, rausia, rausė ką?  
 (pa)ropinėti, ropinėja, ropinėjo po ką?  
 (pa)ropoti, ropoja, ropojo  
 (ap)saugoti, saugoja, saugojo ką?  
 (pa)skraidyti, skraido, skraidė po ką?  
 (pa)skristi, skrenda, skrido  
 sugauti, sugauna, sugavo ką?  
 (su)sukti, suka, suko ką?  
 (pa)šliaužti, šliaužia, šliaužė

(pa)šokinėti, šokinėja, šokinėjo  
 (nu)(už)šokti, šoka, šoko nuo ko? ant ko?  
 (pa)šokuoti, šokuoja, šokavo po ką?  
 (pa)tupėti, tupi, tupėjo  
 (atsi)(nu)tūpti, tupia, tūpė  
 (atsi)vesti, veda, vedė ką?  
 (per)žiemoti, žiemoja, žiemojo  
  
 (pa)(su)burkuoti, burkuoja, burkavo  
 (pa)(su)čirenti, čirena, čireno  
 (pa)(su)čirkšti, čirškia, čirškė  
 (pa)(su)čiulbėti, čiulba, čiulbėjo  
 (pa)(su)giedoti, gieda, giedojo  
 (pa)(su)kalenti, kalena, kaleno  
 (pa)(su)karkti, karkia, karkė  
 (pa)(su)kukuoti, kukuoja, kukavo  
 (pa)stuksenti, stuksena, stukseno  
 (pa)(su)švilpauti, švilpauja, švilpavo  
 (pa)(su)ūbauti, ūbauja, ūbavo  
  
 (pa)(su)(už)kaukti, kaukia, kaukė  
 (pa)(su)(už)riaumoti, riaumoja, riaumojo  
 (pa)(su)šnypšti, šnypščia, šnypštė  
 (pa)(su)urgzti, urzgia, urzgė  
 (pa)(su)zyzti, zyzia, zyzė

**1. Daiktavardžių priesaga -ynas.**

egl-ė + -ynas → eglėnas

Miške, kuriame auga daug eglė, yra baravykų. **Eglynė** yra baravykų.**2. Sudurtiniai žodžiai.**Stirnos kojos greitos. Stirna **greitakojė**.  
Šio paukščio balsas yra labai skardus. Šis paukštis yra **skardžiabalsis**.Atskrido paukštis mėlynomis plunksnomis. Atskrido **mėlynplunksnis** paukštis.  
Koks įdomus paukštis raudonu snapu! Koks įdomus **raudonsnapis** paukštis!**3. Ištiktukai.**

įkrito į vandenį	pliumpt	antis	kre-kre-kre
įlindo	šmurkšt	balandis	burkū-burkū
nėrė	murkt	gandras	ka-ka-ka / kle-kle-kle
nulūžo	brakšt	gegutė	kukū-kukū
nuplasnojo paukštis dideliais sparnais	plast	gyvatė	ššššš
nuskrido (staiga) mažas paukštelis	purpt	varlė	kva-kva
nukrito	brinkt, bumpt, trinkt	varna	kar-kar-karr
nulašėjo	lašt	vilkas	ūūū
sukrebždėjo	krepšt	žąsis	ga-ga-ga
šoka (staiga) į šalį	šast	žvirblis	čir-čir
šokinėja	strykt, liuokt		
šokuoja varlė	šlept		

Balandis burkuoja taip: **burkū-burkū**.Paukštis nuplasnojo – **plast, plast, plast**.**4. Deminutyvai. Jauniklių pavadinimai.**

ež-ys + -iukas → ežiukas

baland-is + -iukas → balandžiukas

**5. Besitęsiantis veiksmas.**

Paukštis ir toliau lesė.	Paukštis tebelesė.	Paukštis <b>lesė kaip lesęs</b> .
Boružėlė ir toliau ropoja.	Boružėlė teberopoja.	Boružėlė <b>ropoja kaip ropojusi</b> .
Vilkas ir toliau kauks.	Vilkas tebekauks.	Vilkas <b>kauks kaip kaukęs</b> .

1. Suraskite žodžius.

A	G	U	O	N	A	U	G	S	R
U	O	G	A	E	G	L	Ė	A	U
G	N	E	Ž	Y	D	I	Ž	M	G
A	Ž	I	E	V	Ė	E	I	A	I
L	A	P	A	S	Į	P	E	N	A
A	K	V	E	P	I	A	D	O	G
S	P	Y	G	L	Y	S	A	S	Ė
Ė	S	T	I	E	B	A	S	K	L
K	L	E	V	A	S	I	K	I	Ė
L	B	E	R	Ž	A	S		N	O
A	O	P	U	M	P	U	R	A	S

2. Suraskite žodžius.

V	I	L	K	A	S	K	L	E	P
L	K	V	A	R	N	A	O	O	E
I	V	Ė	R	M	E	Š	K	A	L
Ū	A	Ž	Ė	D	A	L	Y	N	Ė
T	G	Y	V	Ū	N	A	S	T	D
A	A	S	O	L	A	P	Ė	I	A
S	T	I	R	N	A	Ė	Š	S	P
Ū	U	V	A	R	L	Ė	Š	Š	E
Ū	P	O	S	N	A	P	A	S	R
Č	I	U	L	B	A	Č	I	R	I
K	R	O	K	O	D	I	L	A	S

3. Pažiūrėkite į paveikslėlį. Suraskite žvėris.



## 4. Pažiūrėkite į paveikslėlius. Raskite 10 skirtumų.



## 5. Sujunkite.

1	gyvatė	A	šokinėja
2	gandras	B	ropoja
3	lydeka	C	plasnoja
4	kurmis	D	šliaužia
5	voveraitė	E	nardo
6	skruzdė	F	rausia

1	D
2	
3	
4	
5	
6	

## 6. Sudarykite žodžių junginių. Parašykite 2 sakinius, pavartodami kuo daugiau iš čia pateiktų žodžių.



drugelis, gegutė, gyvūnas, lapas, liepa,  
lizdas, sraigė, uodas, varna, vieversys, vilkas,  
žibuoklė, žmogus

čiulba, gelia, kanda, kukuoja, medžioja,  
nyksta, peri, skrenda, saugoja, sprogsta,  
šliaužia, suka, vysta, žydi, žvejoja

drugelis skrenda, .....

.....

7. Kas kam tinka? Vienas žodis gali tiktį ne vienam gyvūnui.

pūkai		šokuoti		lesykla
	tupi	skraido	uodega	
žvynai		nagai		ežeras
	laukas		pelekai	lėkti
	1		2	3
				
			ėda	lesa
kailis		plaukioja		plunksnos
	peri		letenėlės	snapas
		sparnai	inkilas	
1	inkilas,			
2	žvynai,			
3	kailis,			

8. Pažiūrėkite į nuotraukas ir parašykite pagal pavyzdį.



1. sparnas



**9. Parašykite tinkamo žodžio reikiamą formą.**

1. Ramunė žydi baltai. 2. Šiame miške ..... daug baravykų. 3. Spanguoles galima pradėti ..... ne anksčiau kaip rugsėjo vidury. 4. Paklauskite, kaip ..... miškas! 5. Liepos žiedai skaniai ..... 6. Miške ..... avietės. Jau tuoj bus galima jas valgyti. 7. Pažiūrėk, kas čia ..... – gyvatė ar žaltys? 8. Kurmis ..... žemę. 9. Negaliu miegoti, kai prie ausies ..... uodas. 10. Voverė ..... nuo šakos ant šakos. 11. Gegutė ..... kiaušinius į svetimus lizdus. Kiti paukščiai ..... jos vaikus. 12. – Ar žinai, ką ..... kiškiai? – Žinau – kopūstus ir morkas. 13. Erelis ..... mažus žvėrelius. 14. Ar gandras ..... varlėmis? 15. Ką žiemą ..... paukščiai – juk viskas po sniegu? 16. Gamtą reikia ..... ! 17. Vakar man ..... bitė. Labai skaudėjo!

**10. Parašykite tinkamo žodžio reikiamą formą.**

1. Krūmo šakos dygliuotos. 2. Pušies ..... yra giliai žemėje, o eglės ..... yra paviršiuje. 3. Koks šio gražaus geltono grybo pavadinimas? Gal tai ..... ? 4. Dabar yra tik ..... , bet rytoj jau bus žiedai. 5. Pakalnučių ..... kaip varpeliai. 6. Gėlės ..... yra žalios, o žiedas – geltonas. 7. Ar norite paragauti beržų ..... ? 8. Pieva raudonavo nuo ..... 9. Pagrybavę susėdome ant minkštų ..... užkasti. 10. Vaikai už lango pakabino ..... . Ten kasdien paukščiams paberia kruopų. 11. Vilkas yra plėšrus ..... 12. Paukštis susisuko ..... eglės šakose. 13. Genio ..... yra margos. 14. Čia gyvena lapė. Čia yra jos ..... 15. Pelėda apsigyveno senos liepos .....

**11. Pabaikite sakinius.**

1. Pieva yra vieta, kurioje *auga žolė, gėlės, vienas kitas krūmas ar medis.*
2. Uodas yra vabzdys, kuris .....
3. Kamienas yra medžio dalis, kuri .....
4. Pelėda yra paukštis, kuris .....
5. Žiedas yra augalo dalis, kuri .....
6. Inkilas yra paukščio namas, kurį .....
7. Kaštonas yra medis, kuris .....
8. Gandras yra didelis paukštis, kurį .....

**12. Išbraukite netinkamą žodį.**

- |   |   |
|---|---|
| 1. Žibuoklė, žiedlapis, žiedas, žievė.  | 6. Kiškis, lūšis, lapė, vilkas.         |
| 2. Šaka, kamienas, baravykas, medis.    | 7. Žvynas, pelekas, vėžys, lydeka.      |
| 3. Kirmėlė, vabalas, sliekas, siurbėlė. | 8. Sparnai, plunksnos, snapas, kailis.  |
| 4. Lizdas, lesykla, inkilas, urvas.     | 9. Boružėlė, bruknė, mėlynė, spanguolė. |
| 5. Pienė, pakalnutė, liepa, rugiagėlė.  |   |

**13. Sujunkite pagal pavyzdį.**

1	Iš jo gali visko tikėtis – jis gudrus kaip	A	bitė.	1	D
2	Ji bėga ir bėga per dieną – kaip	B	vėžlys.	2	
3	Vis prašo duoti knygą – zyzia kaip	C	voverė ratu.	3	
4	Jis dreba dėl savo kailio. Visi sako, kad jis bailus kaip	D	lapė.	4	
5	Po darbo tokios mašinų spūstys! Vos judu kaip	E	varna!	5	
6	Darbštus kaip	F	vilkas.	6	
7	Jis važiavo dideliu greičiu ir lenkė visas mašinas – vaidino	G	uodas.	7	
8	Nusipirk šviesesnį drabužį! Tu visada juoda kaip	H	erelį!	8	
9	Vaikas valgo labai mažai – tik palsea kaip	J	kiškis.	9	
10	Jis visada ir visur vienas – kaip	K	žvirblis.	10	

**14. Įrašykite tinkamo būdvardžio reikiamą formą.**

1. Pušynas yra retas, o eglynas yra *tankus*. 2. Beržynas ne tamsus, o ..... 3. Paukščio balsas labai ..... ! Net uždaręs langus girdžiu jį! 4. Viena pušis tiesi, o kita – ..... 5. Kokie ..... liepos žiedai! Kvepia skaniau už brangiausius kvėpalus! 6. Kokie ..... krūmai prie upės! Net sunku prieiti prie jos. 7. Tik nedaugeliui fotografų pavyko nufotografuoti kukutį. Tai labai ..... paukštis. 8. Vanagas medžioja mažus žvėrelius. Tai ..... paukštis. 9. Lapės kailis švelnus, bet nagai – ..... 10. Varnos plunksnos ..... , o genio – .....

**15. Įrašykite tinkamą žodį.**

baravyką, čiobrelius, džiovinkite, gamtoje, gegutė, išplasnėja, kelio, kvėpės, lizduose, nepamirškite, noksta, parlėktų, plunksnas, prasideda, rasoje, ~~rugpjūtis~~, vaistažoles, vasara, žiedai

**Kaip šypsosi vasara**

Liepa ir (1) *rugpjūtis* ne tik mūsų atostogų metas. Dabar (2) ..... vyksta labai svarbių pokyčių, kuriuos galime matyti: viskas bręsta, auga, (3) ..... Kiekviena diena atneša vis ką nors nauja: pirmuosius obuolius, kriaušes, rudakepurį (4) .....

Ar jūs matėte kaip (5) ..... diena? Jei ne, pabandykite atsikelti penktą valandą ryto. Senovėje, sako, mergaitės (6) ..... prausėsi – kad veidai skaistūs būtų...

O kur pradingo paukščiai giesmininkai? Ir (7) ..... liepos viduryje nutilo... Tik juodasis strazdas ir karvelis keršulis dar ūkčioja, nes jų (8) ..... tebėra jaunikliai. Visi paukščiai keičia (9) ..... – vietoje dailių pavasarinių jiems išaugs naujos, pilkos, kurios labai tinka kelionėms ir poilsiui.

Vasarą skubėkime prisirinkti vaistažolių – išdžiovinti (10) ..... ir lapai rudenį ir žiemą (11) ..... , o arbata primins vasarą. Ką rinkti liepą ir rugpjūtį? Žinoma, kvapnius

(12) ....., jei dar suspėsite – liepų žiedus. Paklauskite savo mamos, močiutės – kokias  
 (13) ..... jos rinko, iš kokių mamos joms virdavo arbatą. Tik atminkite – (14)  
 ..... augalus ne prieš saulutę, o pavėsyje.

Rugpjūčio 24 d., per šventą Baltramiejų, (15) ..... baltieji gandrai. Pamatysite juos  
 liekančius, pamokite ir palinkėkite gero (16) ..... . Paprašykite, kad kitamet  
 (17) .....

Lyg ir liūdna – dar viena (18) ..... praėjo. Tačiau atsigręžkite atgal: ji buvo puiki!  
 Niekada jos (19) .....

### 16. Įrašykite tinkamą žodį.

ėda, kailis, laukus, Lietuvos raudonąją knygą, medžiojo, ~~miškų~~, stumbriukai,  
 sumedžiotą, žieve, žvėris, žvėrys

#### Stumbrai

Stumbrai – (1) *miškų* gyventojai, bet mai-  
 tintis mielai eina ir į (2) ..... . Vasarą  
 stumbrai (3) ..... žolę, lapus, žiemą  
 minta medžių šakelėmis ir (4) .....

Stumbro (5) ..... tankus, žiemą  
 labai šiltas. Maži (6) ..... būna švie-  
 sesni, o seni (7) ..... tamsiai rudi žie-  
 mą ir šiek tiek šviesesni vasarą.

Senovės Lietuvoje už svetimoje valdoje (8)  
 ..... stumbrą buvo numatyta didelė  
 bauda (tiek, kiek kainavo 30 karvių). Stumbras (9)  
 ..... karaliai ir kunigaikščiai.

Stumbras įrašytas į (10) ..... ,  
 jis – saugomas (11) .....



aštrūs, jauniklius, kiaušinius, lapiukai, medžioti, minta, plėšrios, urvus, žvėrelius

#### Lapė

Lapės (12) plėšrios, jų dantys (13) ..... . Jos (14) ..... įvairiu maistu: me-  
 džioja paukščius ir mažus (15) ..... , ėda paukščių (16) ..... , gauda vabzdžius.  
 Smėlio kalvose lapės rausia (17) ..... . Ten pavasarį atveda 3–6 (18) ..... . Po  
 mėnesio (19) ..... išlenda iš urvo, žaidžia, mokosi (20) .....



**17. Įrašykite tinkamo žodžio reikiamą formą.**

**Pelėda**

Lietuvoje sutinkamos dvylikos (1) *rūšių* pelėdos. Šie paukščiai (2) ..... naktį. Pelėdos (3) ..... trumpas, bet stiprus. Nagai ilgi ir (4) .....

Naminė pelėda (5) ..... ir miškuose, ir sodybose, ir miesteliuose. Jos (6) ..... pūkuoti, balti, paskui pasidaro pilki, skersai dryžuoti.



**Vieversys**

Į Lietuvą vieversiai (11) ..... vieni pirmųjų, kovo pradžioje. Jiems grįžus dar būna sniego, naktimis pašąla, tačiau jie drąsiai (12) .....

Spalio pabaigoje vieversiai jau būna išskridę iš Lietuvos, jie (13) ..... Vidurio, Vakarų ar Pietų Europoje, Šiaurės Afrikoje.



**Lakštingala**

Lizde, susuktame ant žemės, lakštingala sudeda 4–6 pilkus su žalsvu ar rusvu atspalviu (7) ..... Juos dvi savaites peri (8) ....., o patinėlis čiulba šalia lizdo. (9) ..... maitina abu tėvai. Lakštingalos (10) ..... vabzdžius, sliekus, vasarą – uogas.



**Varnėnas**

Varnėnus visi pažįstame. Pavasarį jiems keliame (14) ..... Juose apsigyvenę varnėnai (15) ..... ir džiugina žmones.

**Zylė**

Zylės peri medžių (16) ..... Ten suka labai šiltus (17) ..... Juos iškloja samanomis ir plunksnomis. Žiemoti likusios zylės yra nuolatinės mūsų (18) ..... lankytojos. Jos mielai lesa nesūdytus lašinius.

**18. Su kuriais gyvūnais susietumėte šiuos garsus? Kaip mėgdžiojami šie gyvūnai jūsų gimtąja kalba?**

1	Kar-kar-kar!	A	genys	1	D
2	Kva-kva-kva!	B	gandras	2	
3	Ūūūū!	C	žvirblis	3	
4	Ššššš!	D	varna	4	
5	Čik-čirik!	E	balandis	5	
6	Ku-kū!	F	vilkas	6	
7	Tuk-tuk-tuk!	G	gegužė	7	
8	Kle-kle-kle!	H	gyvatė	8	
9	Burkū-burkū!	J	varlė	9	

**19. Kurie iš tiktukai tinka kuriam veiksmui „įgarsinti“? Kaip tie garsai skambėtų jūsų gimtąja kalba?**

1	Gandras nuskrido – <i>plast, plast, plast.</i>	A	šast
2	Kiškis nušokavo – .....	B	trekšt, trekšt, trekšt
3	Varlė nušokavo per kelią – .....	C	plast, plast, plast
4	Kažkas eina per mišką – .....	D	purpt
5	Mažas akmenukas įkrito į vandenį, tik– .....	E	krimst, krimst, krimst
6	Žvirblis nuskrido, tik – .....	F	bumpt
7	Stirna nubėgo per lauką – .....	G	murkt
8	Paklausyk... Kažkas kažką ėda – .....	H	liuokt, liuokt, liuokt
9	Nespėjau kiškio nufotografuoti! Tik ..... ir išoko į krūmus.	J	šlept, šlept
10	Paklausyk! Ar girdi? Kažkas ..... urvelyje?	K	šmurkšt
11	Ar girdėjai? Kažkas ..... ! Man atrodo, šaka nulūžo.	L	krepšt, krepšt, krepšt
12	Girdėjote! Kažkas – ..... ant palapinės! Tikriausiai nukrito kankorėžis.	M	capt
13	Pelė tik ..... ir įlindo į urvelį.	N	strykt, strykt
14	Žuvis tik ..... – nėrė į vandenį.	O	brakšt
15	Lapė ..... ir pagavo kiškį.	P	pūkšt

1	2	3	4	5	6	7	8	9	10	11	12	13	14	15
C														

**20. Parašykite pagal pavyzdį. Sugalvokite sakinių.**

1	avietės	avietynas	Avietyne prisirinkome pilnus krepšius uogų.
2	ąžuolai		
3	žemuogės		
4	pušys		
5	eglės		
6	liepos		
7	spanguolės		
8	baravykai		

**21. Parašykite pagal pavyzdį. Sugalvokite sakinių.**

1	šernas	šerniukas	Grybautojai matė šernę su šerniukais.
2	vilkas		
3	lapė		
4	kregždė		
5	gandras		
6	meška		
7	kiškis		
8	stirna		

**22. Įrašykite tinkamą formą. Pakeiskite sakinius pagal pavyzdį.**

1. Naktį miške nebuvo *jokio garso* (joks garsas).

Naktį miške nebuvo *nė vieno garso*.

2. .... (Jokia šalis) nėra tokių gražių, nors ir šaltų, žiemų, kaip Lietuvoje.

3. .... (Joks fotografas) dar nepavyko nufotografuoti to paukščio.

4. .... (Joks gyvūnas) nepatinka, kai žmonės artinasi prie jų jauniklių.

5. Į ..... (jokia kita vieta) nenorėčiau nuvažiuoti pavasarį – tik į Ventės ragą, kur pavasarį sugrįžta daugybė paukščių.

6. Su ..... (joks žvėris) nenorėčiau susitikti akis į akį.

7. .... (Joks šilas) nėra taip gražu, kaip šiame.

8. Dar nebuvome ..... (joks gamtos rezervatas).

9. Nematėme ..... (joks retas paukštis).  
.....
10. .... (Joks draugas) dar nepasakojau savo įspūdžių iš Aukštaitijos nacionalinio parko.  
.....
11. Apie ..... (joks paukštis) nepirašyta tiek eilėraščių, kiek jų prikurta apie lakštingalą.  
.....
12. .... (Joks paukštis) nepavyksta taip toli nusukti kaip ilgauodegei žuvėdrai ir paprastajam albatrosui.  
.....
13. Nežinau ..... (joks kitas žmogus), sužiedavusio daugiau paukščių negu Ventės rago ornitologijos stoties vadovas Leonas Jezerskis.  
.....

**23. Padarykite sudurtinius žodžius pagal pavyzdį. Jeigu reikia, pakeiskite sakinį.**

1	Nusifotografavome prie ažuolo <u>plačiomis šakomis</u> .	Nusifotografavome prie <i>plačiašakio</i> ažuolo.
2	Miestelyje auga <u>septyniolikos kamienu liepa</u> .	
3	Pažiūrėk, kokie <u>ilgi to paukščio sparnai</u> .	
4	Bijau to paukščio <u>ilgu snapu</u> .	
5	Apkabinome liepą. Jos <u>kamienas</u> buvo labai <u>storas</u> .	
6	Priskyniau gėlių <u>rausvais žiedais</u> .	
7	Priplaukė gulbė <u>gražiu kaklu</u> .	
8	Ar jums patinka ta gėlė <u>dideliais žiedais</u> ?	
9	Koks pavadinimas šio augalo <u>plačiais lapais</u> ?	
10	Kokia graži stirna. Jos <u>akys</u> tokios <u>didelės</u> .	
11	Ant šakos nutūpė kažkos paukštis <u>ilga uodega</u> .	
12	Ar tu pažįsti šį paukštį <u>raudonu snapu</u> ?	
13	Kas čia per žvėrelis tokiais <u>ilgais ūsais</u> ?	
14	Aš bijau šerti šį žvėrelį <u>astriais dantimis</u> .	
15	Tokį žvėrelį norėčiau laikyti namie. Jo <u>kailis</u> labai <u>švelnus</u> .	
16	Vakar vėl girdėjau tą paukštį <u>skardžiu balsu</u> .	
17	Kas surado tą baravyką <u>didele kepure</u> ?	

**24. Pakeiskite pagal pavyzdį.**

1. Žvirblis nepastebėjo artėjančio katino ir ramiai tebetupėjo ant tvoros. Žvirblis nepastebėjo artėjančio katino ir ramiai *tupėjo kaip tupėjęs* ant tvoros.
2. Į lesyklą nutūpė du balandžiai, bet zylutė tebelesė lašinius. ....
3. Praėjo daug metų, bet senoji liepa tebeauga. ....
4. Nors ir pradėjo lyti, bet uodai tebegėlė. ....
5. Atšalo orai, bet pieva tebežydi. ....
6. Rūsyje tebegyvena šikšnosparniai. ....
7. Sodyboje nebegyvena žmonės, bet paukščiai tebesuka lizdus jos medžiuose. ....
8. Kurmiai teberausia mūsų kiemą. ....

**25. Įrašykite tinkamą žodį.**

atsitūpė, gaudė, gelia, giedojo, įgėlė, ~~įskrido~~, pagiedojo, peržiemos, skraidė, sugauti, suka, susuko, tupi, žiemoja

1. Peteliškė *įskrido* į kambarį ir ..... man ant rankos. 2. Peteliškė ilgai ..... po kambarį. 3. Jau visą valandą balandis ..... ant mano palangės ir burkuoja.
4. Lapė ilgai ..... kiškį, bet negalėjo ..... 5. Ar matei, kaip paukštis ..... lizdą? Kaip neša pūkus ir šakeles? 6. Lakštingala ..... lizdą ir sudėjo penkis kaušinėlius. 7. Paukštis ..... visą naktį. 8. Paukštis ..... ir nuskrido. 9. Kai kurie vabzdžiai skaudžiai ..... 10. Vakar man ..... bitė. 11. Šie paukščiai paprastai ..... Lietuvoje. 12. Paukščiai ..... šiltuose kraštuose ir sugrįš pavasarį.

**26. Parašykite pagal pavyzdį.**

1. Kokie *šakoti* (šakos) ažuolai! 2. Atsargiai, neįsidurk piršto, šios gėlės stiebelis ..... (dygliai). 3. .... (Kepurės) grybai labai gražiai atrodo ant žalių samanų. 4. Miške radome didelį ..... (samanos) akmenį. 5. Aplink sodybą auga didelės ..... (skaros) eglės. 6. Koks šio ..... (kuodas) paukščio pavadinimas? Gal tai kukutis? 7. Pušies kamienas ..... (sakai). Neišsitepk drabužių! 8. Kokių medžių šakos yra ..... (spygliai)? 9. Lūšies kailis yra ..... (dėmės). 10. Žiemą nešalta ..... (gaurai) meškai.

**27. Parašykite tinkamą formą.**

Vilniaus pilių valstybinio kultūrinio rezervato direkcija ir Lietuvos ornitologų draugija pasitikdami pavasario (1) *lygiadienį* (lygiadienis) bei minėdami prof. Stanislovo Bonifaco Jundzilo 250-ąsias gimimo metines buvusio Vilniaus universiteto Botanikos sodo teritorijoje surengė inkilų kėlimo akciją „Pasitikime pavasario giesmininkus“.



„Šiuo renginiu kartu su Lietuvos ornitologų draugija siekiame suteikti (2) ..... (vaikai) ir (3) ..... (jaunuoliai) ornitologijos, ekologijos žinių, ugdyti meilę (4) ..... (gamta), – sakė Rezervato priežiūros skyriaus vedėja Antanina Jarukaitienė. – Kartu tai ir pirmas iš šių metų ciklo renginių, skirtų įžymaus mokslininko, Vilniaus universiteto Gamtos mokslų katedros profesoriaus Stanislovo Bonifaco Jundzilo (5) ..... (250-osios gimimo metinės) paminėti“.

Dalyviai rinkosi prie paminklo (6) ..... (Lietuvos didysis kunigaikštis Gediminas). Iš pradžių Rezervato direkcijos vyriausioji specialistė Rūta Kerevičiūtė pasakojo apie kovo 20 dieną minimą Žemės dieną ir ateinantį pavasario lygiadienį, kai dienos ir nakties ilgumas tampa vienodas (7) ..... (visi Žemės rutulio kampeliai). Susirinkusieji išgirdo ir apie ornitologijos pradžią Lietuvoje. Po (8) ..... (įdomus pasakojimas) visas būrys patraukė į buvusio VU Botanikos sodo teritoriją. Čia jų laukė Lietuvos ornitologų draugijos koordinatorius Gediminas Petkus.

„(9) ..... (Sparnuočiai) reikia mūsų pagalbos. Padėti jiems galime pagamindami ir iškeldami (10) ..... (inkilai)“, – teigė G. Petkus. Ornitologo pasakojimo, kokie inkilai tinka (11) ..... (paukščiai), o kokie – (12) ..... (drugiai) ir (13) ..... (šikšnosparniai), į kurią pusę galima atgręžti inkilą ir apie daug (14) ..... (kiti dalykai) klausėsi suaugusieji ir vaikai.

„Inkilas gali padėti išsaugoti (15) ..... (paukščiai), kurių gyvenamojoje vietoje yra mažai arba iš viso nėra (16) ..... (natūralios drevės) ir (17) ..... (perėti tinkami medžiai)“, – aiškino G. Petkus.

Inkilai (18) ..... (sugrįžtantys giesmininkai) iškelti buvusio Vilniaus universiteto Botanikos sodo teritorijoje, kur XIX a. pradžioje buvo vienas turtingiausių Rytų Europos sodų. Toks jis tapo (19) ..... (įžymus mokslininkas, Vilniaus universiteto Gamtos mokslų katedros profesorius Stanislovas Bonifacas Jundzilas) dėka. Mokslininkas taip pat domėjosi (20) ..... (paukščiai, vabzdžiai), parašė vadovėlį „Trumpoji zoologija“ (1807 m.), kurio viena dalis buvo skirta (21) ..... (paukščiai).

**28. Parašykite tinkamą liepiamosios nuosakos formą.**

(1) *Sulaukime* (Sulaukti) gegužės, šaltos, bet vis tiek pačios gražiausios, žydinčios, kvapnios, jaunios ir energingos. (2) ..... (Įkvėpti) visa krūtine gaivaus rytmečio oro – (3) ..... (pajusti) pavasarį širdyje, žvilgsnyje, plaukuose!

Daugiau laiko (4) ..... (praleisti) gamtoje: (5) ..... (minti) dviratį, (6) ..... (mosuoti) irklais, (7) ..... (karstyti) medžiais, (8) ..... (keliauti) pėsčiomis, (9) ..... (žaisti), nes kol žmogus moka žaisti, atrasti, pažinti, tol yra jaunas. (10) ..... (Rodyti) pavyzdį visiems, o pirmiausia savo vaikams. (11) ..... (Pasiimti) juos į žygius, (12) ..... (sodinti) juos į baidares, (13) ..... (statyti) palapinę, (14) ..... (kopti) į kalnus, (15) ..... (rodyti), kaip šokuoja varlytė, šliaužia sraigė, skleidžiasi žiedelis. (16) ..... (Atitraukti) juos nuo kompiuterio. (17) ..... (Daryti) viską, kad tik neatsitiktų taip, kaip atsitiko dešimtmetei mergaitei, kuri tik per klasės ekskursiją pirmą kartą pamatė mišką.

Tai (18) ..... (keliauti)!

**29. Parašykite tinkamą formą.**

Nuo senovės kovo 10 dieną (1) *buvo švenčiama* (švęsti) keturiasdešimties paukščių diena, (2) ..... (simbolizuoti) paukščių parskridimą. Ši diena taip (3) ..... (vadinti), nes apytikriai tiek paukščių rūšių iš Lietuvos išskrenda žiemoti į svetimas šalis, o pavasarį sugrįžta į gimtinę. Seniau (4) ..... (tikėti), kad jei šią dieną pašąla, šalnos laikysis dar



40 parų. Šią dieną šeiminkėms (5) ..... (patarti) iškepti 40 bandelių, kad vasarą javai gerai derėtų. Kai kur, ypač Žemaitijoje, (6) ..... (manyti), kad šią dieną reikia praleisti „savam lizde“, t. y. su savo šeima. Anksčiau (7) ..... (tikėti), kad šią dieną kur nors toliau iš namų (8) ..... (išvažiuoti), susipyksi su saviškiais ir kaimynais. Pirmosios gulbių migrantės jau (9) ..... (stebėti) pajūryje. Juodkrantėje didžiųjų kormoranų kolonija kruopščiai tvarkosi lizdus. (10) ..... (stebėti) ir grįžtantys pilkieji garniai. Nuo kovo 4 d. pasirodė pirmieji pavasario šaukliai – vieversiai. Po savaitės kitos laukuose (11) ..... (girdėti) jų čirenimas. Įprastai baltųjų gandrų (12) ..... (laukti) įpusėjus kovui, bet du nekantriausii jau (13) ..... (registruoti) Lietuvoje. Pirmuoju gandru džiaugėsi Stanislovas Patkauskas, (14) ..... (pranešti) šią linksmą žinią Lietuvos ornitologų draugijai. Jonavos ir Šakių rajone girdėti pilkųjų gervių trimitavimai. Paukščių stebėtojų rojus – Nemuno delta – po truputį pildosi (15) ..... (grįžti) sparnuočiais. Paprastosios pempės, (16) ..... (nesulaukti) kovo 19-osios – pempų dienos, taip pat jau (17) ..... (stebėti) Nemuno deltoje.

**1. Perskaitykite Romo Sadausko-Kvietkevičiaus straipsnį. Parašykite atsakymą straipsnio autoriui. Pritarkite jam ar paprieštaraukite. Kaip jūs siūlote ilsėtis gamtoje?**



**Tik visiškai neįdomiam žmogui vienam miške gali būti nuobodu**

Kai vidurvasarį kasdien palyja, kiekvienas dzūkas ar ilgiau šitame krašte pagyvenęs ateivis, perėmęs vietos gyventojų papročius, metęs visus nebaigtus darbus, susiranda didžiausią pintinę, išsi-galanda peilį ir neskubiu žingsniu patraukia miško link.

Iš visų neolimpinių sporto šakų grybavimas labiausiai tinka bet kokios lyties, amžiaus, sveikatos būklės ir fizinio pajėgumo žmonėms. Visai padoraus dydžio baravykų esu radęs vos išmokęs vaikščio-ti, o prieš keletą metų Latežeryje kalbintas senolis užsiminė, kad geriausiai grybus pastebėti pradėjo tik persiritęs į devintą dešimtmetį. Gyvenantiems ant asfalto ir dirbantiems prie kompiuterių ekranų grybavimą kaip fizinės ir dvasinės reabilitacijos procedūrą turėtų prirašyti šeimos gydytojai.

Kiekvieną kartą grybaudami minkšta miško paklote nesparčiu žingsniu įveikiame kelių ar ke-liolikos kilometrų atstumą. Pernelyg nuvarginti savęs dideliu fiziniu krūviu niekaip nepavyks, nes skubėdami daugiau grybų sumindysime, negu pririnksime. Grybaudami nuolat lankstomės, pritupia-me, atsistojame, sukiojame sprandą dairydami, iš vienos rankos į kitą perkeliame vis sunkėjančią pintinę. Ir visa tai vyksta ne tvankioje salėje ar kondicionuotame sveikatingumo klube, o paukščių balsų ir sirpstanių uogų kvapų pripildytame pušyne. Neskubantis grybautojas būtinai nuraškys ir burnon įsidės vėlyvą pernokusią žemuogę, nubrauks nuo kero pusę saujos mėlynių, atras bent kelias jau spėjusias paraudonuoti bruknes. Eidamas grybauti vengiu neštis kokio gėrimo ar maisto – miškas pats ir troškulį, ir alkį numalšins.

**2. Paklauskite teksto apie klimato atšilimą. Klausydami pasižymėkite svarbią informaciją. Parašykite straipsnį apie šią problemą. Pritarkite arba paprieštaraukite šiame straipsnyje išsakytoms mintims. Savo nuomonę pagrįskite.**



**3. Paskaitykite Lietuvoje rengiamos aplinkos tvarkymo akcijos „Darom“ rengėjų mintis. Parašykite straipsnį apie tai, kaip jūsų šalyje rūpinamasi aplinkos tvarkymu, parašykite savo nuomonę apie akciją „Darom“.**

### Penkti metai su „Darom“



Kasmet į akciją „Darom“ įsitraukia vis daugiau entuziastų, ji tampa vis reikšmingesnė, o jos organizatoriai įgyja vis daugiau patirties ir išminties.

„Darom“ direktoriaus pavaduotoja **Roberta Ažukaitė**:

Pradėjau dirbti „Darom“ Marijampolės regiono koordinatore 2008 m., o šiandien esu Vilniaus regiono koordinatore ir direktoriaus pavaduotoja. Ši organizacija unikali tuo, kad gali dirbti su savanoriais, juos mokai, bet kartu mokaisi ir pats. Mūsų tikslas – šviesti jaunimą ir šeimas. „Darom“ gimtadienio proga visiems linkiu galvoti apie ateities kartas, kurioms teks gyventi šioje žemėje.

Koordinatorių vadovė **Deimantė Kanclerytė**:

Prie šios projektinės veiklos prisidėjau 2011 metais. Kada iki akcijos lieka vos keletas savaitė, kiekviena diena yra kaip išbandymas, kuris savaip pamoko ir įsimena. Bet, matyt, nebus gražesnio momento, kai akcijos dieną matai besibūriuojančius žmones šeimomis, komandomis, klasėmis.

Penkmečio proga kiekvienam iš mūsų linkėčiau bet kurioje srityje pirmiausia pradėti nuo savęs ir tapti pavyzdžiu šalia esančiam draugui. Tai užkrečia! Gyvenimas per trumpas, kad lauktum ir tikėtumėsi, jog kažkas kažką už tave padarys.

Kauno apskrities koordinatorius **Nemunas Tumavičius**:

Prie „Darom“ prisijungiau dešimtoje klasėje. „Darom“ daug ko išmokė: kantrybės, ryžto, atsakomybės, suteikė galimybę pažinti iš įvairiausių sferų atėjusius skirtingų charakterių žmones. Jau pirmaisiais metais pavyko suburti stiprią komandą ir sėkmingai įgyvendinti pirmąją „Darom“ akciją. Tikiuosi, kad Kauno „Darom“ ir toliau išsiskirs iš kitų miestų savo veiklos įvairove: inkilų kėlimo akcijomis, mokymais, stovyklomis, medelių sodinimo akcijomis. Juk nieko nėra geriau, kaip matyti laimingus komandos narių veidus po akcijų ar seminarų. Esame tarsi šeima ir džiaugiamės visi kartu. Mes dirbame tikrai daug, tačiau džiaugiamės, juokiamės ir linksminamės dar daugiau.

Mums rūpi gamta, sveikesnis gyvenimo būdas, noras susipažinti ir pažinti!

**1. „Laukinė gamta, kadaise supusi protėvių sodybas, tapo svetima civilizuotam žmogui. Ar užsisklendę savo betoniniuose skruzdėlynuose netapome gamtos ir, žinoma, savęs griovėjai?“ Kaip atsakytumėte į šį klausimą? Grupelėmis aptarkite šią mintį. Savo nuomonę pagrįskite.**



**2. Pažiūrėkite į nuotraukas. Įtikinkite draugą pasirinkti gyventi miestą, miestelį ar kaimą. Savo siūlymą pagrįskite.**



**3. Paskaitykite apie poilsį gamtoje. Jūsų draugas yra tikras miestietis. Remdamiesi tekstu pabandykite jį įtikinti praleisti savaitgalį gamtoje. Aptarkite pasivaikščiojimo pažintiniu taku planą.**

### Savaitgalis su gamta

Gamta moka natūraliai atsigauti, o žmogui tai reikia padaryti savo pastangomis. Dažnam pakanka ir šiltesnio oro ar apsilankymo sporto klube, o aš renkuosi pasivaikščiojimus gamtoje. Tik po jų mano kūnas atsibunda, o energijos užtenka iki kito savaitgalio gamtoje.

Šalia Vilniaus – Neries regioninis parkas. Tai vienas artimiausių sostinės regioninių parkų, siūlantis lankytojams net 6 įdomius maršrutus pėstiesiems.

Nuo Vilniaus centro iki tako pradžios – apie 30 km, tad sakyti, kad per toli, negalima. Ypač kai savaitgalį pavyksta „pagauti“ giedrą, pavasariškai šiltą dieną.

Nuvažiavęs nuo pagrindinio kelio ir išlipęs iš automobilio pirmiausia išgirsti tylą. Jau svajoji įžengti į mišką ir visai nebegirdėti civilizacijos keliamo triukšmo. Galite būti gimę mieste, nemėgti gamtos ir nematyti nieko ypatingo kaime, bet tylos jūsų kūnui reikia. Jei sakot, kad ir be jos jums gerai, tikriausiai niekada neįsiklausėte į tylą,



nestebėjote savo kūno reakcijų – nes jam tikrai ne tas pats. Tai patvirtintų bet kuris gydytojas ar psichologas.

Karmazinių pažintinis takas nėra civilizacijos nepalietas Žemės kampelis. Jo tikslas yra supažindinti su geriausiu, ką gali pasiūlyti mūsų šalies gamta. Čia paruošti įdomūs informaciniai stendai, iš kurių galima sužinoti šį tą naujo apie miško gyventojus ar augalus.

Miškas čia labai gražus ir įvairus. Pamatykite ne vienos rūšies medį, o svarbiausia – tikrai įspūdingų ąžuolų. Pasivaikščiokite skardžių kraštais ir Neries pakrante. Upės plotis šiose vietose kartais gali siekti ir 150 m, o srovė paprastai būna stipri. Šalia ošiančios pušys ir tekančio vandens garsas ramina. Darbai ir rūpesčiai liko kažkur ten. Už 30 km.

Neries regioninio parko pasididžiavimas – net kelios nykstančios augalų rūšys. Jos čia saugojamos. Viena jų – daugiametės blizgės. Keliaudami vis matėme jų „kolonijas“ ir nesupratome, kas tai. Lašo formos balti lapeliai pasirodė esantys visai ne lapai, o augalo vaisiai. Subrendę jie atsidaro ir išbarsto sėklas, bet patys nenukrenta, o lieka kabėti per visą žiemą. Pučiant silpnam vėjeliui jie atrodo užburiančiai.

Smagu ir tai, kad parke nėra daug lankytojų. Viena vertus, norisi, kad jame pabūtų kuo daugiau



žmonių, nes Lietuvos gamta turėtų būti visų, o ne slepiama už tvorų ir grėsmingų ženklų, skelbiančių, kad tai „privati teritorija ir pašaliniams eiti draudžiama“. Kita vertus, sunku įsivaizduoti, kaip jausčiausi, jei taku eitų šimtai žmonių ir ramybę rasti būtų sunku. Dabar sutinki tik vieną kitą jaunesnę ar vyresnę porelę, kartu leidžiančią laisvą dieną, ar su vaikais atvažiavusius tėvus, norinčius jiems parodyti, kad savaitgalis nebūtinai gali būti praleistas prekybos centre, kino teatre ar kitoje vietoje ant betono ar grindinio. Užvis labiausiai nesinorėtų prarasti ir to menko pasivaikščiojimo intymumo, kai prasilenkdami vienas kitam nežymiai linktelime ir nusišypsoms ar net padarome tai, kas neįsivaizduojama eiliniam lietuviui – pasisveikiname su nepažįstamuoju. Kur dar tai galėtume padaryti, jei ne gamtoje?

*Pagal Paulių Paulaitį*

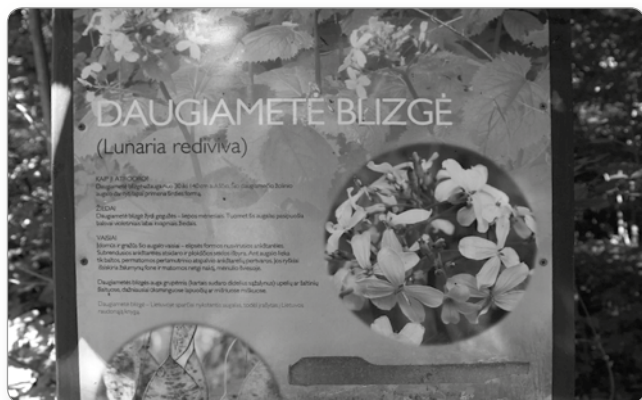

#### 4. Perskaitykite tekstą. Papasakokite, ką įdomaus sužinojote.



Selemonas Paltanavičius (g. 1956 m.) – prozininkas, gamtininkas, fotografas, aplinkosaugininkas, radijo laidų vedėjas.

#### Ką daryti su žiemą rastu prabudusiu ežiu?

Kai kur naktimis temperatūra nukrinta iki 25 laipsnių žemiau nulio. „Ar tai didžiausi šios žiemos šalčiai? Kada jie baigsis?“ – trindami paraudusius skruostus klausiame vieni kitų.

Ko gero, dar anksti to klausti, nes tik penktadienį – pusiaužiemis. Nežinia, ką nuspręs iš guolio apsižvalgyti išlindęs barsukas, tačiau žiema truks dar ilgai. Tačiau kad ji mums būtų mielesnė, gam-

ta dovanoja daug saulės ir vis anksčiau prašvintančius rytus. Diena tapo ilgesnė visa valanda, o to nepastebėti tiesiog neįmanoma.

Mums žiema visada būna šiek tiek nelaukta, tačiau gamtoje ji – labai dėsninga, tikrai neatpanti staigmena. Ir šiam šalčiui, tiksliau – jo bangai, gyvūnai pasiruošę. Daugelis žvėrių sutrumpino savo maršrutus, daugiau laiko praleidžia

guoliuose. Visi jie kol kas turi pakankamai riebalų, tad bado ir alkio nejaučia. O būnant guolyje energijos prarandama mažiausiai. Net ir šernai tokiomis naktimis mielai nepalieka savo šilto žolėmis, viksvomis, nendrėmis ir eglių šakomis kloto guolio.

Plėšrūnams krutėti reikia daugiau. Vilkų medžioklės sezonas baigėsi, jie keliauja pamiškėmis, medžioja, per naktį dažnai įveikdami dešimtį kitą kilometrą.

O dabar – apie nebūdingus žiemos dalykus. Mums skambina ir praneša apie rastus ežius. Žvėreliai tokiu metu yra visai neapsaugoti, neprisitaikę vaikščioti ledu ar braidyti sniege. Juos kažkas pažadino – gal šaltis, gal atitirpęs sniegas, gal žmonės. Ką daryti su tokiais nežemiškais gyvūnais?

Žinoma, jie patys tikrai neišgyvens, todėl juos būtina paimti ir laikyti vėsioje, netriukšmin-



goje patalpoje. Reikia padėti glėbelį šieno ar kitos minkštos medžiagos guoliui. Jeigu žvėrelis jau aktyvus, jis gali būti praalkęs. Todėl ant lentutės palikite keletą mažų gabaliukų žalios mėsos. Svarbu, kad ežys vėl susiruoštų žiemoti ir užmigtų. Pavasarį jį galėsite išleisti į laisvę, taip gamtai padovanodami dar vieną gyvybę.

### *Atsakykite į klausimus.*

1. Ką įdomaus žinote apie kitus gyvūnus?
2. Kokios žmogaus pagalbos gali prireikti gyvūnams?
3. Ar esate padėjęs gyvūnams? Kaip?

### *5. Pasvarstykite, kada taip sakoma.*

Bijai vilko, neik į mišką.

Numynė žvirblis pelėdai koją.

Jaučiasi kaip žuvis vandenyje.

Ne iš kelmo spirtas.

### *6. Perskaitykite eilėraštį.*

Liutauras Degėsys (g. 1953 m.) – poetas, filosofas.



### **Čia mūsų namai**

Užkopsi į didelę kalvą –  
Upelė žemai  
Tau sako, pakėlusi galvą:  
– Čia mūsų namai!

Čia sodai gražiausių mėlynių,  
Aviečių kiemai,  
Čia stirnų ir zuikių tėvynė  
Ir paukščių namai.

Jaunučiai, žaliai pasipuošę,  
Beržai ir klevai  
Taip tyliai pritardami ošia:  
– Čia mūsų namai.

Dairaisi iš didelio aukščio,  
Galvoji linksmi:  
Tai upės ir medžio, ir paukščio –  
Ir tavo namai!

**7. Paklauskite paukščių balsų ir jų pamėgdžiojimų. Perskaitykite.****Gegutė**

Jokūb, kur tu?

Jokūb, Jokūb, kur tu?

Jokūb, kur tu?

Ku-kū-ku-kū,

Ku-kū-ku-kū,

Ku-kū-ku-kū.

**Gandras**

Kakakakakakaka

Kur tas gluosnis, ta šaka,

Mano lizdas perykla?

**Šarka**

Čirikt, čirikt, čirikt, bus svečių.

**Vieversys**

Čyru vyru, pavasaris,

Palikau vaikelius nelesintus.

Parlėksiu – palesinsiu,

Prakirsiu ledelį – pagirdysiu.

Ir vėl išlėksiu.

**1. Paklauskite teksto ir atsakykite į klausimus.**

1. Kodėl lietuviams visais laikais buvo svarbus miškas?
2. Kodėl seniau aplink sodybas sodindavo įvairius medžius?
3. Koks šiuolaikinio žmogaus požiūris į medžius?

**2. Perskaitykite tekstą ir atsakykite į klausimus.****Žymi antropologė Birutė Galdikas: lietuviai gali pakeisti pasaulį**

Viena žymiausių pasaulio antropologų Birutė Galdikas gimė Vokietijoje, didžiąją savo gyvenimo dalį praleido Indonezijos džiunglėse, tačiau save ji laiko lietuve, lietuviškai supranta ir netgi truputį kalba.

**Orangutanų angelas sargas**

Birutė Galdikas enciklopedijose vadinama viena žymiausių šimtmečio mokslininkių. Ji yra šiuolaikinės primatologijos, gamtos apsaugos, etnologijos specialistė, prestižinių pasaulio universitetų lektorė, keleto knygų apie nykstančią orangutanų rūšį autorė. Žymiausia jos autobiografinė knyga – „Atsiminimai apie rojų: mano metai Borneo saloje su orangutanais“.

B. Galdikas yra JAV tarptautinio orangutanų globos fondo, turinčio padalinius Australijoje, Kanadoje, Indonezijoje ir Jungtinėje Karalystėje, prezidentė ir mokslinė direktorė. Beje, šį fondą ji ir įkūrė.

Indonezijos tropikų miškuose B. Galdikas praleido 37 metus. Į džiungles ji išsikėlė būdama 25 metų. Kadangi brakonieriai gaudydavo orangutanus ir juos pardavinėdavo, šie gyvūnai sparčiai



nyko. B. Galdikas ėmė globoti orangutanus. Ji dalyvauja daugybėje orangutanų aplinkos ir gerovės projektų. Nebegyvena džiunglėse nuolat, tačiau stovyklą, kurioje vyko tyrimai, ji pavertė našlaičių orangutanų globos centru. Šiuo metu stovykloje gyvena 350 orangutanų. Juos prižiūri apie 200 vietinių darbuotojų. Kai tik orangutanai išmoksta gyventi laisvėje, jie paleidžiami iš stovyklos. Kasdienis B. Galdikas rūpestis – užtikrinti šio centro finansavimą. Šios moters globojama orangutanų kolonija laikoma didžiausia pasaulyje.

**Lietuviai sugeba išlikti bet kur**

„Pirmą kartą Lietuvoje lankiausi 1998 m. Tuomet beveik niekas nekalbėjo angliškai, žmonės atrodė daug nelaimingesni. Buvo mažiau džiaugsmo, mažiau šypsenu“, – sakė moteris. Tačiau viešėdama Lietuvoje, jos pačios žodžiais tariant, jautėsi lyg grįžusi namo. Tuo metu jai buvo 52 metai.

„Labai panašiai jaučiausi, kai pirmą kartą nuvykau į Indoneziją. Taigi dabar turiu dvejus namus. Labai norėčiau geriau pažinti ir antruosius. Žmonės čia tokie patys, kaip aš. Jie kalba kaip aš, vaikšto kaip aš, mąsto kaip aš. Mano tėvai labai puoselėjo lietuviybę. Jie buvo lietuviai iki gyvenimo pabaigos. Pavyzdžiui, mama dažnai dėvėdavo tautinius drabužius, gintaro karolius. Ji taip apsirengusi buvo ir palaidota. Tėtis buvo ūkininkas. Kiekvieną sekmadienį eidavo į lietuvišką bažnyčią, daug laiko praleisdavo lietuvių bendruomenėje. Jis išlaikė stiprų ryšį su gamta. Tikriausiai atsigimiau į jį“, – pasakojo mokslininkė.

Tačiau kokiam lietuviui šiandien galėtų šauti mintis palikti visus civilizacijos patogumus ir išsikraustyti į džiungles orangutanų gelbėti? Juk mums svarbiausia, kas vyksta mūsų kieme, o už tvoros – nors ir tvanas. Mes esame konservatyvūs. B. Galdikas su šiuo teiginiu nesutiko. „Lietuviai

migruoja jau keletą amžių, todėl, manau, tai gana lengvai prisitaikanti tauta. Pažiūrėkite į mane! Nuvykau į Indoneziją, ištekėjau už indoneziečio ir praleidau ten visą savo suaugusio žmogaus gyvenimą. Lietuviai yra labai drąsūs žmonės. Tai rodo ir Lietuvos istorija. Aš labai vertinu lietuvius, Lietuvos kultūrą ir istoriją. Tikiu, kad lietuviai gali keisti pasaulį. Pirmiausia todėl, kad sugebame išlikti. Neišnyko ir mūsų kalba. Taip yra tik dėl lietuvių tvirtumo ir užsispyrimo. Aš taip pat esu labai užsispyrusi, atkakli ir ištvėringa. Tai vadinu lietuviškais bruožais“, – gražių žodžių lietuviams negailėjo viešnia.

#### Miškų gelbėjimo palnas

Tarptautinio B. Galdikas gamtosaugos paramos ir labdaros fondo tikslas – saugoti miškus bei prisidėti prie švietimo ir aukštojo mokslo stiprinimo – tiek Indonezijoje, tiek Lietuvoje. Mokslininkė įsitikinusi, kad jai padėti gali ir lietuviai, todėl

planuojama Lietuvos mokslininkams ir studentams padėti išvykti tobulinti savo žinių bei dirbti tiriamojo darbo į Indoneziją, kad grįžę savo žinias pritaikytų Lietuvoje.

Lietuvoje fondo rūpesčiu atsiras nauja ažuolų giraitė, o jos centre bus įkurtas informacinis centras su stendais apie Lietuvos ir Indonezijos gamtą. „Žinoma, kol ažuolai išaugs, užtruks apie 100 metų. Tačiau jei pradėsime dabar, mūsų vaikai ir anūkai tą mišką jau pamatys. Juk Lietuva anksčiau garsėjo ažuolynais, o dabar jie beveik išnykę. Ažuolai tesudaro 0,5 proc. Lietuvos miškų“, – savo žinias apie Lietuvos gamtą bėrė pašnekovė.

B. Galdikas norėtų prisidėti prie pušų at sodinimo Smiltynėje, kurią prieš keletą metų nu niokojo gaisras. Tiesa, norint plėsti veiklą, reikia daugiau lėšų. Orangutanus globojantis fondas išgyvena iš rėmėjų. Mokslininkė tikisi, kad tiek Lietuvos įmonės, tiek privatūs asmenys susidomės aplinkosauga bei aukštojo mokslo skatinimu.

1. Kuo garsi Birutė Galdikas?
2. Kokia yra mokslininkės Indonezijoje įkurtos stovyklos veikla?
3. Kaip B. Galdikas jaučiasi Lietuvoje?
4. Ką mokslininkė pasakoja apie savo tėvus?
5. Kodėl B. Galdikas lietuvius vadina drąsiais?
6. Ką B. Galdikas planuoja nuveikti Lietuvoje?
7. Iš ko mokslininkė tikisi paramos?

### 3. Perskaitykite laišką ir atsakykite į klausimus.

Selemonas Paltanavičius

**Labas!**

Aš nežinau, ar tu galėsi perskaityti mano laišką... Neseniai pamečiau akinius, mano urve tamsu ir net pats negaliu suprasti, ką čia prikeverzojau. Labai tavęs pasiilgau – kada atvažiuosi į kaimą? Beje, ar apie tai nėra šiau pradžioje? Taigi pamečiau akinius, mano urve tamsu. Užtat sliekai čia labai skanūs. Jie labai kvepia – man net rašant seilės teka... Oi, užtiško ant laiško... Ar tu neatsimeni, ką tau aną kartą rašiau? Klausiu todėl, kad esu labai užimtas, visada galvoju apie urvus, sliekus bei architektūrą ir visiškai nelieta laiko kitiems dalykams. Čia, mano požemiuose, taip gera, kad aš visai negalvoju apie tai, ko nereikia. Prisimenu, pernai prie vienos mano urvo angos buvo sustoję žmonės: jų automobilis labai garsiai kriokė, o po to visą laiką spiegė radijas. Per radiją, beje, kalbėjo ir apie kažkokius man nežinomus daktus: žemės ūkį, politiką ir mokslą. Tie žodžiai skambėjo taip juokingai, kad juos iki šiol prisimenu. Daugiau – nieko... Nežinau, kokiam urve tu gyveni – gal kaip visi žmonės. Ar juos planavo tikri architektai ir statė tikri statybininkai? Aš tokio atsakingo darbo tikrai niekam nepatikėčiau: kai namus pats pastatai, visada gali jaustis ramus. Tiesa, mažas būdamas kasiau patį pirmąjį savo urvelį, ir jo stogas įgriuvo. Aš verkiau, broliai juokėsi. Jie sakė, kad mes, kurmiai, net nesimokę visada rausiame geriausiai. O aš gi mokiausi, ir dar kiek... Dabar esu užimtas dviem svarbiais darbais – braižau savo urvo schemą. Ji tokia sudėtinga, joje tiek visko... Bet tu nesuprasi! Ir dar vis girdžiu kažką stuksenant gretimame urve. Man atrodo, kad tie stuksenimai tokie švelnūs ir tokie... na, kaip čia tau pasakius... jie man patinka. Ko gero, vieną dieną ir aš pastuksensiu į savo urvo sieną ir pakalbėsiu su ta... su ta... O kaip tu manai, ar aš

turėčiau stuksenti ir su ja susipažinti? Nežinau, ar viską parašiau, nes laiško perskaityti tamsoje negaliu. Atleisk už klaidas. Man atrodo, kad laiške svarbiausia gili mintis, o klaidos yra menkas daiktas.

Atsisveikinu, gyvenk sau ir rausk, rausk, brole, urvelius!

Kurmis

1. Apie kokį gyvūną čia rašoma?
2. Kokios šio gyvūno gyvenimo sąlygos?
3. Kuo minta šis gyvūnas?
4. Kodėl gyvūno veikla lyginama su architekto darbu?

#### 4. *Ar žinote, kad...*

„Rupūžė“ yra vienas stipriausių lietuvių keiksmažodžių. 1932 m. Lietuvos leidiniuose pasirodė žinutė apie vienoje JAV miesto Voterberio dirbtuvėje įvykusį dviejų lietuvių konfliktą. Pasirodė, viena iš jų pavadino kitą „rupūžė“. Dėl to kilo muštynės, abi buvo atleistos iš darbo, o teisme atsirado byla. Nei teisėjas, nagrinėjęs šią bylą, nei laikraštis „The Republican“, paskelbęs šią istoriją, negalėjo suprasti, kodėl dėl tokio „nekalto“ pavadinimo kilo muštynės. Išsiaiškinęs su geriausiai miesto lietuvių ir anglų kalbų mokovais šio žodžio prasmę, teisėjas neįžvelgė jame nieko blogo ir abi lietuvaitės paleido nenubaustas. O Lietuvoje tikėta, kad rupūžė yra piktoji dvasia, palyginti žmogų su rupūžė buvo įžeidimas, neleistinas dalykas.



## PRIEDAS. Klausymo tekstai

### 1 skyrius

#### Skaitymo ir klausymo užduotys

2.

#### Lietuvos gamtos stebuklai

Lietuva nėra didelė valstybė, tačiau gamtos, kultūros objektų įvairovė ir gausa niekuo nenusileidžia daugeliui kitų šalių. Mes turime daug natūralios gamtos, tokios, kurią matė mūsų protėviai, mes turime labai turtingą kultūros ir istorijos paveldą. Į Lietuvą kasmet atvyksta vis daugiau žmonių, tačiau mūsų pačių domėjimasis savo šalimi, deja, taip sparčiai nedidėja.

Kai vyko naujų pasaulio stebuklų rinkimai, iš Lietuvos nebuvo pasiūlyta nė vieno objekto. Ir apskritai iki šiol Lietuvoje nebuvo nė vieno oficialaus mėginimo išrinkti ir paskelbti garsiausius mūsų šalies objektus. Reikia pripažinti, kad atrinkti pačius vertingiausius gana sudėtinga. Žmonės dažniausiai vertina tas vietas, kuriose yra buvę ar kurios yra netoli jų gyvenamosios vietos. Nemažai objektų yra skirtingo mastelio – ką reiškia Vilniaus senamiestis ir nedidukė, bet originali ir unikali Palūšės bažnyčia! Šių objektų net lyginti negalima. Dar sunkiau atrinkti gamtos objektus, nes jų atrankos kriterijai visiškai kitokie.

Mūsų žurnalo manymu, į nominantų, kurie galėtų pretenduoti tapti mūsų krašto gamtos stebuklais, sąrašą galima drąsiai įtraukti apie dvidešimt objektų. Beveik visus juos galima aplankyti. Tik Nemuno kilpų ir Žuvinto tikrasis grožis matomas iš oro.

Pats unikaliausias Lietuvos kampelis – Kuršių nerija, pusiasalis su smėlio kopomis, skiriantis Kuršių marias ir Baltijos jūrą. Net pasaulio mastu tokių vietų nėra daug. 2000-aisiais Kuršių nerija įtraukta į UNESCO pasaulio paveldo sąrašą. Tai nepakartojamos kopos ir miškai su savita augalija ir gyvūnija. Labai savitas kultūros paveldas.

Nemuno delta garsėja ne tik daug rūpesčių keliančiais potvyniais, bet ir unikaliu kraštovaizdžiu. Labai savitas Mingės kaimas, neretai vadinamas Lietuvos Venecija, nes jo pagrindine gatve yra tapusi Minijos upė. Tai tikras rojus žvejams, labai populiarus vandens turizmas.

Medvėgalio ir Šatrijos kalvos – ne tik Žemaitijos, bet ir visos Lietuvos pasididžiavimas. Nors Lietuvoje yra ir aukštesnių kalvų, užkopęs į Šatriją ir nuo jos pasižvalgęs kiekvienas pamanytų, kad stovi ant aukščiausio kalno. Nuo kitos Žemaitijos kalvos – Medvėgalio – atsiveria ne tik nuostabi apylinkių panorama, bet, kaip rašė poetas Maironis, galima įžiūrėti 14 bažnyčių ir Šatriją, stūksančią už 30 km. Seniausias ir didžiausias šalyje yra Aukštaitijos nacionalinis parkas. Tai aukštų kalvų, vaizdingų ežerų, dirbamų laukų ir miškų kraštas. Šiame parke tyvuliuoja daugiau kaip 100 ežerų. Itin vaizdingas giliausias Lietuvoje Tauragno ežeras. Turtingas šio parko kultūros paveldas. Veikia unikalūs bitininkystės muziejus. Palūšė garsėja medine bažnyčia.

Žuvintas – pirmasis Lietuvoje rezervatas, dažnai vadinamas paukščių karalija. Žuvinte ir jo apylinkėse užregistruota apie 250 paukščių rūšių. Ežeras labai sekus, jame daug plaukiojančių salelių. Pasigrožėti didinga Žuvinto panorama galima nuo apžvalgos aikštelės.

3.

#### Mūsų dienos kaip šventė

Mano gimtinė esi, mėlynas Nemuno vingi,  
Tau aš dėkingas esu už savo skausmą ir viltį.  
Baltijos jūra lengvai supa svajonių laivelį,  
O tarp žalių ežerų stovi malūnas prie kelio.

Mūsų dienos kaip šventė, kaip žydėjimas vyšnios,  
Tad skubėkim gyventi, nes prabėgs nebegrįš.  
Tad skubėkime džiaugtis, vai prabėgs nebegrįš jos,  
Mūsų dienos kaip šventė, kaip žydėjimas vyšnios.

Čia aš gimiau ir jaučiau metų prasmingą lėkimą,  
 Čia su visais dainavau – koks aš gražus ir laimingas.  
 Skamba, oi skamba šilai nuo mūsų laimės ir juoko,  
 Jeigu jums liūdna labai, jūs būtinai atvažiuokite čia – pas mus, nes

Mūsų dienos kaip šventė...

## 2 skyrius

Skaitymo ir klausymo užduotys

3.

### Senieji Vilniaus stogai

Senieji Vilniaus stogai,  
 Pražilę samana žalia,  
 Einu lyg paukštis lengvai  
 Sena siaurąja gatvele.

Stogai senieji, kai jus tik pamatau,  
 Aš pajaunėju ir tyliai pasakau:  
 „Aš jaunas, aš jaunas, aš jaunas!“

Senieji Vilniaus stogai,  
 Nušviesti ryto spindulių,  
 Aušra nušvinta rausvai  
 Ir aš miegoti negaliu.

Nešuosi mintį, Vilniau, tais rytais  
 Tave dabinti vis naujais stogais,  
 Dabinti, dabinti, dabinti.

Naujieji Vilniaus stogai,  
 Užgimę vidury dienos,  
 Balkonai, šviesūs langai  
 Nerimsta prašosi dainos.

Ir aš dainuoju pilna krūtine,  
 Jaunasis Vilniau, tu suprask mane,  
 Aš jaunas, tu jaunas, aš jaunas.  
 Tu, mano Vilniau, jaunas.

Laisvalaikiui

1.

### Trakų pilis

Pelėsiais ir kerpe apaugus aukštai  
 Trakų štai garbinga pilis!  
 Jos aukštus valdovus užmigdė kapai,  
 O ji tebestovi dar vis.

Kai vėjas pakyla ir drumsčias vanduo,  
 Ir ežeras veržias platyn, –  
 Banga gena bangą, ir bokšto akmuo  
 Paplautas nuvirsta žemyn.

Pilis! Tu tiek amžių praleidai garsiai!  
 Ir tiek mums davei milžinų!  
 Tu Vytauto didžio galybę matei,  
 Kad jojo tarp savo pulkų!

Nutilusios sienos, apleistos visų,  
 Be sargo, ginklų, be žmogaus!  
 Kiek primenat jūs man brangiausių laikų  
 Ant vieškelio amžių plataus!

Kada tik keliu važiavau pro Trakus,  
 Man verkė iš skausmo širdis;  
 Gaili ašarėlė beplovė skruostus  
 Ir mėlynas temdė akis!

## 4 skyrius

## Skaitymo ir klausymo užduotys

4.

Šiomet apie 5 proc. padaugėjo studentų, norinčių studijuoti biomedicinos mokslus Vilniaus universitete, po kelis procentus santykinai sumažėjo pageidavimų studijuoti humanitarinius ir socialinius mokslus. Be to, šiomet keliais procentais santykinai daugiau prašymų pateikta į fizinių mokslų studijų programas. Tokias tendencijas pasibaigus bendrajam priėmimui nurodo Vilniaus universitetas, palyginęs 2012 ir 2013 m. priėmimą į bakalauro ir vientisąsias studijas.

Tačiau populiariausios Vilniaus universiteto bakalauro studijų programos nesikeičia. Daugiausia pageidavimų, kaip ir 2012 m., sulaukė medicina, politikos mokslai, teisė, ekonomika ir psichologija.

Vilniaus universitete šiomet studijas pradės 643 Lietuvos šimtukininkai – brandos egzaminus aukščiausiais balais išlaikę abiturientai. Tai yra daugiau kaip 51 proc. šalies gambiausių moksleivių, sudariusių sutartis su aukštosiomis mokyklomis per bendrąjį priėmimą.

Sutartis su universitetu per bendrąjį priėmimą sudarė beveik tiek pat stojančiųjų kaip ir 2012 m. – šiomet studijas Vilniaus universitete pradės 3 638 bakalauro ir vientisųjų studijų studentai.

Be to, Vilniaus universitetas yra vienintelė aukštoji mokykla šalyje, kurioje sutartis studentai gali sudaryti naudodamiesi elektroninės bankininkystės paslauga. Kas antras, įstojęs į bakalauro studijas Vilniaus universitete, studijų sutartis per pirmąjį etapą sudarė internetu. Vilniaus universitetas yra vienintelis, nustatęs minimalų stojamąjį balą, siekiantį 10,4 (iš galimų 20,8). Turintieji mažesnę stojamąjį balą į universitetą nepriimami.

5.

**Mano senai mokyklai**

Iš praeities  
Staiga prisiminimai  
Seni išplauks  
Ir prieš akis ilgai –  
Šlamės klevai  
Toj rudenio alėjoj,  
Švies mokykla –  
Sena, baltais langais...

O klasėje atrodys  
Taip, kaip buvę:  
Seni suolai eilėm,  
Juoda lenta...  
Ir sakiny –  
Lyg užrašytas vakar –  
Su ta pačia gramatine klaida.

Tik kaip surast  
Kažkur tarp vadovėlių  
Tas klasės nuotraukas  
Labai labai senas?  
...ir nors sekunde  
Kad išplauktų vėlei  
Lyg iš miglos  
Man tavo šypsena.

O klasėje atrodys  
Taip, kaip buvę:  
Seni suolai eilėm,  
Juoda lenta...  
Ir sakiny –  
Lyg užrašytas vakar –  
Su ta pačia gramatine klaida.

Su ta pačia klaida...  
Ir sakiny – lyg užrašytas vakar...  
Su ta pačia klaida...  
Su ta pačia... klaida...  
Klaida... klaida...

## 5 skyrius

## Skaitymo ir klausymo užduotys

## 1.

Mūsų šeima per metus bent keletą kartų iš pažįstamų ar giminių sulaukia pasiūlymo paimti televizorių. Matyt, daugiausia iš gailesčio. Nes kai žmonėms pasakai, kad nežiūri televizoriaus ir neturi jo namuose, paprastai sulauki visiškai prieštaringų nuomonių – vieni sako, kad „jūs šaunuoliai, ir mes taip norėtume“, kiti nuoširdžiai užjaučia mūsų vaikus („kaip jie gyvena be filmukų?“) ir nesupranta tokio pasirinkimo.

Taigi – mes neturime televizoriaus. Tačiau ar tai reiškia, kad mes nežiūrime televizijos ar filmų? Realiai šiais laikais tiesiog pasikeitė objektas, į kurį žiūrime. Juo vis dažniau tampa kompiuteris. Anksčiau, na, bent prieš dešimt metų, kai žmonės sakydavo, kad jie nežiūri televizoriaus, tai reikšdavo, jog jie eina į teatrą, skaito knygas... O dabar tai reiškia, kad... jie turi neribotą internetą.

Nors šiuo metu internetas teikia sparčiausių ir neribotų galimybių, televizijos įtaka vis dar didelė. Žiūrėti madingą serialą ar pokalbių laidą tampa būtinu daugybės žmonių ritualu. Su kai kuriais žmonėmis neturėsite apie ką šnekėtis, jei nebūsime matę vienos ar kitos laidos ar vakarykštės muilo operos serijos.

Man labai patiko viename tinklaraštyje rastos „Penkios priežastys, kodėl neverta žiūrėti televizoriaus“:

- pirma, per daug reklamos ir dažnai ji yra prasta;
- antra, naujienų programoms svarbu mums pranešti vienintelį dalyką – *viskas blogai*;
- trečia, pokalbių laidose – tik ginčai, apkalbos ir įžeidinėjimai;
- ketvirta, žmonės nebegyvena savo emocijomis ir džiaugsmams, nes žiūrėti į kito gyvenimą serialese yra daug paprasčiau;
- ir penkta, gaila laiko. Laiko juk nesugrąžinsi, tiesa?

Televizoriaus žiūrėjimas neduoda jums proto ir sveikatos, nedarą jūsų laimingesnių. Turtingą, protingą ir laimingą žmogų daro judėjimas.

Televizorius tikrai yra laiko vagis. Jei turi televizorių, kai būni namuose, paprastai jį įjungsi. Pamažu pradėsi žiūrėti viską, ką rodo. Paspaudi mygtuką ir sėdėdamas fotelyje gyveni kitų gyvenimą. Tada prasideda ginčai, kam ką atnešti ar padaryti kokį darbą, nes niekas nenori atsitraukti nuo televizoriaus. Kad sulauktum geros laidos ar filmo, turėsi išklaudyti visiškai nereikalingą informaciją, ištvirti reklamos triukšmą.

Internete nereikia laukti konkreto laiko, kad ką nors pažiūrėtum – čia viskas po ranka. Šiuo metu jau ir Lietuvoje yra dešimtys interneto puslapių, kuriuose įvairias laidas, naujausius filmus, animacinius filmukus galima tiesiogiai žiūrėti internete bet kuriuo metu. Ir reklamos mažai. Be to, paslauga yra nemokama. Tai didžiausias jos privalumas. Antra – galite žiūrėti jums tinkamiausiu metu, trečia – bet kada galite sustabdyti filmą ar laidą, o toliau vėl pradėti nuo to momento, kur sustabdėte. Ketvirta – turite galimybę palikti atsiliepimą. Žinoma, atsiranda didelė rizika užsisėdėti prie gerų filmų ir žiūrėti juos dvidešimt keturias valandas per parą. Internete galima žiūrėti ir televiziją. Svarbiausia, kad kiekvienas gali nuspręsti, ką nori žiūrėti ir kada.

Nors mes ir neturime televizoriaus, bet tai nereiškia, kad nežiūrime apskritai. Nereiškia, kad nežinom, kokios yra naujausios laidos ir animaciniai filmai. Tiesiog žiūrėjimo kultūrą bandome kurtis patys, o ne būti priklausomi nuo televizijos transliuotojų. Taip pat galime patys nuspręsti, kuriuos animacinius filmus žiūrėti, o kurių – ne. Kita vertus, ir internete yra problemų – irgi netrūksta įvairaus informacinio šlamšto bei nuolat iššokančios ir tūkstančius uždirbti, susipažinti ar pažaisti siūlančios reklamos.

Aš tikrai pasvajojau apie televiziją be reklamos ir paviršutinių laidų, niekam nereikalingos brutališkos informacijos... Bet kol kas televizoriaus neturime. Mieliau renkamės internetą ir galimybę patiems nuspręsti, ką ir kada žiūrėti. O jūs?..

4.

**Skrendančios knygos**

Viename mažame miestelyje žmonės gyveno labai neįdomiai. Jie žiūrėdavo televizorių, kalbėdavosi telefonais ir net žinojo, kas tai yra fotoaparatas.

Bet jie neturėjo nė vienos knygos. Taigi mamos vakarais negalėdavo paskaityti vaikams pasakų, ir jie norom nenorom bei nuolat spoksodavo į televizorių.

Kartą rudenį pro šalį skrido nedidelis pulkelis knygų. Jos labai nustebino radusios vietovę, kur žmonės nežinojo, kas tai yra knygos.

– Mes turim jiems padėti, – tarė viena iš jų.

Ir tada knygos apsivertė puslapiais žemyn ir pradėjo purtyti raides.

Žmonės, išėję į gatves, stebėjosi, kad taip anksti pradėjo snigti. Ir, be to, ne sniegėmis, o raidėmis. Paskui pradėjo tas raides rinkti, dėlioti iš jų žodžius, sakinius ir ištisas istorijas bei pasakas. O istorijų ir pasakų vieta – knygoje. Taip miestelyje ėmė rasti knygų. Ir kiekvieną vakarą mamos prieš miegą vaikams skaitydavo pasakas, o kai vaikai užmigdavo, pačios įsijungdavo televizorių. Šiaip sau – juokais!

5.

**Televizorius**

Labai geras daiktas  
Yra televizorius,  
Vos tiktai nubudus,  
Aš galiu išvysti jus,

Pasaulio vaikai,  
Pasaulio vaikai.

Geras daiktas  
Yra televizorius,  
Vos tiktai nubudus,  
Aš galiu išvysti jus,  
Pasaulio vaikai,  
Pasaulio vaikai.

Anas nosį krapšto,  
Nesimoko rašto,  
Kitas – atsikėlęs,  
Kaip žvėris pašėlęs.

Viską viską, rodos,  
Aš dabar matau,  
Lyg pasaulio knygą  
Sėdžiu ir skaitau.

Tai va...

TV  
Labai geras daiktas  
Yra taip žiūrėti,  
Gėles ir mėnulį,  
Ir sniegą regėti,  
Pasaulio vaikai.

Bet nereik užmiršti,  
Kad tikra gėlė  
Visai kitaip auga,  
Kitaip žiedą kelia,  
Pasaulio vaikai,  
Pasaulio vaikai.

Anas nosį krapšto,  
Nesimoko rašto,  
Kitas – atsikėlęs,  
Kaip žvėris pašėlęs.

Viską viską, rodos,  
Aš dabar matau,  
Lyg pasaulio knygą  
Sėdžiu ir skaitau.

Tai va...

Daugiau nežiūrėsiu,  
Daugiau nežiūrėsiu,  
Daugiau nežiūrėsiu,  
Pasaulį stebėsiu!

Nebent vakare, nebent vakare,  
Kai gėlės miega,  
Kai gėlės miega,  
Kai apšviečia sniegą  
Žvaigždėlė žydra,  
Nebent vakare, nebent vakare...

Geras daiktas  
Yra televizorius,  
Vos tiktai nubudus  
Aš galiu išvysti jus,  
Pasaulio vaikai,  
Pasaulio vaikai.

## 6 skyrius

Skaitymo ir klausymo užduotys

2.

### Joninės

Manoma, kad trumpiausia metų naktis yra stebuklinga. Lietuviai šią naktį švęsdavo Rasų šventę. Vėliau, į Lietuvą atėjus krikščionybei, šventė sutapatinta su šv. Jono varduvėmis.

Birželio 24-osios išvakarėse moterys nuo seno rinkdavo įvairiausias gydomąsias žoleles, nes tikėjo, kad šios dienos vakarą surinktos žolelės įgyja ypatingų gydymo galių. Vėliau iš žolelių virdavo arbatą, jomis apkaišydavo palubes, įmesdavo ir į tvartus, kad gyvuliai būtų sveiki.

Merginos šį vakarą apsilikdavo baltais lino drabužiais ir dainuodamos eidavo į pievas pinti vainikų. Vainikus jos pindavo iš devynių arba dvylikos skirtingų žydinčių žolynų. Tais vainikais merginos pasipuošdavo galvas.

Manyta, kad šią naktį stebuklinga ir rasa. Jos surinkus reikia duoti karvėms, kad būtų pieningos, pataškyti į daržus, kad būtų derlingi ir neaugtų piktžolės. Buvo tikima, kad ūkininkas sulauks gero derliaus, jei šią naktį apibėgs savo laukus ir nuogas pasivolios rasoje.

Joninių naktį buvo garbinama saulė. Jai dėkojama už šilumą, šviesą, prašoma jos kuo daugiau šviesti. Ant aukštos kalvos buvo sukuriamas didelis laužas. Manyta, kad kuo toliau laužo liepsna apšvies laukus, tuo geresnis bus derlius.

Sakoma, kad Joninių naktį pražysta paparčio žiedas. Lietuviai nuo seno eidavo jo ieškoti vidurnaktį. Buvo manoma, kad radęs paparčio žiedą žmogus tampa aiškiaregiu – gali girdėti kitų žmonių mintis, todėl žino visas jų paslaptis, supranta paukščių kalbą. Paparčio žiedo reikia ieškoti tik po vieną, o einant gilyn į mišką joku būdu negrįžti atgal.

Jaunimas Joninių naktį šokinėdavo per laužą. Buvo manoma, kad jei mergina ir vaikinai susikibę rankomis kartu peršoks laužą, jie tais metais susituoks.

Netekėjusios merginos vidurnaktį į upę ar ežerą paleisdavo po du vainikus. Buvo manoma, kad jei vainikai išsiskirs – mergina išsiskirs su savo mylimuoju, jei susiglaus – ištekės už jo. Buvo leidžiama ir po vieną vainikėlį su žvakute. Manyta, kad jei vainikėlis plauks, tai mergina ištekės. O jei vainikėlis sustos, tais metais vyro dar nesusiras. Merginos naktį burdavosi ir iš žolynų. Skaičiuodavo ramunės žiedlapius, žiedus puokštėje (jei porinis skaičius – susiras porą, jei neporinis – dar ne).

Dar vienas įdomus spėjimas merginoms: patariama prieš vidurnaktį iškasti darže gabalėlį velėnos ir jį apversti. Iš ryto pasižiūrėti į tą apverstą velėną, koks iš jos išlenda vabaliukas: jeigu pilkas – vyras bus neturtingas, paprastas; jeigu margas – vyras bus valdininkas arba kariškis; jeigu žalias – ūkininkas.

Vardas Jonas žinomas ne tik Lietuvoje, bet ir visame pasaulyje: Latvijoje – Janis, Rusijoje – Ivanas, Anglijoje – Džonas, Prancūzijoje – Žanas, Ispanijoje – Chuanas. Lietuvoje iki šiol išlikęs paprotys Joninių išvakarėse pinti ažuolo vainikus. Jais naktį puošdavo Jono ar Janinos namų duris, kiemo vartus. Į vainikus dažniausiai įpindavo bijūnų ir jazminų.

## 7 skyrius

Skaitymo ir klausymo užduotys

1.

### Koks yra lietuvių charakteris?

Lietuvis, be abejo, yra darbštus. Jei dirbsi – gerai gyvensi, o jei tinginiausi – nieko gero iš tavęs neišeis. Sociologinės apklausos rodo, kad lietuviai savo vaikams labiausiai nori įskiepyti darbštumą. O vakariečiai – toleranciją.

Pasak etnologės Gražinos Kadžytės, lietuvis visur, nors ir ant akmens, gali pragyventi. Tai patvirtina ir mūsų tremtinių atsiminimai. Sibire lietuviai rūpinosi šeimos išlikimu: statėsi namus, augino

daržoves, laikė gyvulius.

Darbštumas yra žemdirbių tautai būdingas bruožas – turėsi tiek, kiek dirbsi. Ši savybė reikalinga ir tautai, kuriai teko patirti daug nelaimių. Tikriausiai dėl to apie save galvojame kaip apie darbščius žmones, darbštumą laikome didele vertybe.

Visi gerai žino posakį, kad lietuviai džiaugiasi tada, kai kaimyno karvė nugaišta. Tiesa, nesame originalūs – panašią patarlę turi daugelis Vidurio Europos tautų. Baudžiovos laikais visi valstiečiai buvo priklausomi nuo pono. Jie nieko neturėjo, visi kaime buvo vienodai lygūs, nebuvo ko pavydėti vienas kitam. 1861-aisiais panaikinus baudžiavą, lygybė išnyko: daugiau turi tas, kuris daugiau dirba, kuris yra protingesnis, apsukresnis ar tiesiog mažiau turi sąžinės. Atsirado pagrindas pavydui.

Lietuviai buvo karingi, sukūrė ir valstybę, ir karalystę, ir kunigaikštystę. Galinga lietuvių kariuomenė buvo minima aplinkinių šalių metraščiuose. Dabar lietuvių karingumas, ko gero, išreiškiamas labiau per sportines kovas ir tai prilyginama vos ne karo laimėjimams.

Pasak sociologės Rasos Ališauskienės, drąsa – viena iš lietuviams būdingų savybių: „Daug lietuvių veržiasi į kalnus, renkasi pilotavimą arba kitokias ekstremalias sporto šakas ir mėgsta rizikuoti. Yra tautų, kurios daug atsargesnės. Lietuviai taip pat nebijo nežinomybės, nebijo išvažiuoti. Drąsūs žmonės yra emigrantai, nes jie savo problemas sprendžia ne visada žinodami, kur eina. Kalbėdami apie tai, kokias savybes vertina, drąsą lietuviai pažymi kaip svarbią savybę.“

Lietuvoje gyvena skirtingo charakterio žmonės. Aukštaičiai – atlapaširdžiai ir dainorėliai, o žemaičiai – uždari ir kieto būdo, lėtesni. Atsiminus tikro žemaičio folkloristo Norberto Vėliaus pamąstymus, vakarinis Lietuvos regionas, tai yra Žemaitija, labiau susijusi su išmintimi, atsargumu. Kiekviena naujovė gerai apmąstoma.

Pasak etnologės Gražinos Kadžytės, aukštaičiai labiau linkę į kompromisus, bando ir vienam priartinti, ir kitam. Tokį charakterį galėjo suformuoti gyvenamoji vieta. Juk aukštaičiai gyveno rytinėse baltų žemėse, į kurias visada atvykdavo tiek daug žmonių! Ir labai sunku būdavo iš karto suvokti, geras tai žmogus ar blogas, savas ar svetimas, ar jis neša naudą, ar, atvirkščiai, pražūtį. Aukštaičiams reikėdavo pasistengti išlikti, o žemaičiams vakarinėje dalyje nebuvo kur trauktis. Nelįsi gi į jūrą, todėl jie ir turėjo tokie būti. Etnologė Gražina Kadžytė primena lietuvių mėgstamą anekdotą apie Vytauto Didžiojo Žalgirio mūšiui rikiuojamus pulkus. Vytautas Didysis pastatė žemaičius į gynybą – ten, kur jie stovės, niekas nepraeis, aukštaičius pasiuntė į žvalgybą, nes jie moka apsimesti ir užsimaskuoti. Dzūkų – į puolimą, nes dzūku tik pasakyk, jis nulėks ir padarys. Na, o suvalkiečius pasiuntė surinkti visko, kas liko po mūšio nes jie laikomi taupiais, ūkiškais, kartais netgi šykščiais.

Tautos charakteris nėra nekintamas – kiekviena epocha iškelia vis kitas vertybes. Kuo pozityviau žiūrėsime į pasaulį, tuo daugiau galėsime pasiekti.

#### 4.

Maironis

#### Pavasaris

Pavasario saulė prašvito meiliai  
Ir juokiasi, širdį vilioja;  
Iškilo į dangų aukštai vieversiai,  
Čirena, sparneliais plasnoja.

Taip giedra ir linksma! Tiek šviečia vilties!  
Vien meilę norėtum dainuoti,  
Apimti pasaulį, priglaust prie širdies,  
Su meile saldžiai pabučiuoti!

Išaušo! Išaušo! Vėjelis laukų  
Bučiuoja, gaivina krūtinę;  
Pabiro, pasklido žiedai ant lankų –  
Vainikų eilė pirmutinė.

## Rašymo užduotys

## I.

Jau keturiasdešimt metų slidžių žygius „Snaigė“ Vilniuje organizuojantis Algimantas Jucevičius džiaugiasi, kad jo akyse užaugo ištisos žygio dalyvių kartos.

Užsukusi į žiemos savaitgaliais sostinės miškuose rengiamus „Snaigės“ žygius, kaskart negaliu atsistebėti vienoje vietoje matydama tiek daug sportuojančių žmonių. Jei sniego daug, daugiau nei tūkstantis įvairiausio amžiaus vilniečių nepabūgsta nei pūgos, nei keliolikos laipsnių šalčio. Po žygio su garuojančiais arbatos puodeliais rankose įspūdžiais dalijasi besišypsančių studentų ir senjorų kompanijos, šeimos su nedidukais vaikais, jaunos poros, viena kita moksleivių grupelė. Dvi tris valandas tyliame miške pabuvęs tarp apsnigtų eglių, įveikęs smagius kalniukus ar pasigrožėjęs nuo kalno atsiveriančia panorama, namo grįžti pamiršęs neramias mintis ir rūpesčius.

Už visas tas geras emocijas, kurias kiekvieną savaitgalį patiria daugiau nei tūkstantis vilniečių, atsakingas Vilniaus keliautojų klubo pirmininkas septyniasdešimtmetis Algimantas Jucevičius. Jau keturiasdešimt metų kiekvieną žiemos šeštadienį, jei tik yra sniego, Algimantas Jucevičius stoja ant slidžių su dar dviem trim bendraminčiais ir iki sutemų viename iš sostinės miškų rengia vilniečiams slidinėjimo trasas. O sekmadienį jo violetinė striukė iš tolo traukia akį žygio dalyvių minioje prie finišo. Iki pat vakaro įveikusius trasą slidininkus jis pasitinka su žygio regalijomis: puodeliu karštos arbatos ir lipduku.

Savaitgalį Algimantas Jucevičius, be jokios abejonės, tampa vienu populiariausių sostinės gyventojų, dėl jo dėmesio varžosi daugelis žygio dalyvių: vieni nori bent vienu kitu žodeliu persimesti, kiti – bent akių kontaktą užmegzti.

Kai kitą rytą po sekmadienį Vingio parke vykusio „Snaigės“ žygio susitinkame su Algimantu Jucevičiumi jo darbovietėje – asociacijos „Sportas visiems“ kabinete, ilgametis žygių organizatorius atsidūsta, kad iš darbo jo niekaip nenori paleisti. Ir pasvajoja, kad išėjęs į pensiją dar daugiau laiko galėtų skirti širdžiai mielai veiklai – žygiams organizuoti.

Štai Vingio parke surengtame slidžių žygyje dalyvavo tūkstantis du šimtai aštuoniasdešimt trys žmonės. Antakalnyje trasas įveikė tūkstantis penki šimtai keturiasdešimt šeši žmonės.

Pirmą kartą „Slidžių“ žygyje Algimantas Jucevičius dalyvavo prieš penkiasdešimt metų Kaune – dar būdamas moksleivis. O persikraustęs į Vilnių nuo 1973 m. pats ėmė rengti „Snaigės“ žygius. „Snaigės“ organizatorius nė vienais metais nedarė pertraukos. O ir kaip tu ją darysi, jei jau užaugo ištisos „Snaigės“ žygio dalyvių kartos: jauniausiam slidininkui žygyje Vingio parke buvo treji, vyriausiam – aštuoniasdešimt ketveri metai. „Per šiuos dešimtmečius mano akyse išaugo visos šeimos – ateidavo tėveliai su vaikais, o dabar tie vaikai užaugo, todėl ateina anūkai, tėveliai ir seneliai, – džiaugiasi Algimantas Jucevičius. – Pabandyk dabar nedaryti „Snaigės“ – tuoj pasipila skambučiai, klausimai. Jau niekas neklausia, ar bus „Snaigė“, visi klausia, kada ir kur.“

Kiekvieną sniegingą žiemos savaitgalį rengti trasas ir laukti jas išbandžiusių dalyvių Algimantui Jucevičiui nesutrukdo nei šeimos šventės, nei gimtadieniai, nei noras pailsėti. Paklaustas, kiek „Snaigės“ žygių yra praleidęs, Algimantas Jucevičius nustemba: „Kaip tai praleidęs? Na, nesu praleidęs. Per tuos keturiasdešimt metų, kai pats esu organizatorius, ačiū Dievui, nepasitaikė ligų ar traumų. O švenčių ir gimtadienių? Ne, ne. Gali pasitaikyti, kad rengiant trasas nedalyvauju dėl kokių reikalų, bet kad visiškai nebūčiau „Snaigėje“, taip dar nėra buvę.“ O paklaustas, ar nesulaukia priekaištų iš žmonos, atsako, kad ir žmona dažniausiai šliuožia „Snaigės“ žygiuose.

Kas skatina Algimantą Jucevičių kiekvieną savaitgalį rengti žygius, nors už tai jis negauna jokio atlygio? Jo tikslas – išjudinti žmones, nes šiandieniniam žmogui labiausiai trūksta fizinio aktyvumo, o didžiausia motyvacija – laimingi gausiai susirenkantys dalyviai. „Niekur žmogus taip gerai nepailsės, kaip gamtoje aktyviai judėdamas, – ar vasarą keliaudamas pėsčiomis, ar žiemą su slidėmis. Visada atsiminsiu šviesaus atminimo tuometės Konservatorijos (dabar Lietuvos muzikos ir teatro akademijos) rektorių Jurgį Karnavičių. Jis nepraleisdavo nė vienos „Snaigės“, nors buvo visokių komisijų narys, rektorius. Aš jo klausdavau. „Kaip jūs, toks užsiėmęs žmogus, randate laiko ateiti?“ O jis man atsakydavo: „Mielas broli, aktyviai pajudėjęs tris kartus daugiau nuveikiu, nei užsisėdėjęs“. Iš prigimties žmogus tingus, o kai jam pasiūlomi šilti kabinetai, jis visai atsipalaiduoja. Todėl visiems, kurie ateina į „Snaigė“,



sakau: „Sveikinu su pergale, kad peržengėte namų slenkstį“, – pasakoja Algimantas Jucevičius.

Jis – tikras vadovas ir organizatorius. Aistrą žygiams Algimanto Jucevičiaus širdyje įžiebė jo geografijos mokytojai Kauno „Aušros“ gimnazijoje. „Mokytojai mums, vaikams, leido rodyti iniciatyvą: mes patys organizuodavome žygius. Pirmą kartą už šalies ribų, į Karpatus, išvažiavau būdamas vadovas. Tuo metu man buvo šešiolika metų. Prieš tai važinėdavome Lietuvoje, vaikščiodavome į žygius Kauno apylinkėse“, – prisimena Algimantas Jucevičius.

Kai nutirpsta sniegas, jis rengia pėsčiųjų žygius arba moko vaikščioti aktyvius vilniečius su šiaurietiškomis lazdomis, o vasarą veda grupes į kalnus. Net sportiškai vyrukai, pirmą kartą išvykę į kalnus, sunkiai spėja paskui energingąjį vadovą, kuris kalnuose jaučiasi kaip žuvis vandenyje. Kalnai Algimantui Jucevičiui – tarsi gamtos muziejus, kuriame yra ir miškas, ir ledynai, ir sniegynai.

## 8 skyrius

### Skaitymo ir klausymo užduotys

#### 3.

Amatininkų sodybos viduramžiais telkėsi aplink kunigaikščių pilis. Jų užsakymus amatininkai dažniausiai ir vykdė.

Kraštui stiprėjant, darbų radosi vis įvairesnių, o nagingų meistrų trūko. Todėl 1323 m. Lietuvos didysis kunigaikštis Gediminas pakvietė Vakarų Europos kraštų amatininkus apsigyventi Lietuvoje, o atvykusiems, daugiausia iš Vokietijos, suteikė įvairių privilegijų.

Plečiantis miestams amatininkai pradėjo burtis į cechus. Pirmieji savo cechus 1495 m. įkūrė Vilniaus auksakaliai ir siuvėjai. Didžiausiu amatų centru tapo Vilnius.

1529 m. ir 1588 m. Lietuvos Statutuose minimos bent 25 amatų rūšys: kalviai, plytininkai, siuvėjai, kailiadirbiai, odininkai, račiai, kubiliai, stogdengiai, auksakaliai, stikliai, batsiuviai...

Meistrai turėjo pameistrių ir amato besimokančių mokinių. Tarp amatininkų daugiausia buvo lietuvių. Amatais vertėsi ir žydai, vokiečiai, totoriai, rusai. Pavyzdžiui, Kaune XVII a. įsikūrė peilininčių cechas, kuriame iš pradžių darbavosi vien amatininkai vokiečiai, o XVIII a. pradžioje jau buvo daug lietuvių.

XVII a. antrojoje pusėje dėl karų ir ūkio suirutės dalis cechų išnyko.

Neigiamą įtaką Lietuvos amatams turėjo ir bajorų iš užsienio įsivežamos prekės. Amatininkų labai sumažėjo – vieni pradėjo verstis žemdirbyste, kiti tapo keliaujančiais amatininkais ir paslaugas teikė daugiausia kaimo gyventojams.

## 9 skyrius

### Skaitymo ir klausymo užduotys

#### 2.

#### Didžkukuliai

Didžkukuliai, arba cepelinai, yra mūsų pasididžiavimas ir gėda. Vieni juos laiko lietuviškos virtuvės simboliu, kiti skeptiškai primena, kad jie populiarūs tik pastaruosius 70 metų. Trumpai tariant – daugeliui lietuvių didžkukuliai skanūs, o daugeliui užsieniečių – ne.

Tai dideli tarkuotų bulvių kukuliai, įdaryti malta mėsa ir išvirti pasūdytame vandenyje. Jie valgomi su riebiais spirgučių, grietinės ir sviesto, grietinės ir grybų padažais. Yra ir kitokių didžkukulių rūšių. Populiariausi – įdaryti džiovintais grybais arba varške su mėtomis. Beje, savo krašto paveldą išmanančių danų, švedų, norvegų ir ukrainiečių didžkukuliais nenustebinsi – jie patys turi šį patiekalą savo nacionalinėje virtuvėje.

Didžkukuliai – dirižablių amžininkai, ir tai liudija Lietuvoje jiems prigijęs pavadinimas. Prieš Pirmąjį pasaulinį karą sukurtas orlaivis, kurio korpusas – tarsi milžiniškas didžkukulis, vadintas cepelinu jo

kūrėjo grafo Ferdinando von Zeppelino garbei. Pats to nežinodamas, vokiečių grafas tapo ir lietuviškų didžkukulių krikštatėviu.

Didžkukuliai – vieno iš maisto trūkumo laikotarpių Lietuvoje palikimas. Lietuviai badu nemirdavo net ir blogiausiais laikais, tačiau sovietams pradėjus vykdyti kolektyvizaciją, badas tapo realia grėsme. Žemė ir gyvuliai iš ūkininkų buvo atimti ir paversti kolūkių nuosavybe. Be žemės grūdų užsiauginti tapo neįmanoma. Laikomų gyvulių kiekį valdžia riboja visą sovietmetį. Mažuose sodybiniuose sklypuose tilpo tik daržas. Štai tada ir suklestėjo bulvės. Jų reikėjo prisiauginti visiems metams sau ir dar mieste gyvenančių vaikų šeimoms.

Pradėjus karaliauti bulvėms ant lietuvių stalo atsirado daug bulvių patiekalų. Kulinarijos paveldo fondo direktorė Birutė Imbrasienė yra suskaičiavusi daugiau nei 2 000 receptų. Išskirtinė vieta tarp jų tenka cepelinams – pigiam ir visai skaniam patiekalui, galinčiam pasotinti pulką vyrų. Palengva didžkukulius imta vadinti nacionaliniu patiekalu, nors dar yra jų kulto pradžių atsimenančių močiūčių.

## 10 skyrius

### Skaitymo ir klausymo užduotys

5.

#### Riešutų žydėjimas

Su mažu vaikeliu  
Kartą vaikštinėjau,  
Riešutus pražydusius  
Prie Neries regėjau!  
Aaaa regėjau!

Riešute, riešute,  
Kas tai per žiedelis,  
Mažutėlis, rausvas  
Lazdyno spurgelis!  
Aaaa spurgelis!

Šitokio rausvumo  
Niekur nemačiau,  
Lazdy, lazdynėli,  
Tu žydėk lėčiau!

Pažiūrėk, vaikeli,  
Kas jo per mažumas,  
Kas jo per gražumas,  
Kas jo per lėtumas!

Žydi, žydi, žydi,  
Sukraus riešutėlį,  
Rudą riešutėlį,  
Baltą branduolėlį.  
Aaaa branduolėlį!

Riešute, riešute,  
Tik žydėk lėčiau,  
Šitokio rausvumo  
Niekur nemačiau,  
Aaaa, o nemačiau!

Šitokio rausvumo  
Niekur nemačiau,  
Lazdy, lazdynėli,  
Tu žydėk lėčiau!

Pažiūrėk, vaikeli,  
Kas jo per mažumas,  
Kas jo per gražumas,  
Kas jo per lėtumas!

Tyri tyri tyri...

Šitokio rausvumo  
Niekur nemačiau,  
Lazdy, lazdynėli,  
Tu žydėk lėčiau!

Pažiūrėk, vaikeli,  
Kas jo per mažumas,  
Kas jo per gražumas,  
Kas jo per lėtumas!  
Aaaaaaaa...

## Rašymo užduotys

1.

**Klimato atšilimas Lietuvai atneštų ir naudos**

Pasak Žemės ūkio rūmų vyriausiosios specialistės ekologiniam žemės ūkiui ir agroaplinkosaugai Editos Karbauskienės, nors klimato pokyčiai Lietuvoje jau akivaizdžiai pastebimi, žemdirbiai dar nekelia panikos. „Jie labiau linkę prisitaikyti. Manome, kad siaurinei Europai šiltėjantis klimatas bus ir naudingas. Ūkininkai jau ne vienerius metus auginą šiltų kraštų kultūras, tokias kaip kukurūzai, o šiais metais planuojama daugiau auginti sojų. Žemdirbiai prisitaiko prie pokyčių diegdami naujas technologijas, pirkdami naujas augalų veisles“, – pasakojo Edita Karbauskienė.

Lietuvos miškininkų sąjungos prezidentas Edmundas Bartkevičius juokavo, kad iš klimato atšilimo naudos būtų nedaug – reikėtų mažiau šiltų drabužių ir sumažėtų sąskaitos už šildymą. „Klimato atšilimas gali sukelti rimtų stichinių nelaimių“, – perspėjo jis.

Bene daugiausia naudos iš šiltėjančio klimato mūsų šalyje galėtų turėti turizmo rinka.

„Lietuvos pozicijos tarptautinėje turizmo rinkoje įgyja geresnes perspektyvas. Keletu laipsnių pakilus oro temperatūrai, vykti į tradicines turizmo šalis gali pasidaryti tiesiog per karšta. Jau dabar vasarą turistai nesirenka kai kurių šalių. Tokie klimato pokyčiai, kokie stebimi dabar, būtų nepalankesni Pietų Europos kurortams, o Lietuvoje keletu laipsnių pakilus temperatūrai – būtų maloniai šilta, vis dar žalia ir vanduo tiek Baltijos jūroje, tiek vidaus vandenyse vėsus“, – pasakojo Valstybinio turizmo departamento direktoriaus pavaduotojas Juozas Raguckas.

## Laisvalaikiui

1.

**Lietuvis ir gamta**

Keliaujant po Lietuvą, dar neretai galima pamatyti prie medžio kamieno priglundusią apsamanojusią koplytėlę su dievdirbio išdrožta skulptūrele. Kelių sankryžose, sodybų vietose šitaip yra dar labiau sureikšminti, papuošti išskirtiniai medžiai. Išskirtiniai storumu, amžiumi, vainiko forma. Dažniausiai – tai ąžuolas, liepa, uosis, pušis. Labai graži tradicija pasodinti medelį, šitaip pažymint išnykusį kaimą. Miškas senovės lietuvių ir maitino, ir šildė malkomis, ir tiekė medžiagą dirbiniams. Tik ginklai iš geležies, o girmos – iš akmens... Ištikus nelaimėms, užpuolus priešams miškas tapdavo saugia priebėga, – taip buvo nuo senų senovės iki partizaninių kovų XX amžiaus viduryje.

Seniau nebuvo Lietuvoje sodybos, šalia kurios neaugtų įvairiausių medžių. Nors žemė ir brangi. Medžius kaimo žmonės pasisodindavo kartu su statomu namu. Jaukumui, grožiui, pavėsiui, kad perkūnas namų neįtrenktų, kad vėjas šakose pailsėtų... Senų senovėje ir tam, kad dievai arčiau žmogaus būtų. Tradiciniai kryžiai dažniausiai būdavo puošti augaliniais ornamentais. Istorijos šaltiniuose minimos senosios religijos apeigos, kurias atlikdavo prie švento medžio ar šventoje giraitėje.

Medžių prie sodybos reikėjo įvairių, nes skirtingai buvo mąstoma apie kiekvieną. Dabar tik estetika ar nuojauta vadovaujantis sodinama, kitados – žinant konkrečiai, kuo kuris medis svarbus. Šiek tiek žinių apie tai galima rasti istoriografiniuose šaltiniuose bei tradiciniuose papročiuose. ąžuolas – rūstaus Perkūno, karių globėjo medis; liepoje likimo deivė Laima gegutės balsu byloja; po uosiu, teisybės medžiu, žyniai pranešdavo dievų teismo ištarmę, eglutė priglobia pavargusį žemės artoją. Kažkiek tos intuityvios pagarbos medžiui pasiliko ir šiandien. Todėl pasodintas ąžuolas, uosis, liepa – gražiausias paminklas svarbiam šeimos, giminės, bendruomenės, tautos ar valstybinės reikšmės įvykiui paminėti.

Lietuvio troba ir visi ūkiniai pastatai būdavo suręsti iš medžio kamienų. Beveik visi baldai ir daiktai irgi iš medžio – stalas, suolai, lopšys, vaikų žaislai. Ant stalo – mediniai šaukštai... Medžio atvaizdu dažniausiai dekoruojami etnografiniai buities daiktai. Iš medžio seniau būdavę ir darbo įrankiai.

Ne tik valstiečių namai mediniai, dažnai ir bajorų sodybos, dvareliai – taip pat iš medžio. O jau medinių kaimo bažnytelių gražumas! Mūsų tauta – medžio kultūros kūrėja. Nacionaliniuose ir regioniniuose parkuose saugomos sengirės ir pavieniai medžiai galiūnai teskatina suvokti, kokį tėviškės gamtos turtą ir grožį turime ir kaip privalome tai išsaugoti.

- „Anapus pagonybės ir šiandienos. Lietuviškų švenčių ratas“, sudarė Audinga Petrikaitė, Vilnius: „Asveja“, 2011;
- Liutauras Degėsys, „Žolynas“, Vilnius: „Kronta“, 2006;
- Pranė Dundulienė, „Lietuvių šventės, tradicijos, papročiai, apeigos“, Vilnius: Mokslo ir enciklopedijų leidybos institutas, 2008;
- Juozas Erlickas, „Bilietas iš dangaus, arba Jono Grigo kelionė greituoju traukiniu: vasara–žiema, per pavasarį, rudenį, Zarasus ir vaikystę: eilėraščiai nesuaugusiems“, Vilnius: „Vyturys“, 1990;
- Juozas Erlickas, „Kodėl?: Humoreskos ir humoristiniai eilėraščiai“, Vilnius: „Vaga“, 1979;
- Juozas Erlickas, „Raštai ir kt.: humoreskos, humoristiniai eilėraščiai ir pjesės“, Vilnius: Vaga, 1987;
- Aleksandras Ikamas, Venantas Mačiekus, „Tradicinis Lietuvos kaimas: lietuvių etninės kultūros galvosūkių“, Vilnius: „Versus aureus“, 2013;
- Kęstutis Kasparavičius, „Braškių diena: paslaptingos istorijos“, Vilnius: „Nieko rimto“, 2008;
- Kęstutis Kasparavičius, „Kvailos istorijos“, Vilnius: Nieko rimto, 2005;
- Kęstutis Kasparavičius, „Trumpos istorijos“, Vilnius: „Nieko rimto“, 2014;
- „Kas vakarą po pasaką“, sudarė Vitalija Gražienė, Kaunas: „Šviesa“, 1998;
- Libertas Klimka, „Lietuviškųjų švenčių rate“, Vilnius: „Žara“, 2013;
- „Lietuva. Šeimos enciklopedija“, Kaunas: „Šviesa“, 2005;
- Marcelijus Martinaitis, „Mes gyvenome“, Vilnius: Lietuvos rašytojų sąjungos leidykla, 2009;
- Edita Mildažytė, „Pasimatymas su Lietuva“, Vilnius: „Tyto alba“, 2011;
- Gendrutis Morkūnas, „Blusyno pasakojimai: apsakymai“, Vilnius: „Nieko rimto“, 2008;
- Selemonas Paltanavičius, „Aš – lietuvis“, Kaunas: „Terra publica“, 2009;
- Selemonas Paltanavičius, „Labas, kaip gyveni? 14 laiškų iš girios“, Vilnius: „Nieko rimto“, 2010;
- Selemonas Paltanavičius, „Pažinkime Lietuvos gyvūnus“, Vilnius: „Alma littera“, 2011;
- Vytautas Petkevičius, „Kodėlčius“, Vilnius: „Alma littera“, 2013;
- „Seku seku pasaką vilkas rijo ašaką: pasaulio pasakų rinktinė sudėtinė“, Vilnius: „Trys nykštukai“, 1998;
- Algimantas Semaška, „Kelionės iš Vilniaus“, Vilnius: „Algimantas“, 2005;
- „Šaipokai“, Kaunas: „Spindulys“, 1997;
- „Šalis ta Lietuva... 1000 svarbiausių šalies istorijos akimirku“, sudarė Ona Pečiulienė, Vilnius: Mokslo ir enciklopedijų leidybos institutas, 2009;
- „Vilniaus miesto istorijos skaitiniai“, sudarė Eugenijus Manelis ir Romaldas Samavičius, „Vilniaus knyga“: leidėjų asociacija BIBLION, 2001.
- Periodiniai leidiniai: „Bitutė“, „Druskininkų naujienos“, „Gimtasis Rokiškis“, „Kelionės ir pramogos“, „Legendos“, „Lietuvos rytas“, „Lietuvos žinios“, „Veidas“.

Interneto svetainės:

- |   |   |
|---|---|
| <a href="http://alkas.lt">http://alkas.lt</a>   | <a href="http://www.ktkc.lt">http://www.ktkc.lt</a>                         |
| <a href="http://antologija.lt">http://antologija.lt</a>                               | <a href="http://www.lamabpo.lt">http://www.lamabpo.lt</a>                   |
| <a href="http://arkliomuziejus.lt">http://arkliomuziejus.lt</a>                       | <a href="http://www.lietuva.lt">http://www.lietuva.lt</a>                   |
| <a href="http://dainutekstai.lt">http://dainutekstai.lt</a>                           | <a href="http://www.lrytas.lt">http://www.lrytas.lt</a>                     |
| <a href="http://day.lt">http://day.lt</a>   | <a href="http://www.lrt.lt">http://www.lrt.lt</a>                           |
| <a href="http://delfi.lt">http://delfi.lt</a>   | <a href="http://www.mesdarom.lt">http://www.mesdarom.lt</a>                 |
| <a href="http://klaipeda.diena.lt">http://klaipeda.diena.lt</a>                       | <a href="http://www.mytrips.lt">http://www.mytrips.lt</a>                   |
| <a href="http://lietuviu5-6.mkp.emokykla.lt">http://lietuviu5-6.mkp.emokykla.lt</a>   | <a href="http://www.mjr.lt">http://www.mjr.lt</a>                           |
| <a href="http://lietuvosbanknotai.weebly.com">http://lietuvosbanknotai.weebly.com</a> | <a href="http://www.mokslai.lt">http://www.mokslai.lt</a>                   |
| <a href="http://lt.wikipedia.org">http://lt.wikipedia.org</a>                         | <a href="http://www.ozonas.lt">http://www.ozonas.lt</a>                     |
| <a href="http://lzinios.lt">http://lzinios.lt</a>                                     | <a href="http://www.patarles.lt">http://www.patarles.lt</a>                 |
| <a href="http://naujienos.vu.lt">http://naujienos.vu.lt</a>                           | <a href="http://www.president.lt">http://www.president.lt</a>               |
| <a href="http://paaugliams.skaitymometai.lt">http://paaugliams.skaitymometai.lt</a>   | <a href="http://www.prisimink.lt">http://www.prisimink.lt</a>               |
| <a href="http://silutiskis.balsas.lt">http://silutiskis.balsas.lt</a>                 | <a href="http://www.turizmokatalogas.lt">http://www.turizmokatalogas.lt</a> |
| <a href="http://tekstai.lt">http://tekstai.lt</a>                                     | <a href="http://www.valstietis.lt">http://www.valstietis.lt</a>             |
| <a href="http://vardai.vlkk.lt">http://vardai.vlkk.lt</a>                             | <a href="http://www.vambutai.eu">http://www.vambutai.eu</a>                 |
| <a href="http://www.15min.lt">http://www.15min.lt</a>                                 | <a href="http://www.vdu.lt">http://www.vdu.lt</a>                           |
| <a href="http://www.5braskes.lt">http://www.5braskes.lt</a>                           | <a href="http://www.ve.lt">http://www.ve.lt</a>                             |
| <a href="http://www.asirpsichologija.lt">http://www.asirpsichologija.lt</a>           | <a href="http://www.veidas.lt">http://www.veidas.lt</a>                     |
| <a href="http://www.autogidas.lt">http://www.autogidas.lt</a>                         | <a href="http://www.vilniauspilys.lt">http://www.vilniauspilys.lt</a>       |
| <a href="http://www.balsas.lt">http://www.balsas.lt</a>                               | <a href="http://www.vilnius-tourism.lt">http://www.vilnius-tourism.lt</a>   |
| <a href="http://www.bangos.lt">http://www.bangos.lt</a>                               | <a href="http://www.viv.lt">http://www.viv.lt</a>                           |
| <a href="http://www.bernardinai.lt">http://www.bernardinai.lt</a>                     | <a href="http://www.vysniufestivalis.lt">http://www.vysniufestivalis.lt</a> |
| <a href="http://www.booksfromlithuania.lt">http://www.booksfromlithuania.lt</a>       | <a href="http://www.vu.lt">http://www.vu.lt</a>                             |
| <a href="http://www.dzukijosparkas.lt">http://www.dzukijosparkas.lt</a>               | <a href="http://www.way2lithuania.com">http://www.way2lithuania.com</a>     |
| <a href="http://www.europosparkas.lt">http://www.europosparkas.lt</a>                 | <a href="http://www.zagare.lt">http://www.zagare.lt</a>                     |
| <a href="http://www.joniskis.lt">http://www.joniskis.lt</a>                           | <a href="https://sites.google.com">https://sites.google.com</a>             |
| <a href="http://www.jurbarkosviesa.lt">http://www.jurbarkosviesa.lt</a>               |   |



Handwriting practice area consisting of 25 horizontal dotted lines.

Už nuotraukas dėkojame:

*Lietuvos naujienų agentūrai (ELTA) 146 p.; Maironio lietuvių literatūros muziejui 34, 149, 207 p.; Vilniaus universiteto archyvui 94, 114, 120, 142 p.; V. Daraškevičiui 9, 11, 22, 29, 36, 38, 56, 60, 62, 67, 69, 72, 88, 98, 116, 151, 153, 154, 174, 180, 181, 183, 197, 198, 203, 208, 221, 226, 229, 232, 233, 250, 290, 291, 294 p.; L. Kosevičiui 20, 32, 40, 63, 251, 290 p.; E. Stumbriui 8, 50 p.; V. Stumbriui 11, 207, 256, 257, 261, 262, 263, 264, 265, 270, 271, 272, 277, 280, 281, 287, 290, 294 p.; A. Varankai 86, 87, 88, 290 p.*

Virginija Stumbrienė  
Aurelija Kaškelevičienė

## Nė dienos be lietuvių kalbos

Antroji knyga  
Lietuvių kalbos vadovėlis pažengusiems

Redagavo *Nijolė Žuvininkaitė*  
Korektūrą atliko *Rita Urbonaitė*  
Iliustracijų autorius *Ojaras Mašidlauskas*  
Viršelio dailininkas ir maketuotojas *Laimis Kosevičius*

Tiražas 300 egz.

Išleido UAB „Eugrimas“  
Gedimino pr. 21/2, LT-01103 Vilnius  
Tel./faks. (8 5) 273 3955, (8 5) 275 4754  
El. paštas [info@eugrimas.lt](mailto:info@eugrimas.lt)  
[www.eugrimas.lt](http://www.eugrimas.lt)

Spausdino UAB „Ciklonas“  
J. Jasinskio g. 15, LT-01111 Vilnius